

CATALOGO

Aprile 2024

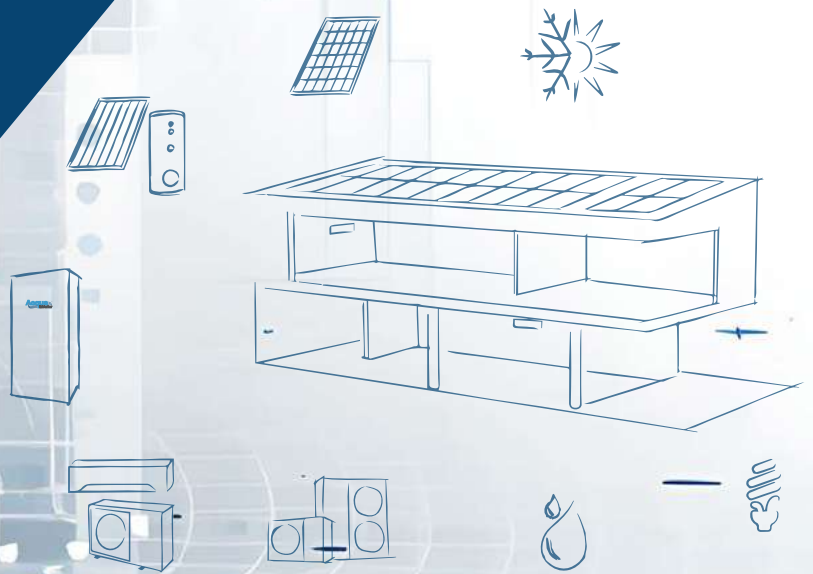

Soluzioni all'avanguardia per il Risparmio Energetico

L'AZIENDA	6
La nostra storia, la vostra sicurezza	6
Massimo rendimento, totale affidabilità	8
Perchè scegliere ECA Technology?	10
Rispetto ambientale e sostenibilità	12
 ECA TECHNOLOGY INFORMA	 14
Gli incentivi	14
Tabella incentivi	15
 LINEA CLIMATIZZAZIONE	 16
Le caratteristiche	17
Nuove funzioni e nuovi comandi	20
Comparazione modelli	21
 SOLUZIONI MONOSPLIT	 22
Climatizzatore parete Feel Plus+	24
Climatizzatore console Feel Plus+	26
Climatizzatore parete Syntek Shine +	28
Climatizzatore parete Syntek Shine	30
Climatizzatore doppio condotto senza unità esterna Jolly Comfort	32
 SOLUZIONI MULTISPLIT	 34
Multi Parete e Multi Console Feel Plus+	36
Multi Cassetta e Multi Canalizzato Feel Plus+	37
Multi Parete Syntek Shine	38
Multi Parete Syntek Shine +	39
Combinazioni possibili Multisplit	41
Unità esterne Multisplit	42
Collegamento tubazioni frigorifere	43
Rendimenti e combinazioni raffrescamento e riscaldamento	44
 SOLUZIONI COMMERCIALI	 48
MSV Unità esterne	50
DSV Climatizzatore canalizzato	51
FSV Climatizzatore pavimento - soffitto	54
CSV Climatizzatore cassetta	56
HDSV climatizzatori canalizzati alta prevalenza	58
Window Type Syntek - raffrescamento	60
 PURIFICATORI D'ARIA E.PURO	 62
Le caratteristiche	63
Epuro EP400 Purificatore d'aria	64
Epuro EP1200 Purificatore d'aria	66

ACQUAINVERTER® - POMPE DI CALORE ARIA ACQUA 68

Il benessere del risparmio energetico.....	70
Le caratteristiche	71
Acquainverter® Pompa di calore	72
WRH Monoblocco	73
WA Universale	74
WM Compatta	75
ECAPool Pompa di calore per piscine	76

ACQUAINVERTER® SMART - POMPE DI CALORE ARIA ACQUA 76

Controllo semplificato e funzionale	80
Le caratteristiche	81
EWM Monofase e Trifase - Monoblocco da esterni	82

BOLLITORI E VOLANI 84

WBX Accumulo termico per ACS	86
WACN Volano termico	87
WACN_S Volano termico con 1 serpentino fisso	87
WACN_PU Volano termico per acqua refrigerata e di riscaldamento	88
BMAX Bollitore ACS da pompa di calore	89
BSM Bollitore ACS da pompa di calore e pannelli solari	91
YBSM Bollitore ACS da pompa di calore e caldaia invertito	93
BDA Bollitore doppio accumulo 1 serpentino	94
BDAS Bollitore doppio accumulo 2 serpentine	95
BSE Bollitore ACS e SE serpentino estraibile	96
Resistenze elettriche INOX e RAME	97

BOILER IN POMPA DI CALORE 98

EW100PG Boiler monoblocco pensile	100
EW300 Pompa di calore per acqua calda sanitaria	102

TERMINALI IDRONICI 104

XFS - Ventilconvettore Slim pavimento / soffitto	106
XHW - Ventilconvettore Slim Parete	108
HWFC Ventilconvettore parete	110
FSW e FSWE Ventilconvettori canalizzabili	112
CFC Ventilconvettore cassetta	114
Ventilconvettori pavimento / soffitto-incasso (Versione AC - EC)	116

TRATTAMENTO ARIA 120

I vantaggi di una corretta ventilazione.....	122
DRY RADIANT EVO- Deumidificatore impianti radianti.....	123
HFR - Unità orizzontali a soffitto.....	124
HFRM - Unità verticali a parete.....	125
DRI - Deumidificatore con recupero di calore.....	127
HRS+ e HRSE+ - Recuperatore di calore.....	128

POMPE DI CALORE REVERSIBILI 130

BWHE - S Pompa di calore aria-acqua da 20kW a 42kW.....	134
BWHE - Si Pompa di calore aria-acqua con compressore inverter da 20kW a 42kW.....	135
BWHE - ZS Pompa di calore aria-acqua da 46 kW a 182kW.....	136

ACCESSORI CLIMATIZZAZIONE 138

Canaline e Accessori.....	140
Rame frigorifero isolato.....	141
Raccordi.....	141
Accessori scarico condensa.....	142
Supporti per unità esterne.....	143
Distribuzione aria.....	144
Distribuzione aria Modulair.....	146
Attrezzature frigorifere.....	147

SOLARE TERMICO 148

Impianto solare termico.....	150
Circolazione Naturale.....	151
Circolazione Forzata.....	152
Componenti circolazione forzata.....	153

SOLARE FOTOVOLTAICO e STAZIONI DI RICARICA 154

Pannelli monocristallini con tecnologia half-cut.....	156
Convertitori Fronius.....	159
Convertitori SolarEdge.....	160
Convertitori Kostal Piko.....	161
Batterie BYD.....	162
Convertitori Entrade e Batterie.....	163
Stazioni di ricarica auto.....	164

CONDIZIONI GENERALI DI VENDITA 169

La nostra **Storia**, la vostra **Sicurezza**

ECA Technology progetta e realizza tecnologie innovative per la produzione di energia elettrica da fonte rinnovabile, climatizzazione, acqua calda sanitaria e riscaldamento mettendo a disposizione soluzioni innovative e personalizzate per un'edilizia sostenibile e proiettata al futuro.

ECA Technology opera da oltre 40 anni in diversi settori grazie a tre divisioni: **RESIDENZIALE**, **INDUSTRIALE**, **TURISMO** assicurando il massimo rendimento e la totale affidabilità degli impianti progettando ed offrendo prodotti unici nel mercato.

Una storia lunga oltre **40 anni**

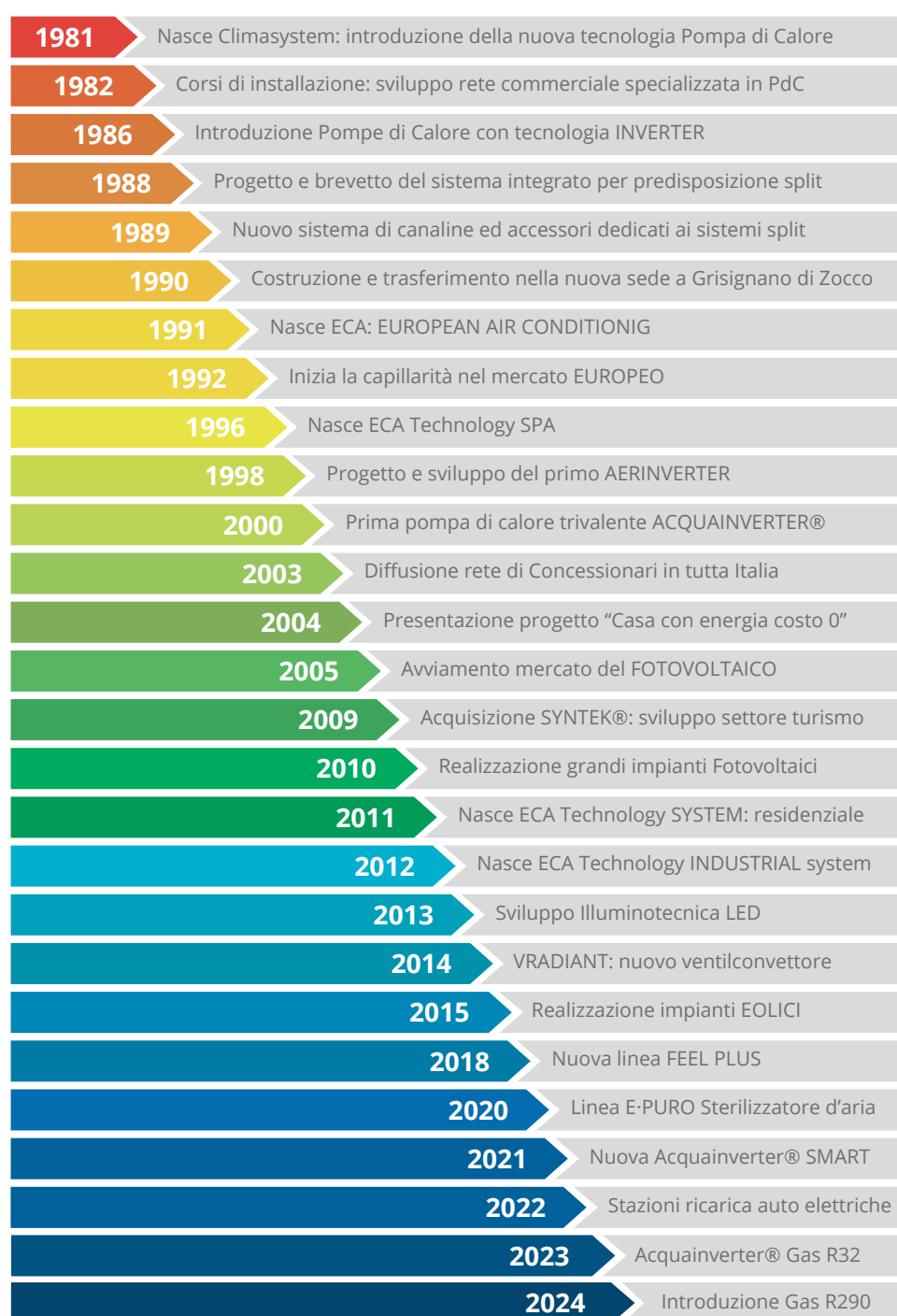

ECA Technology ha raggiunto e superato i 40 anni di attività. Un anniversario questo, che proietta e sancisce i valori di cui, come azienda, si fa portavoce:

Affidabilità, Esperienza e Sicurezza

Dal **1981** ECA Technology ha costruito una storia che le ha permesso di entrare in migliaia di case, aziende e strutture. Ora, prosegue imperterrita ad innovarsi studiando e progettando giorno dopo giorno soluzioni ottimali per rispondere ad ogni esigenza di comfort.

In questi primi 40 anni l'azienda ha lavorato per promuovere il rispetto dell'ambiente con l'applicazione di **tecnologie senza l'uso di combustibili fossili**. I prodotti che progetta infatti hanno avuto e continuano ad avere un denominatore comune: Alta efficienza, Risparmio energetico e Rispetto ambientale.

Oggi collabora insieme a Voi per rendere, in maniera concreta, l'ambiente sempre più verde per tutti noi e per le generazioni future.

La **MISSION** è coniugare il benessere dell'uomo con il rispetto ambientale ed il risparmio energetico. Questo sogno diventa realtà attraverso una gamma completa di soluzioni tecnologiche in grado di soddisfare il fabbisogno energetico di abitazioni private, edifici pubblici, strutture del terziario e impianti produttivi.



Massimo **Rendimento**, totale **Affidabilità** I 3 Settori ECA Technology

Efficientamento energetico in AZIENDA

Riqualificazione e risparmio energetico industriale: dall'audit energetico all'analisi dei costi in azienda attraverso soluzioni innovative sempre all'avanguardia.

Il completo efficientamento energetico e la riduzione dei costi in azienda a lungo termine, vengono raggiunti grazie ad una gamma personalizzata di componenti essenziali.

ECA Technology supporta il cliente nella scelta delle soluzioni migliori attraverso consulenze e progetti mirati, costante assistenza e, in particolar modo, monitoraggio post vendita, attività imprescindibile per la massimizzazione dei risultati degli impianti.



Comfort e risparmio energetico in CASA

L'obiettivo primario è quello di contribuire alla realizzazione di case il cui fabbisogno energetico sia interamente soddisfatto dallo sfruttamento dell'energia solare che in abbinata a pompe di calore e prodotti di climatizzazione innovativi, offre il massimo comfort e risparmio energetico.

Il sistema completo per il risparmio energetico nelle abitazioni private, palazzine, edifici tradizionali ed in bioedilizia.

Grazie a tutti i prodotti a catalogo, ECA Technology dà vita ad un impianto domestico su misura che taglia i costi energetici.



Tecnologie per le STRUTTURE TURISTICHE

Syntek è la linea di ECA Technology presente nel settore turistico in tutta Europa da oltre 30 anni ed offre il meglio della tecnologia per un comfort ottimale nelle strutture ricettive e prefabbricati.

Prodotti studiati appositamente per le esigenze specifiche del turismo per ridurre i costi energetici ed offrire il massimo benessere in vacanza.



Soluzioni Integrate, Sostenibili, all'Avanguardia

INDUSTRIALE e COMMERCIALE



A partire da sinistra impianto fotovoltaico di 437,27 kWp, impianto fotovoltaico di 180 kWp, n.3 pompe di calore aria-acqua BWHE281 in cascata.

RESIDENZIALE



Impianto con pompa di calore AcquaInverter® modello WM15 con n.2 unità esterne completata con Volano termico per acqua refrigerata e di riscaldamento WACN da 200 litri e un accumulo termico di acqua calda sanitaria WBX da 300 litri integrato al solare termico. L'impianto è stato integrato con solare fotovoltaico da 8,68 kWp.

STRUTTURE TURISTICHE



Luxury mobil home ha previsto l'installazione di sistemi monosplit Syntek modello Shine in pompa di calore estendendo il comfort anche nelle mezze stagioni grazie all'utilizzo delle funzioni caldo, freddo e deumidificazione.



Perchè scegliere
ECA Technology?

L'azienda, grazie ad oltre 40 anni di esperienza, ha potuto sviluppare una rete commerciale nutrita, affidabile e garantita che le permette di essere presente in maniera capillare sul territorio ed offrire **servizi pre e post vendita qualificati**. Nel dettaglio:

Consulenza qualificata e rapporto diretto

Essenziale per ECA Technology è la consulenza nella scelta delle soluzioni impiantistiche e progettuali necessarie ad un risultato efficace. La consulenza e l'attenzione nei confronti delle necessità del cliente sono il primo passo per confezionare un progetto personalizzato su misura e che rispetti le aspettative.

Prodotti affidabili, ricambi sempre disponibili

I prodotti che ECA Technology propone sul mercato vengono progettati e resi disponibili dopo mesi di test nelle nostre sale tecniche e climatiche, il tutto per garantire affidabilità di prodotto, installazione e utilizzo. Oltre ad un magazzino di prodotti in pronta consegna, l'azienda garantisce un fornito magazzino ricambi sempre disponibili.

Assistenza tecnica diretta

Garantire un buon prodotto significa anche assicurare una presenza costante nel momento post vendita. I tecnici rispondono 7 / 7 gg ad ogni necessità sia per quanto riguarda gli impianti termoidraulici sia quelli da fonte rinnovabile. La divisione interna ECA Technology Operation & Maintenance si occupa della manutenzione, del monitoraggio e della gestione burocratica di impianti fotovoltaici: il tutto per massimizzarne i risultati.

Rete capillare di Agenzie e Concessionari

La forza di ECA Technology è rappresentata da agenzie e concessionarie di zona, il braccio lungo che si estende sul mercato di tutta Italia; questa presenza consente di essere capillari nel territorio offrendo a chiunque la possibilità di testare i servizi e prodotti. I Centri Tecnici di Assistenza permettono di rispondere tempestivamente alle richieste su tutto il territorio.

Fornitura diretta senza intermediari

Il protagonista è il concessionario: un rapporto diretto con ECA Technology per la fornitura e tutti i servizi. La scelta vincente è quella di non proporre i prodotti ECA Technology a grossisti e rivenditori appartenenti alla grande distribuzione: la politica commerciale, sin dagli inizi, si è sviluppata in maniera diretta nel rispetto delle agenzie mandatarie e delle concessionarie di zona che effettuano l'acquisto direttamente dalla sede.



Rispetto ambientale e Sostenibilità

ECA Technology condivide da sempre la **VISION** aziendale per un'**edilizia sostenibile proiettata al futuro** nel massimo rispetto dell'ambiente.

Nel corso degli anni sono state molteplici le iniziative a favore dell'ambiente. Tra queste si annoverano diverse realizzazioni per riqualificare ex discariche e bonifiche di amianto.

Tra le ultime iniziative risalta la collaborazione con Beleafing, una start up di giovani architetti urbanisti e paesaggisti coadiuvata dall'università IUAV di Venezia. Con loro abbiamo destinato degli alberi per la **riforestazione di aree** che presentano sfioramenti frequenti dei livelli massimi di polveri sottili in atmosfera.

Ci piace pensare che l'albero in sè possa rappresentare un gesto concreto e tangibile che, insieme ad impianti ad alta efficienza, contribuisca ad ottimizzare le performance di **miglioramento ambientale** certificando l'impegno che tutti noi, come azienda, mettiamo in campo.



*Riqualificazione ex discarica, Rimini
Impianto fotovoltaico di 4,912 MWp*



*Bonifica Amianto, Nuoro
Impianto fotovoltaico di 6,250 MWp*



PROGETTO
#ECAgreen

in collaborazione con



Con il progetto #ECAgreen, contribuiamo al raggiungimento di 3 dei 17 obiettivi ONU per lo sviluppo sostenibile

11

città e comunità sostenibili

4,6 Kg di particolato catturati/anno

13

Lotta contro il cambiamento climatico

6,4 tonnellate di CO₂ assorbita/anno

15

Vita sulla terra

3.000 api in più

Gli incentivi

I prodotti ECA Technology beneficiano degli Incentivi Fiscali in vigore, scopri la detrazione per le tue esigenze.

Conto termico 2.0

REQUISITI PER L'OTTENIMENTO DELL'INCENTIVO*:

Climatizzatori in PdC, Pompe di Calore aria - acqua

Requisiti di cui all'allegato I del DM 16 febbraio 2016 per l'accesso al catalogo degli apparecchi domestici ed in conformità alla norma UNI EN 14511 (con valori ridotti del 5% in presenza di inverter).

Solare Termico

Collettori conformi ad indicazioni GSE e rispondenti alla UNI EN 12975,12976 e ISO 9806, Solar Keymark, 5 anni di garanzia su collettori e bollitori, 2 anni di garanzia su componenti elettrici ed elettronici.

Scalda acqua in PdC

COP \geq 2,6 misurato secondo UNI EN 16147.



Ristrutturazione edilizia 50%

REQUISITI PER L'OTTENIMENTO DELL'INCENTIVO**:

Climatizzatori in PdC, Pompe di Calore aria - acqua, Solare Termico

Fotovoltaico

Solo per uso domestico.

Scalda acqua in PdC

COP \geq 2,6 misurato secondo UNI EN 16147.



Riqualificazione energetica 65%

REQUISITI PER L'OTTENIMENTO DELL'INCENTIVO***:

Climatizzatori in PdC, Pompe di Calore aria - acqua

COP e EER conformi al Allegato I del DM 19/02/07 s.m.i.

Solare Termico

Conformità dei collettori alla UNI EN 12975 o 12976, Solar Keymark, 5 anni di garanzia su collettori e bollitori, 2 anni di garanzia su componenti elettrici ed elettronici.

Scalda acqua in PdC

COP \geq 2,6 misurato secondo UNI EN 16147.



Superbonus 110%

REQUISITI PER L'OTTENIMENTO DELL'INCENTIVO:

Visionare Decreto Relativo.

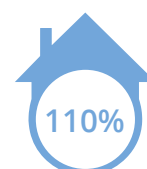





ECA TECHNOLOGY INFORMA

LEGENDA:

● Il prodotto ha i requisiti prestazionali per accedere all'agevolazione;

NB: Il documento deve intendersi come una semplice indicazione all'acquisto e non sostituisce le specifiche dichiarazioni di ammissibilità del costruttore;

Denominazione Commerciale	Tipologia unità	identificativo unità				
			Conto termico 2.0	Detrazione per ristrutturazione edilizia	Detrazione per efficientamento energetico	Detrazione per efficientamento energetico
Feel Plus	Mono split Parete	FIV + FV 0918	●	●	●	●
Feel Plus	Mono split Parete	FIV + FV 1218	●	●	●	●
Feel Plus	Mono split Parete	FIV + FV 1818	●	●	●	●
Feel Plus	Mono split Parete	FIV + FV 2418	●	●	●	●
Feel Plus	Mono split Console	FIEV + FEV 0919	●	●	●	●
Feel Plus	Mono split Console	FIEV + FEV 1219	●	●	●	●
Feel Plus	Mono split Console	FIEV + FEV 1819		●		
Multi split	Multi split	FMVD 2022	●	●	●	●
Multi split	Multi split	FMVDT 2422	●	●	●	●
Multi split	Multi split	FMVDT 2822	●	●	●	●
Multi split	Multi split	FMVTQ 3422	●	●	●	●
Multi split	Multi split	FMVQP 4422	●	●	●	●
Syntek Shine +	Mono split Parete	SKWI + SKWE 0924	●	●	●	●
Syntek Shine +	Mono split Parete	SKWI + SKWE 1224	●	●	●	●
Syntek Shine +	Mono split Parete	SKWI + SKWE 1824	●	●	●	●
Syntek Shine +	Mono split Parete	SKWI + SKWE 2422	●	●	●	●
Feel Plus	Mono split Cassetta	CSV + MSV 1822		●		
Feel Plus	Mono split Cassetta	CSV + MSV 2422	●	●	●	●
Feel Plus	Mono split Cassetta	CSV + MSV 3622	●	●	●	●
Feel Plus	Mono split Cassetta	CSV + MSV 4822		●		
Feel Plus	Mono split Pav. / Soff.	FSV + MSV 1822	●	●	●	●
Feel Plus	Mono split Pav. / Soff.	FSV + MSV 2422	●	●	●	●
Feel Plus	Mono split Pav. / Soff.	FSV + MSV 3622	●	●	●	●
Feel Plus	Mono split Canalizzato	DSV + MSV 1222	●	●	●	●
Feel Plus	Mono split Canalizzato	DSV + MSV 1822	●	●	●	●
Feel Plus	Mono split Canalizzato	DSV + MSV 2422	●	●	●	●
Feel Plus	Mono split Canalizzato	DSV + MSV 3622	●	●	●	●
Feel Plus	Mono split Canalizzato	DSV + MSV 4822		●		
Feel Plus	Mono split Canalizzato	DSV + MSV 6022		●		
Canalizzati	Mono split Canalizzato	HDSV/HMSV				
Jolly Comfort	Doppio Condotto	SKU1001SHP-90		●		
Acquainverter	Pompa di calore	WRH	●	●	●	●
Acquainverter	Pompa di calore	WA	●	●	●	●
Acquainverter	Pompa di calore	WM	●	●	●	●
Acquainverter Smart	Pompa di calore	EWM 10	●	●	●	●
Acquainverter Smart	Pompa di calore	EWM 12	●	●	●	●
Acquainverter Smart	Pompa di calore	EWM 12T	●	●	●	●
Acquainverter Smart	Pompa di calore	EWM 14T	●	●	●	●
Acquainverter Smart	Pompa di calore	EWM 16T	●	●	●	●
Solare Termico	Solare Termico		●	●	●	●
Boiler PDC pavimento	Boiler PDC pavimento	EW 300	●	●	●	●
Boiler PDC pensile	Boiler PDC pensile	EP 100 PG	●	●	●	●
Pompa di calore reversibile	Pompa di calore reversibile	BWHE Si inverter	●		●	●



**LINEA
CLIMATIZZAZIONE**

Le **Caratteristiche**

I sistemi di climatizzazione ECA Technology si caratterizzano per l'elevata qualità ed efficienza energetica garantita da oltre 40 anni di continua evoluzione tecnologica.

Lo studio e l'attenta progettazione di soluzioni sempre più funzionali ha permesso di ottenere dei prodotti che rispondono ad ogni esigenza di comfort climatico e sostenibilità ambientale e che si adattano a qualsiasi spazio residenziale, turistico e commerciale.

Raffrescamento e Riscaldamento

Il climatizzatori ECA Technology coniugano le funzioni di riscaldamento e raffrescamento per un comfort a 360° in tutte le stagioni.

Deumidificazione

Consente all'aria condizionata di circolare nel modo migliore all'interno di un determinato ambiente.

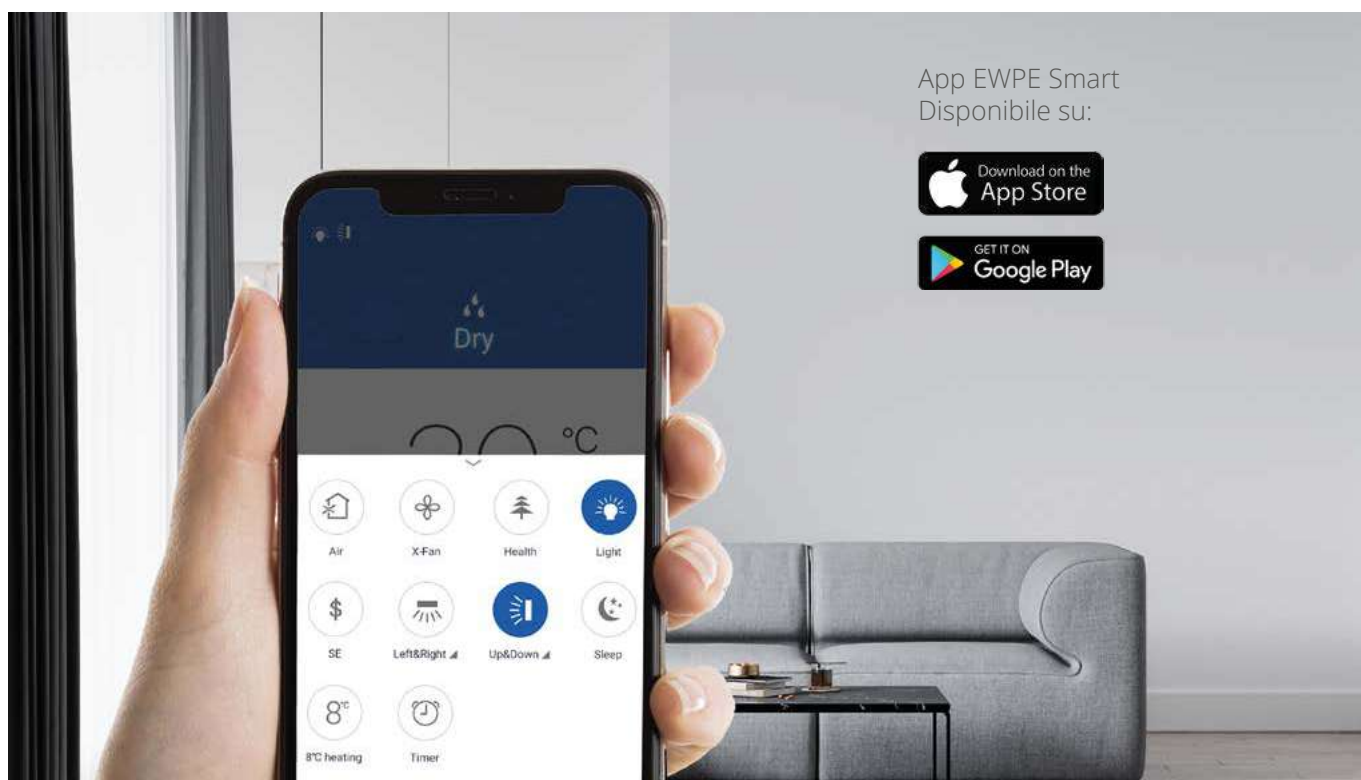

Wi-Fi

Le unità ECA Technology* sono dotate di tecnologia Smart Wi-Fi che permette di gestire tramite l'App Ewpe Smart tutte le funzioni del climatizzatore.

*di serie o optional a seconda dei modelli

Controllo Temp. ambiente

Attraverso il telecomando o il comando a filo è possibile controllare la temperatura ambiente interna impostata e, se disponibile, la temperatura ambiente esterna.

I Feel

Il climatizzatore regola la temperatura esattamente dove è posizionato il telecomando. Questo per garantire comfort climatico dove necessario.

Light

Funzione che permette di attivare / disattivare l'illuminazione del display dell'unità interna.

Le **Caratteristiche**

Prevenzione aria fredda

L'aria viene immessa in ambiente solo dopo aver raggiunto la temperatura di comfort in modo da evitare flussi d'aria fredda.

Generatore Plasma Freddo

Rilascia ioni in grado di neutralizzare batteri, pollini, acari della polvere ed inquinanti presenti migliorando l'aria negli ambienti indoor.

Sleep

Regolazione automatica della temperatura durante le ore notturne, in modo da rendere più confortevole il locale.

Quiet

Riduce la velocità di ventilazione rispetto alla velocità minima e la potenza del compressore, rendendo la macchina ancora più silenziosa.

Oscillazione Alette

Distribuzione dell'aria uniforme attraverso flap orizzontali e/o verticali regolabili da telecomando.

Mandata aria 360°

Flusso d'aria a 360° per il massimo comfort in ambiente grazie alla disposizione delle alette.



Le **Caratteristiche**



Funzionamento automatico

Viene rilevata la temperatura dell'ambiente per fare in modo che il climatizzatore si accenda automaticamente in raffreddamento o in riscaldamento.



Auto Diagnosi

Ricerca automatica dei guasti per una manutenzione facilitata.



Auto Restart

In caso di blackout, al ritorno dell'alimentazione elettrica l'apparecchio riprenderà a funzionare automaticamente.



Timer

Impostare il funzionamento automatico del climatizzatore programmandolo secondo le proprie esigenze.



Velocità di ventilazione

Il range di ventilazione personalizzabile o automatico secondo le necessità, parte da 1 ed arriva fino a 5 (linea Syntek) e 7 (linea Feel Plus+).



Sbrinamento Intelligente

Ha luogo solo quando necessario, riducendo lo spreco di energia legato ai processi di sbrinamento non necessari.



Auto-pulizia (X-FAN)

Sistema di auto-sanificazione che permette al ventilatore di continuare a funzionare per alcuni minuti dopo lo spegnimento dell'unità interna in modo da asciugare la batteria ed evitare la formazione di muffe.



Turbo

Consente al climatizzatore di raggiungere la temperatura impostata nel più breve tempo possibile.

Nuove **funzioni** e nuovi **comandi**



Comando Centralizzato

FUNZIONI

Consente la gestione fino ad un massimo di 36 unità interne collegate. Tutte le unità interne CSV - DSV - FSV - HDSV devono essere equipaggiate con il Gateway MODBUS per consentire la comunicazione con il comando centralizzato.



Comando a parete con timer settimanale per FIV, FPVM, FIEV, FEVM, FCVM, FDVM, SKWixx24

FUNZIONI

Set temperature, accensione / spegnimento, Modalità funzionamento MULTIPLO, Set velocità ventilatore, Set dei FLAP, Timer giornaliero /settimanale / bi-settimanale.



Comando a parete di serie per le unità canalizzate FDVM *optional per unità cassetta FCVM*

FUNZIONI

Set temperature, accensione / spegnimento, impostazione velocità ventilatore, impostazione varie modalità, timer giornaliero, WiFi.



Comando a parete di serie per le unità canalizzate DSV *optional per unità pavimento-soffitto FSV e cassetta CSV*



FUNZIONI

Set temperature, accensione / spegnimento, impostazione velocità ventilatore, impostazione varie modalità, timer giornaliero, WiFi.



Comando a parete di serie per le unità ad alta prevalenza HDSV

FUNZIONI

Set temperature, accensione / spegnimento, impostazione velocità ventilatore, impostazione varie modalità, timer giornaliero.



Modbus Gateway

FUNZIONI

Modulo di comunicazione con protocollo MODBUS per la connessione delle unità interne CSV, DSV, FSV al comando centralizzato.



Modbus Gateway Mini



FUNZIONI

Modulo di comunicazione con protocollo MODBUS per la connessione delle unità interne HDSV al comando centralizzato.

Comparazione modelli

LEGENDA
S di serie

ND non disponibile

Optional optional

	MODELLO	Mono / Multi Parete Syntek Shine		Mono / Multi Parete FeelPlus+	Mono / Multi Console FeelPlus+	Multi Cassette FeelPlus+	Multi Canalizzati FeelPlus+	Doppio Condotta Jolly Comfort	Mono Cassette FeelPlus+	Mono Canalizzati FeelPlus+	Mono Pav/Soff FeelPlus+
		SKWlx22	SKWlx24	FIV / FPVM	FIEV / FEVM	FCVM	FDVM	SKU	CSV	DSV	FSV
MODALITÀ	Funzionamento automatico	S	S	S	S	S	S	ND	S	S	S
	Raffrescamento	S	S	S	S	S	S	S	S	S	S
	Riscaldamento	S	S	S	S	S	S	S	S	S	S
	Deumidificazione	S	S	S	S	S	S	S	S	S	S
	Ventilazione	S	S	S	S	S	S	S	S	S	S
FUNZIONI	Velocità di ventilazione (n.)	5	7	7	7	7	7	3	7	7	7
	Turbo	S	S	S	S	S	S	ND	S	S	S
	I Feel	S	S	S	S	S	Optional	ND	S	Optional	S
	Sleep	S	S	S	S	S	S	ND	S	S	S
	Oscillazione alette	verticale	verticale orizzontale	verticale orizzontale	verticale	verticale	ND	verticale	verticale	ND	verticale
	Blocco comando	S	S	S	S	S	S	ND	S	S	S
	Quiet	ND	S	S	S	S	S	S	S	S	S
	Timer	S	S	S	S	S	S	S	S	S	S
	Light	S	S	S	S	S	ND	S	S	ND	S
	Visualizzazione temperatura su display	S	S	S	S	S	ND	S	S	ND	ND
	Mandata dell'aria a 360°	ND	ND	ND	ND	S	ND	ND	S	ND	ND
	Auto-pulizia (X-FAN)	S	S	S	S	S	S	ND	S	S	S
	Sbrinamento intelligente	S	S	S	S	S	S	S	S	S	S
	Prevenzione anti aria fredda	S	S	S	S	S	S	ND	S	S	S
	Auto-restart	S	S	S	S	S	S	S	S	S	S
	Auto diagnosi	S	S	S	S	S	S	S	S	S	S
	Funzionamento Antigelo 8 °C	S	S	S	S	S	S	ND	S	S	S
ACCESSORI	Doppio lato scarico cond.	S	S	S	S	ND	S (solo naturale)	ND	ND	S (solo naturale)	ND
	Pompa scarico condensa	ND	ND	ND	ND	S (solo lato tubi)	S (solo lato tubi)	S	S (solo lato tubi)	ND	ND
	Generatore plasma freddo	ND	ND	S	S	ND	ND	ND	ND	ND	ND
	WiFi	Optional	S	S	S	Optional	S	Optional	Optional	S	Optional
	Comando a parete timer settimanale	ND	Optional	Optional	Optional	Optional	Optional	ND	ND	ND	ND
	Comando centralizzato	ND	Optional	Optional	Optional	Optional	Optional	ND	Optional	Optional	Optional
	Scheda on-off remoto	ND	Optional	Optional	ND	Optional	Optional	ND	Optional	Optional	Optional
	Telecomando	S	S	S	S	S	Optional	S	S	Optional	S
Porta telecomando	S	S	S	S	Optional	Optional	ND	Optional	Optional	Optional	

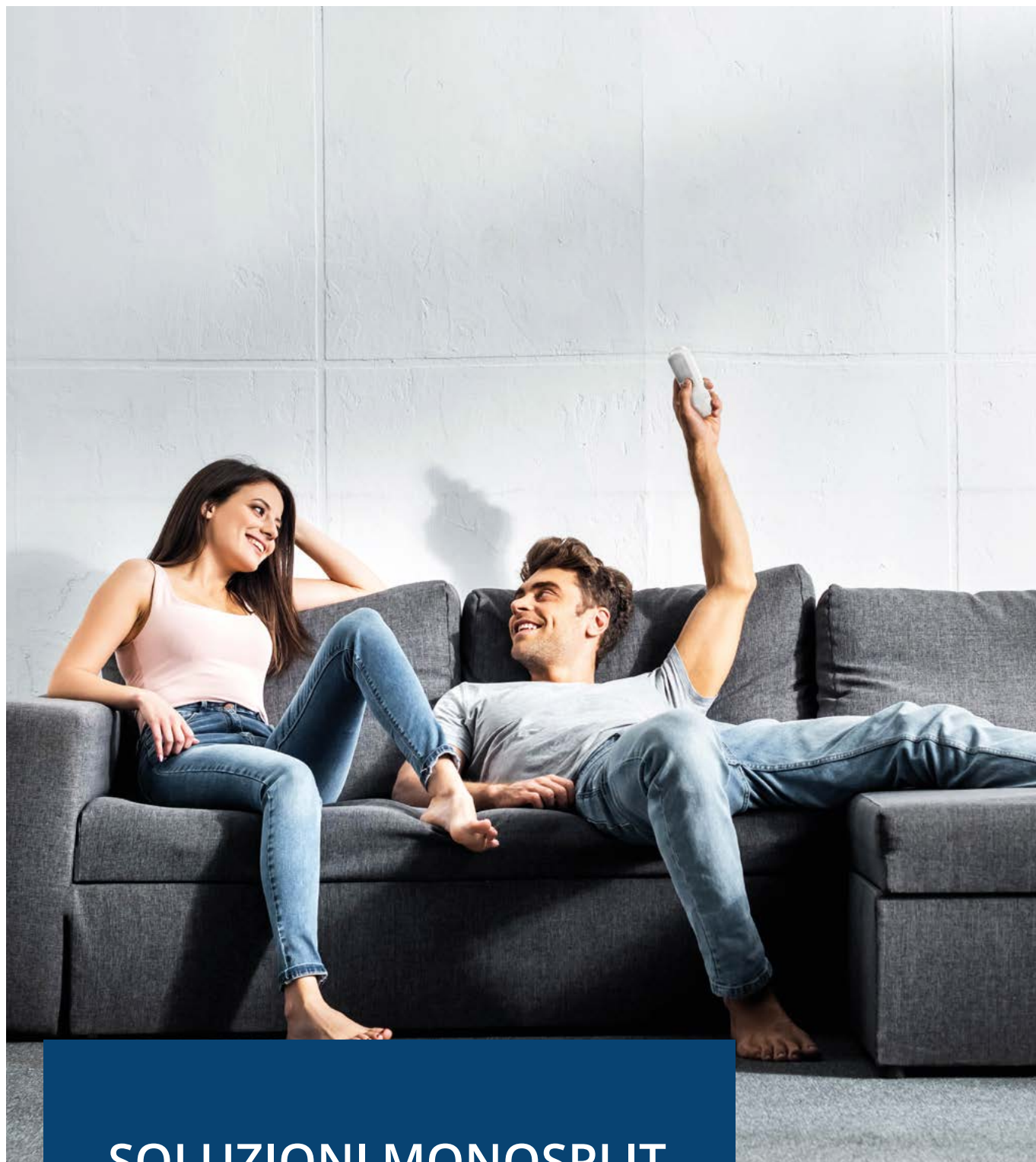

SOLUZIONI MONOSPLIT

SOLUZIONI MONOSPLIT



Climatizzatore Parete Feel Plus+

CLIMATIZZATORE MONOSPLIT PARETE DC INVERTER



Climatizzatore Console Feel Plus+

CLIMATIZZATORE MONOSPLIT PAVIMENTO DC INVERTER



Climatizzatore Parete Syntek Shine e Shine+

CLIMATIZZATORE MONOSPLIT PARETE DC INVERTER



Climatizzatore Jolly Comfort senza unità esterna

CLIMATIZZATORE DOPPIO CONDOTTO INVERTER

Climatizzatore **Parete Feel Plus+**

La linea FeelPlus+ parete è dotata di Generatore al Plasma freddo e filtri purificatori multifunzione per coniugare le funzioni di raffreddamento e riscaldamento con quelle della purificazione dell'aria.

- 
Generatore Plasma Freddo
 Dispositivo che rilascia nell'aria ioni negativi in grado di neutralizzare le particelle inquinanti presenti in ambiente, rendendo l'aria sana e apportando benefici al corpo ed alla mente.

- 
Filtro Catechina
 Sostanza con proprietà benefiche e antiossidanti che previene la proliferazione batterica e contaminazioni da parte di agenti virali.

- 
Filtro Anti Acaro Batterico
 Permette di trattenere gli acari della polvere, principali cause di allergie filtrando tutte le particelle dell'aria immessa in ambiente.

- 
Filtro Vitamina C
 Diffondendosi nell'aria, trattiene l'ossigeno attivo favorendo la produzione di collagene della pelle, rigenerandola.

- 
Filtro Ioni d'Argento
 Svolge un'azione germicida ad ampio spettro e permette di eliminare il 99,9% dei batteri presenti nell'aria controllando la crescita microbica di virus, funghi e spore.



Parete FIV



DATI TECNICI

 Climatizzatore **Parete Feel Plus+**

MODELLO		U.I.	FIV0918HE32	FIV1218HE32	FIV1818HE32	FIV2418HE32
		U.E.	FV0918HE32	FV1218HE32	FV1818HE32	FV2418HE32
Alimentazione elettrica		V/f/Hz	230/1/50			
Efficienza stagionale in Raffrescamento	Pdesign	kW	2,7	3,5	5,3	6,4
	SEER		8,5	8,5	7,6	7
	Consumo energ.an.	kWh/a	111	144	244	350
Efficienza stagionale in Riscaldamento - zona climatica media / più calda	Etichetta energetica		A+++	A+++	A++	A++
	Pdesign	kW	2,8	3,2	4,5	6,4
	SCOP		4,60 / 5,40	4,40 / 5,10	4,10 / 5,20	4,00 / 5,20
Consumo energ.an.		kWh/a	852 / 830	1018 / 878	1537 / 1238	2240 / 1912
	Etichetta energetica		A++ / A+++	A+ / A+++	A+ / A+++	A+ / A+++
Potenza frigorifera nominale (min-max)		kW	2,70 (0,90÷3,61)	3,50 (1,00÷3,81)	5,30 (1,26÷6,60)	7,00 (1,10÷9,05)
		BTU/h	9200 (3071÷12317)	12000 (3400÷13000)	18084 (4299÷22519)	24000 (3700÷30900)
Potenza elettrica nominale in raffrescam. (min-max)		kW	0,585 (0,10÷1,38)	0,95 (0,10÷1,40)	1,55 (0,38÷2,45)	2,00 (0,40÷3,70)
Potenza termica nominale (min-max)		kW	2,93 (0,70÷3,96)	3,81 (1,20÷4,40)	5,57 (1,12÷6,80)	7,20 (1,70÷10,10)
		BTU/h	10000 (2388÷13510)	13000 (4100÷15010)	19005 (3821÷23202)	24500 (5800÷34600)
Potenza elettrica nominale in riscaldam. (min-max)		kW	0,65 (0,17÷1,625)	0,975 (0,20÷1,65)	1,428 (0,35÷2,60)	1,845 (0,450÷3,80)
EER / COP			4,62 / 4,51	3,68 / 3,91	3,42 / 3,90	3,50 / 3,90
Portata aria UI (SH/H/MH/M/ML/L/SL)		m³/h	660/590/540/490/450/420/390	680/590/540/490/450/420/390	850/750/-/610/-/520/306	1250/1100/1000/950/900/850/750
Portata aria UE		m³/h	2200	2200	3200	3200
Pressione sonora UI (SH/H/MH/M/ML/L/SL)		dB(A)	41/39/37/35/33/31/24	43/39/37/35/34/32/25	49/45/43/41/39/37/34	49/47/44/42/40/38/36
Potenza sonora UI (SH/H/MH/M/ML/L/SL)		dB(A)	56/53/52/50/48/46/39	58/53/52/50/48/46/40	58/55/53/51/49/47/44	65/61/58/56/54/52/50
Pressione sonora UE (H)		dB(A)	52	53	57	60
Potenza sonora UE (H)		dB(A)	60	62	65	70
Dimensioni UI (AxLxP)		mm	290x865x210	290x865x210	301x996x225	327x1101x249
Peso UI		kg	10,5	11	13,5	16,5
Dimensioni UE (AxLxP)		mm	596x848x320	596x848x320	700x955x396	700x955x396
Peso UE		kg	33,5	33,5	45	53
Lunghezza tubazioni: min-max con carica standard / max con carica aggiuntiva		m	2-5 / 15	2-5 / 20	2-5 / 25	2-5 / 25
Dislivello massimo		m	10	10	10	10
Diametro tubazioni liquido / gas		mm (inch")	6,35 (1/4") / 9,52 (3/8")	6,35 (1/4") / 9,52 (3/8")	6,35 (1/4") / 12,7 (1/2")	6,35 (1/4") / 15,8 (5/8")
Gas refrigerante (tipo / carica standard)		tipo/kg	R32 / 0,70	R32 / 0,75	R32 / 1,00	R32 / 1,70
Potenziale riscaldamento globale / tons CO2 equivalenti		GWP/ tons	675 / 0,473	675 / 0,506	675 / 0,675	675 / 1,148
Aggiunta refrigerante oltre lunghezza max carica standard		gr/m	20	20	16	50
Temperatura operativa esterna min-max riscald./condiz.		°C	-15÷24 / -15÷43	-15÷24 / -15÷43	-15÷24 / -15÷43	-15÷24 / -15÷43
CODICE	U.I.		2704041	2704043	2704045	2704047
	U.E.		2704042	2704044	2704046	2704048

ACCESSORI OPTIONAL	CODICE
Comando a parete con timer settimanale	2704040
Comando a parete centralizzato per controllo fino a 36 unità interne*	2701456
Scheda ON-OFF remoto	2402050

* Ogni unità interna deve essere provvista del comando a parete cod. 2704040

I DATI TECNICI SOPRA RIPORTATI FANNO RIFERIMENTO ALLE NORMATIVE EUROPEE EN14511 E EN14825. LE UNITÀ ESTERNE CONTENGONO GAS FLUORURATI AD EFFETTO SERRA DISCIPLINATI DAL PROTOCOLLO DI KYOTO

Climatizzatore **Console FeelPlus+**

La linea FeelPlus+ versione Console è la soluzione ideale di climatizzazione per garantire una **distribuzione diffusa e uniforme dell'aria** all'interno degli ambienti attraverso l'emissione superiore ed inferiore (a pavimento) del flusso.

Oltre alla presenza del WiFi di serie il climatizzatore **integra** al proprio interno il **Generatore al Plasma freddo**, dispositivo in grado di eliminare, attraverso l'emanazione di ioni negativi, le particelle inquinanti e portare allo stesso tempo benefici al corpo e alla mente.

Infine il design compatto permette alla Console un'installazione semplice e soprattutto versatile.



Console F1EV



DATI TECNICI

 Climatizzatore **Console FeelPlus+**

MODELLO		U.I.	FIEV 0919 HE32	FIEV 1219 HE32	FIEV 1819 HE32
		U.E.	FEV 0919 HE32	FEV 1219 HE32	FEV 1819 HE32
Alimentazione elettrica		V/f/Hz	230/1/50		
Efficienza stagionale in Raffrescamento	Pdesign	kW	2,70	3,5	5,2
	SEER		7,2	7	6,6
	Consumo energ.an.	kWh/a	131	175	276
	Etichetta energetica		A++	A++	A++
Efficienza stagionale in Riscaldamento - zona climatica media / più calda	Pdesign	kW	2,60 / 2,80	3,20 / 3,30	5,00 / 5,00
	SCOP		4,00 / 5,30	4,10 / 5,30	4,00 / 5,10
	Consumo energ.an.	kWh/a	910 / 740	1093 / 872	1750 / 1373
	Etichetta energetica		A+ / A+++	A+ / A+++	A+ / A+++
Potenza frigorifera nominale (min-max)		kW	2,70 (0,70÷3,40)	3,52 (0,80÷4,40)	5,20 (1,26÷6,60)
		BTU/h	9212 (2388÷11601)	12010 (2730÷15013)	17742 (4299÷22519)
Potenza elettrica nominale in raffrescam. (min-max)		kW	0,72 (0,17÷1,30)	1,00 (0,16÷1,50)	1,55 (0,38÷2,45)
		BTU/h	2,90 (0,60÷3,50)	3,80 (1,10÷4,40)	5,33 (1,12÷6,80)
Potenza termica nominale (min-max)		kW	2,90 (0,60÷3,50)	3,80 (1,10÷4,40)	5,33 (1,12÷6,80)
		BTU/h	9895 (2047÷11942)	12966 (3753÷15013)	18186 (3821÷23202)
Potenza elettrica nominale in riscaldam. (min-max)		kW	0,73 (0,13÷1,35)	0,96 (0,165÷1,50)	1,50 (0,35÷2,50)
EER / COP			3,75 / 3,97	3,52 / 3,96	3,40 / 3,55
Portata aria UI (SH/H/MH/M/ML/L/SL)	m³/h		500/430/410/370/330/280/250	600/520/480/440/400/360/280	700/650/580/520/460/410/320
Portata aria UE	m³/h		1600	2200	3200
Pressione sonora UI (SH/H/MH/M/ML/L/SL)	dB(A)		39/36/33/31/29/26/23	44/40/38/36/33/29/25	47/45/43/41/38/37/32
Potenza sonora UI (SH/H/MH/M/ML/L/SL)	dB(A)		50/48/45/44/42/38/34	54/50/48/46/43/39/35	57/55/53/51/48/47/42
Pressione sonora UE (H)	dB(A)		49	52	57
Potenza sonora UE (H)	dB(A)		60	62	65
Dimensioni UI (AxLxP)	mm		600x700x215	600x700x215	600x700x215
Peso UI	kg		15,5	15,5	15,5
Dimensioni UE (AxLxP)	mm		540x782x320	596x848x320	700x965x396
Peso UE	kg		27,5	30,5	46
Lunghezza tubazioni: min-max con carica standard / max con carica aggiuntiva	m		2-5 / 15	2-5 / 20	2-5 / 25
Dislivello massimo	m		10	10	10
Diametro tubazioni liquido / gas	mm (inch")		6,35 (1/4") - 9,52 (3/8")	6,35 (1/4") / 9,52 (3/8")	6,35 (1/4") / 12,7 (1/2")
Gas refrigerante (tipo / carica standard)	tipo/kg		R32 / 0,55	R32 / 0,75	R32 / 0,95
Potenziale riscaldamento globale / tons CO2 equivalenti	GWP/ tons		675 / 0,372	675 / 0,506	675 / 0,642
Aggiunta refrigerante oltre lunghezza max carica standard	gr/m		16	16	16
Temperatura operativa esterna min-max riscald./ condiz.	°C		-22÷24 / -15÷43	-22÷24 / -15÷43	-22÷24 / -15÷43
CODICE	U.I.		2705009	2705011	2705013
	U.E.		2705010	2705012	2705014

ACCESSORI OPTIONAL	CODICE
Comando a parete con timer settimanale	2704040
Comando a parete centralizzato per controllo fino a 36 unità interne*	2701456

* Ogni unità interna deve essere provvista del comando a parete cod. 2704040

I DATI TECNICI SOPRA RIPORTATI FANNO RIFERIMENTO ALLE NORMATIVE EUROPEE EN14511 E EN14825. LE UNITÀ ESTERNE CONTENGONO GAS FLUORURATI AD EFFETTO SERRA DISCIPLINATI DAL PROTOCOLLO DI KYOTO

Climatizzatore Parete Syntek Shine +



La linea Syntek Shine risponde alle più severe esigenze di funzionalità e garanzia di comfort climatico. Il **nuovo design si armonizza perfettamente ad ogni spazio: abitazioni, bungalow, mobil-homes, case vacanze.**

La qualità dei materiali utilizzati e l'attenta realizzazione hanno permesso di raggiungere temperature di funzionamento estreme (-15°C +43°C), rendendo le prestazioni di Syntek Shine ottimali anche in ambienti salmastri.

Infine la **classe energetica A+++*** e la presenza del **Gas refrigerante ecologico R32** garantiscono risparmio energetico, alta efficienza e rispetto ambientale.



Parete SKWI

* Efficienza stagionale in riscaldamento

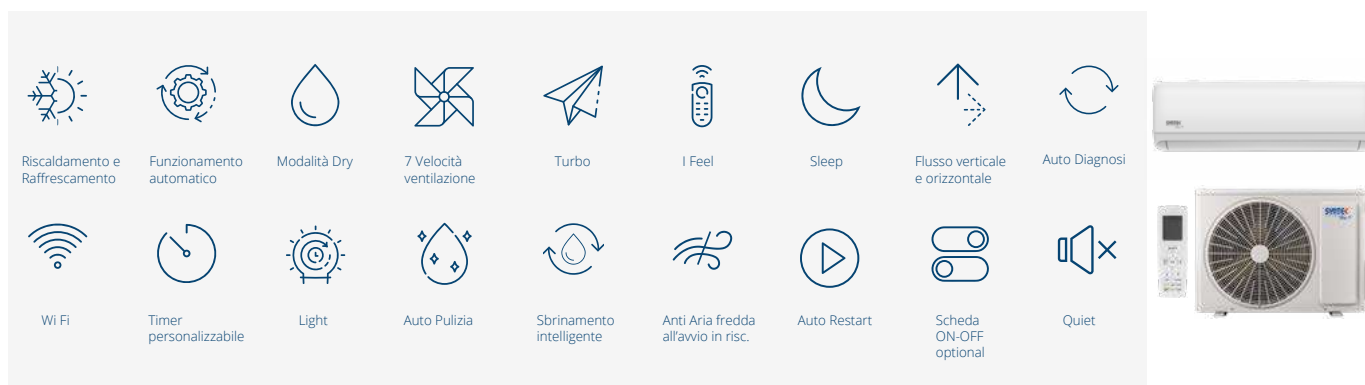

DATI TECNICI

 Climatizzatore **Parete Syntek Shine +**

MODELLO	U.I.	SKWI0924GHP-32	SKWI1224GHP-32	SKWI1824GHP-32	
	U.E.	SKWE0924GHP-32	SKWE1224GHP-32	SKWE1824GHP-32	
Alimentazione elettrica	V/f/Hz	230/1/50			
Efficienza stagionale in Raffrescamento	Pdesign	kW	2,50	3,20	4,60
	SEER		6,60	6,10	7,20
	Consumo energ.an.	kWh/a	133	184	224
	Etichetta energetica		A++	A++	A++
Efficienza stagionale in Riscaldamento - zona climatica media / più calda	Pdesign	kW	2,50/2,60	2,80/2,80	3,70/3,60
	SCOP		4,10/5,10	4,00/5,10	4,00/5,10
	Consumo energ.an.	kWh/a	854/714	980/769	1295/988
	Etichetta energetica		A+/A+++	A+/A+++	A+/A+++
Potenza frigorifera nominale (min-max)	kW	2,50 (0,50÷3,25)	3,20 (0,90÷3,60)	4,60 (1,00÷5,40)	
	BTU/h	8530 (1706÷11089)	10919 (3071÷12283)	15700 (3412÷18425)	
Potenza elettrica nominale in raffrescam. (min-max)	kW	0,680 (0,15÷1,30)	0,991 (0,22÷1,30)	1,353 (0,15÷1,90)	
Potenza termica nominale (min-max)	kW	2,80 (0,50÷3,70)	3,40 (0,90÷4,00)	5,20 (0,75÷5,80)	
	BTU/h	9554 (1706÷12624)	11600 (3071÷13648)	17742 (2559÷19790)	
Potenza elettrica nominale in riscaldam. (min-max)	kW	0,73 (0,14÷1,50)	0,916 (0,22÷1,50)	1,34 (0,16÷1,90)	
EER / COP		3,68 / 3,84	3,23 / 3,71	3,40 / 3,90	
Portata aria UI (SH/H/MH/M/ML/L/SL)	m³/h	500/470/430/390/320/270/250	590/520/480/400/350/320/280	1000/960/870/810/720/640/600	
Portata aria UE	m³/h	1950	1950	2100	
Pressione sonora UI (SH/H/MH/M/ML/L/SL)	dB(A)	38/36/34/32/28/25/21	41/37/35/33/30/26/24	47/45/43/41/35/30/28	
Potenza sonora UI (SH/H/MH/M/ML/L/SL)	dB(A)	55/48/46/44/40/37/33	55/49/47/45/42/38/36	60/58/56/54/48/44/41	
Pressione sonora UE (H)	dB(A)	50	52	55	
Potenza sonora UE (H)	dB(A)	60	63	65	
Dimensioni UI (AxLxP)	mm	260x708x185	260x783x185	333x943x246	
Peso netto UI	kg	7	8	13	
Dimensioni UE (AxLxP)	mm	555x732x330	555x732x330	555x732x330	
Peso netto UE	kg	24,5	25	27,5	
Lunghezza tubazioni: min-max con carica standard / max con carica aggiuntiva	m	2-5 / 15	2-5 / 20	2-5 / 25	
Dislivello massimo	m	10	10	10	
Diametro tubazioni liquido / gas	mm (inch")	6,35 (1/4") / 9,52 (3/8")	6,35 (1/4") / 9,52 (3/8")	6,35 (1/4") / 9,52 (3/8")	
Gas refrigerante (tipo / carica standard)	tipo/kg	R32 / 0,48	R32 / 0,55	R32 / 0,77	
Potenziale riscaldamento globale / tons CO2 equivalenti	GWP/tons	675 / 0,324	675 / 0,371	675 / 0,520	
Aggiunta refrigerante oltre lunghezza max carica standard	gr/m	16	16	16	
Temperatura operativa esterna min-max riscald./condiz.		-15÷24 / -15÷43	-15÷24 / -15÷43	-15÷24 / -15÷43	
CODICE	U.I.	2402271	2402273	2402275	
	U.E.	2402272	2402274	2402276	

ACCESSORI OPTIONAL	CODICE
Comando a parete con timer settimanale	2704040
Comando a parete centralizzato per controllo fino a 36 unità interne*	2701456
Scheda ON-OFF remoto	2402050

* Ogni unità interna deve essere provvista del comando a parete cod. 2704040

I DATI TECNICI SOPRA RIPORTATI FANNO RIFERIMENTO ALLE NORMATIVE EUROPEE EN14511 E EN14825. LE UNITÀ ESTERNE CONTENGONO GAS FLUORURATI AD EFFETTO SERRA DISCIPLINATI DAL PROTOCOLLO DI KYOTO

Climatizzatore Parete Syntek Shine

La linea Syntek Shine risponde alle più severe esigenze di funzionalità e garanzia di comfort climatico. Il **nuovo design con barra total white, ancora più compatto** è stato progettato per essere eclettico e versatile per adattarsi ad ogni spazio.

La qualità dei materiali utilizzati e l'attenta realizzazione hanno permesso di raggiungere temperature di funzionamento estreme (-15°C +43°C), rendendo le prestazioni di Syntek Shine ottimali anche in ambienti salmastri.

Infine la **classe energetica A+++*** e la presenza del **Gas refrigerante ecologico R32** garantiscono risparmio energetico, alta efficienza e rispetto ambientale.



Parete SKWI

* Efficienza stagionale in riscaldamento

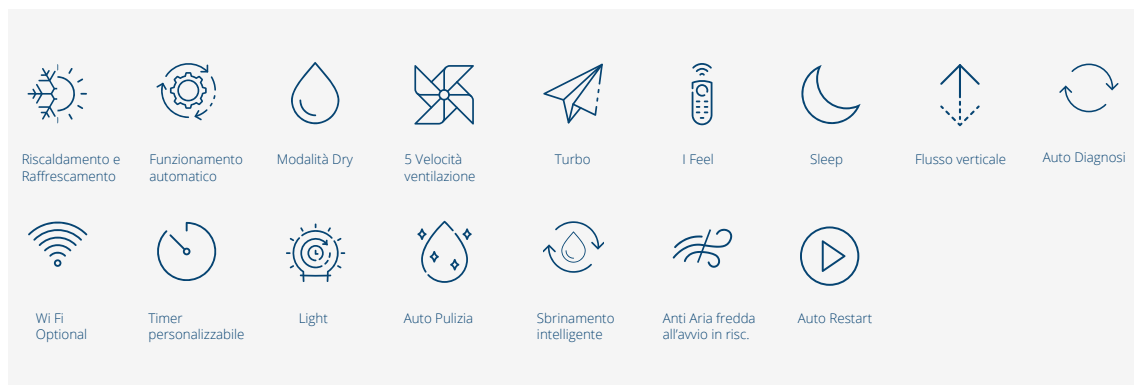

DATI TECNICI

 Climatizzatore **Parete Syntek Shine**

MODELLO		U.I.	SKWI2422GHP-32
		U.E.	SKWE2422GHP-32
Alimentazione elettrica		V/f/Hz	230/1/50
Efficienza stagionale in Raffrescamento	Pdesign	kW	6,20
	SEER		6,80
	Consumo energ.an.	kWh/a	319
	Etichetta energetica		A++
Efficienza stagionale in Riscaldamento - zona climatica media / più calda	Pdesign	kW	4,70/4,70
	SCOP		4,00/5,10
	Consumo energ.an.	kWh/a	1645/1290
	Etichetta energetica		A+/A+++
Potenza frigorifera nominale (min-max)		kW	6,20 (1,60÷6,90)
		BTU/h	21000 (5459÷23500)
Potenza elettrica nominale in raffrescam. (min-max)		kW	1,771 (0,45÷2,20)
Potenza termica nominale (min-max)		kW	6,50 (1,30÷7,91)
		BTU/h	22000 (4400÷27000)
Potenza elettrica nominale in riscaldam. (min-max)		kW	1,646 (0,45÷2,20)
EER / COP			3,50 / 3,95
Portata aria UI (SH/H/M/L)		m³/h	1100/950/750/650
Portata aria UE		m³/h	2800
Pressione sonora UI (SH/H/M/L)		dB(A)	47/44/38/35
Potenza sonora UI (SH/H/M/L)		dB(A)	61/58/52/49
Pressione sonora UE (H)		dB(A)	58
Potenza sonora UE (H)		dB(A)	67
Dimensioni UI (AxLxP)		mm	325x1080x245
Peso UI		kg	16,5
Dimensioni UE (AxLxP)		mm	555x873x376
Interasse piedini L1 e P1		mm	528x349
Peso UE		kg	36,5
Lunghezza tubazioni: min-max con carica standard / max con carica aggiuntiva		m	2-5 / 25
Dislivello massimo		m	10
Diametro tubazioni liquido / gas		mm (inch")	6,35 (1/4") / 12,7 (1/2")
Gas refrigerante (tipo / carica standard)		tipo/kg	R32 / 1,30
Potenziale riscaldamento globale / tons CO2 equivalenti		GWP/tons	675 / 0,878
Aggiunta refrigerante oltre lunghezza max carica standard		gr/m	16
Temperatura operativa esterna min-max riscald./condiz.		°C	-15÷24 / -15÷43
CODICE		U.I.	2402267
		U.E.	2402268

ACCESSORI OPTIONAL	CODICE
Modulo Wi-Fi	2402049

Jolly Comfort Climatizzatore doppio condotto senza unità esterna



Il climatizzatore Jolly Comfort INVERTER senza unità esterna è studiato per tutte le applicazioni dove è richiesto un prodotto dal funzionamento semplice ed affidabile con modalità di installazione facili ed adeguate alle più svariate applicazioni. Le caratteristiche che lo rendono unico sul mercato sono:

- Alte prestazioni e basso consumo;
- Resistenza elettrica integrativa da 800W per garanzia di funzionamento alle basse temperature;
- Pannello frontale removibile in ABS;
- Struttura macchina in acciaio zincato e verniciato;
- Aletta motorizzata di mandata aria;
- Display touch a bordo macchina;
- Telecomando di serie;
- Pompa scarico condensa di serie;
- Facilità di installazione.

Appositamente progettato per applicazioni e soluzioni abitative/commerciali come moduli prefabbricati, B&B, scuole, centri storici e tutte quelle applicazioni in cui è richiesto un prodotto versatile e semplice da installare.

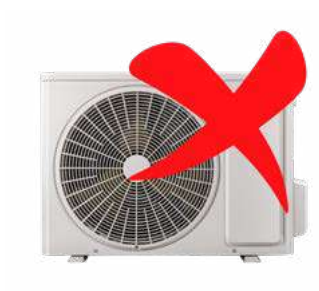
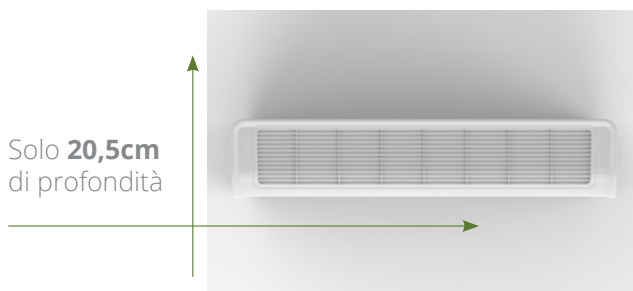

Jolly Comfort Climatizzatore doppio condotto senza unità esterna

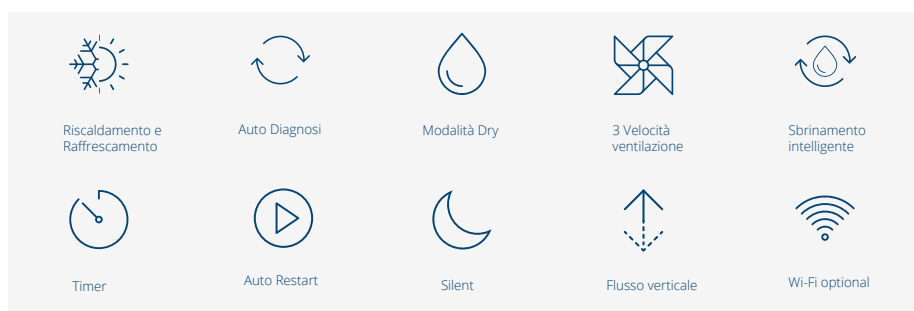

Climatizzatore Jolly Comfort

Telecomando di serie

MODELLO	U.E.	SKU 1001 SHP-90
Alimentazione elettrica	V/f/Hz	230/1/50
Efficienza stagionale in Raffrescamento	EER	2,60
	Consumo energetico orario kWh/60min	1,1
	Etichetta energetica	A
Efficienza stagionale in Riscaldamento - zona climatica media / più calda	COP	3,60
	Consumo energetico orario kWh/60min	0,7
	Etichetta energetica	A+
Potenza frigorifera nominale (min-max)	kW	2,93 (1,00÷3,52)
	BTU/h	10000 (3412÷12010)
Potenza elettrica nominale in raffrescam.	kW	1,12
Potenza termica nominale (min-max)	kW	2,63 (0,70÷3,52)
	BTU/h	9000 (2380÷12010)
Potenza elettrica nominale in riscaldam. (min-max)	kW	0,73
Resistenza elettrica integrativa	kW	0,80
Portata aria (max-med-min)	m³/h	550/450/350
Pressione sonora lato interno (max-min)	dB(A)	47/39
Potenza sonora lato interno (max-min)	dB(A)	58/53/49
Pressione sonora lato esterno	dB(A)	55
Potenza sonora lato esterno	dB(A)	65
Diametro fori parete	mm	180
Dimensioni (AxLxP)	mm	585x1000x205
Peso netto	kg	42,5
Gas refrigerante (tipo / carica standard)	tipo/kg	R290 / 0,290
Potenziale riscaldamento globale / tons CO2 equivalenti	GWP/tons	3 / 0,001
Temperatura operativa interna min-max riscald./condiz.	°C	-3÷28 / 18÷35
Temperatura operativa esterna min-max riscald./condiz.	°C	-5÷24 / -5÷43
CODICE	U.I.	2405006



ACCESSORI FORNITI DI SERIE (a corredo)		
Fogli di plastica per condotti	Kit griglie	Staffa sospensione a muro

ACCESSORI OPTIONAL	CODICE
Modulo Wi-Fi	2405016

Kit di installazione pronto!

Questo prodotto contiene refrigerante R290 e deve essere installato, utilizzato e/o stoccato in un locale con una superficie a pavimento superiore a 15 metri quadri. I dati tecnici sopra riportati fanno riferimento alle normative europee EN14511 e EN14825. I prodotti sopra indicati, ermeticamente sigillati, contengono gas propano.



SOLUZIONI MULTISPLIT

SOLUZIONI MULTISPLIT



Climatizzatore Parete Feel Plus+
VERSIONE MULTISPLIT PARETE DC INVERTER



Climatizzatore Console Feel Plus+
VERSIONE MULTISPLIT PAVIMENTO DC INVERTER



Climatizzatore Canalizzabile Feel Plus+
VERSIONE MULTI CANALIZZATO DC INVERTER



Climatizzatore Cassetta Feel Plus+
VERSIONE MULTI CASSETTA DC INVERTER



Climatizzatore Parete Syntek Shine e Shine+
VERSIONE MULTISPLIT PARETE DC INVERTER

Multi Parete e Multi Console FeelPlus+



*Flusso verticale a doppia mandata nella versione console FEVM

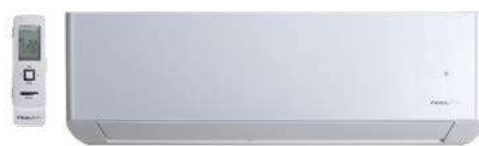

Parete FPVM



Pavimento FEVM

DATI TECNICI

MODELLO	PARETE FPVM				PAVIMENTO FEVM			
	U.I.	0918HE32	1218HE32	1818HE32	2418HE32	0919HE32	1219HE32	1819HE32
Alimentazione elettrica	V/f/Hz	230/1/50				230/1/50		
Potenza frigorifera nominale	kW	2,70	3,50	5,30	7,00	2,70	3,52	5,20
	BTU/h	9200	12000	18084	24000	9212	12010	17742
Potenza termica nominale	kW	2,93	3,81	5,57	7,20	2,9	3,8	5,33
	BTU/h	10000	13000	19005	24500	9895	12966	18186
Portata aria (SH/H/MH/M/ML/L/SL)	m³/h	660/590/540/490/450/420/390	680/590/540/490/450/420/390	850/750/-/610/-/520/-	1250/1100/1000/950/900/850/750	500/430/410/370/330/280/250	600/520/480/440/400/360/280	700/650/580/520/460/410/320
Pressione sonora (SH/H/MH/M/ML/L/SL)	dB(A)	41/39/37/35/33/31/24	43/39/37/35/34/32/25	49/45/43/41/39/37/34	49/47/44/42/40/38/36	39/36/33/31/29/26/23	44/40/38/36/33/29/25	47/45/43/41/38/37/32
Potenza sonora (SH/H/MH/M/ML/L/SL)	dB(A)	56/53/52/50/48/46/39	58/53/52/50/48/46/40	58/55/53/51/49/47/44	65/61/58/56/54/52/50	50/48/45/44/42/38/34	54/50/48/46/43/39/35	57/55/53/51/48/47/42
Dimensioni (AxLxP)	mm	290x865x210	290x865x210	301x996x225	327x1101x249	600x700x215	600x700x215	600x700x215
Peso netto	kg	10,5	11	13,5	16,5	15,5	15,5	15,5
Diametro tubo liquido / gas	mm (inch")	6,35 (1/4") / 9,52 (3/8")	6,35 (1/4") / 9,52 (3/8")	6,35 (1/4") / 12,7 (1/2")	6,35 (1/4") / 15,8 (5/8")	6,35 (1/4") / 9,52 (3/8")	6,35 (1/4") / 9,52 (3/8")	6,35 (1/4") / 12,7 (1/2")
CODICE		2702040	2702041	2702042	2702043	2702441	2702443	2702444

I dati tecnici sopra riportati fanno riferimento alle normative europee EN14511 e EN14825.

ACCESSORI OPTIONAL	CODICE
Comando a parete centralizzato per controllo fino a 36 unità interne*	2701456
Scheda ON-OFF remoto**	2402050
Comando a parete con Timer Settimanale	2704040

* Ogni unità interna deve essere provvista del comando a parete cod. 2704040 - **solo per split parete FPVM

I dati tecnici sopra riportati fanno riferimento alle normative europee EN14511 e EN14825.

Multi Cassetta e Multi Canalizzato FeelPlus+



¹La funzione Wi Fi è integrata nel comando a parete fornito di serie con i canalizzati, pertanto le cassette necessitano del comando a parete in caso di utilizzo della funzione Wi-Fi.
²Disponibile per i modelli cassetta FCVM



DATI TECNICI

MODELLO	U.I.	CASSETTE FCVM		CANALIZZATO FDVM	
		1222HE32	1822HE32	1222HE32	1822HE32
Alimentazione elettrica	V/f/Hz	230/1/50			
Potenza frigorifera nominale	kW	3,50	5,00	3,50	5,00
	BTU/h	11900	17100	12000	17100
Potenza termica nominale	kW	4,00	5,50	4,00	5,50
	BTU/h	13600	18800	13600	18800
Portata aria (SH/H/MH/M/ML/L/SL)	m ³ /h	560/540/490/450/420/380/350	650/540/490/450/420/380/350	650/560/520/480/450/410/380	880/840/810/790/770/750/730
Pressione sonora (SH/H/MH/M/ML/L/SL)	dB(A)	"Raffr:41/39/36/34/32/30/28 Risc:40/38/36/34/32/30/28"		39/37/36/35/34/33/32	41/39/39/38/38/37/34
Potenza sonora (SH/H/MH/M/ML/L/SL)	dB(A)	57/55/52/50/48/46/44	59/55/52/50/48/46/44	55/53/52/51/50/49/48	57/55/55/54/54/53/50
Dimensioni (AxLxP)	mm	265x570x570	265x570x570	200x710x450	200x1010x450
Peso netto	kg	17	17	19	25
Diametro tubo liquido / gas	mm (inch")	6,35 (1/4") / 9,52 (3/8")	6,35 (1/4") / 12,7 (1/2")	6,35 (1/4") / 9,52 (3/8")	6,35 (1/4") / 12,7 (1/2")
Dimensioni griglia (AxLxP)	mm	47,5x620x620	47,5x620x620		
Foro incasso griglia	mm	580x580	580x580		
Peso griglia	kg	3	3		
CODICE		2702346 - 2702500	2702347 - 2702500	2702246	2702247

I dati tecnici sopra riportati fanno riferimento alle normative europee EN14511 e EN14825.

ACCESSORI OPTIONAL	CODICE
Comando a parete con Timer Settimanale	2704040
Scheda Contatto ON-OFF remoto	2402050
Comando a parete centralizzato CE52 per controllo fino a 36 unità interne*	2701456
Comando a parete con WiFi integrato per cassetta FCVM	2702501
Sezione bocchette circolari a 2 uscite ø 160mm per FDVM 1222	2701930
Sezione bocchette circolari a 3 uscite ø 125mm per FDVM 1222	2701931
Sezione bocchette circolari a 2 uscite ø 200mm per FDVM 1822	2701935
Sezione bocchette circolari a 3 uscite ø 160mm per FDVM 1822	2701937
Sezione bocchette circolari a 4 uscite ø 160mm per FDVM 1822	2701938

* Ogni unità interna deve essere provvista del comando a parete cod. 2702501 per FCVM (di serie per FDVM)
 I dati tecnici sopra riportati fanno riferimento alle normative europee EN14511 e EN14825.

Multi Parete Syntek Shine



Parete SKWlxx22

Da **2 a 5 unità**
interne con una
sola unità esterna

DATI TECNICI

MODELLO	PARETE SKWI			
	U.I.	1222GHP-32	1822GHP-32	2422GHP-32
Alimentazione elettrica	V/f/Hz	230/1/50		
Potenza frigorifera nominale	kW	3,20	4,60	6,15
	BTU/h	10919	15700	21000
Potenza termica nominale	kW	3,40	5,20	6,50
	BTU/h	11601	17742	22000
Portata aria (SH/H/M/L)	m³/h	590/520/400/320	850/800/700/550	1100/950/750/650
Pressione sonora (SH/H/M/L)	dB(A)	41/37/33/26	44/42/38/31	47/44/38/35
Potenza sonora (SH/H/M/L)	dB(A)	56/49/45/38	54/52/48/41	61/58/52/49
Dimensioni (AxLxP)	mm	250x773x185	300x970x225	325x1080x245
Peso netto	kg	8	13,5	16,5
Diametro tubo liquido / gas	mm (inch")	6,35 (1/4") / 9,52 (3/8")	6,35 (1/4") / 9,52 (3/8")	6,35 (1/4") / 12,7 (1/2")
CODICE		2402263	2402265	2402267

ACCESSORI OPTIONAL	CODICE
Modulo Wi-Fi	2402049

I dati tecnici sopra riportati fanno riferimento alle normative europee EN14511 e EN14825.

Multi Parete Syntek Shine +



Parete SKWlx24

Da **2 a 5 unità**
interne con una
sola unità esterna

DATI TECNICI

MODELLO	PARETE SKWI			
	U.I.	0924GHP-32	1224GHP-32	1824GHP-32
Alimentazione elettrica	V/f/Hz	230/1/50		
Potenza frigorifera nominale (min-max)	kW	2,50 (0,50÷3,25)	3,20 (0,90÷3,60)	4,60 (1,00÷5,40)
	BTU/h	8530 (1706÷11089)	10919 (3071÷12283)	15700 (3412÷18425)
Potenza termica nominale (min-max)	kW	2,80 (0,50÷3,70)	3,40 (0,90÷4,00)	5,20 (0,75÷5,80)
	BTU/h	9554 (1706÷12624)	11600 (3071÷13648)	17742 (2559÷19790)
Portata aria (SH/H/MH/M/ML/L/SL)	m³/h	500/470/430/390/320/270/250	590/520/480/400/350/320/280	1000/960/870/810/720/640/600
Pressione sonora (SH/H/MH/M/ML/L/SL)	dB(A)	38/36/34/32/28/25/21	41/37/35/33/30/26/24	47/45/43/41/35/30/28
Potenza sonora (SH/H/MH/M/ML/L/SL)	dB(A)	55/48/46/44/40/37/33	55/49/47/45/42/38/36	60/58/56/54/48/44/41
Dimensioni (AxLxP)	mm	260x708x185	260x783x185	333x943x246
Peso netto	kg	7	8	13
Diametro tubo liquido / gas	mm (inch")	6,35 (1/4") / 9,52 (3/8")	6,35 (1/4") / 9,52 (3/8")	6,35 (1/4") / 9,52 (3/8")
CODICE		2402271	2402273	2402275

ACCESSORI OPTIONAL	CODICE
Comando a parete centralizzato per controllo fino a 36 unità interne*	2701456
Scheda ON-OFF remoto**	2402050
Comando a parete con Timer Settimanale	2704040

* Ogni unità interna deve essere provvista del comando a parete cod. 2704040

I dati tecnici sopra riportati fanno riferimento alle normative europee EN14511 e EN14825.

Unità esterne Multisplit



Fondamentale per un sistema di climatizzazione efficiente sono la potenza e la struttura delle unità esterne.

L'utilizzo di componenti di elevata qualità, la particolare attenzione agli isolamenti e la solidità della struttura metallica sono garanzie di lunga durata e resistenza anche in condizioni climatiche non facili.

L'elevata capacità drenante dello chassis dell'unità esterna consente di prevenire la formazione di ghiaccio nei climi più difficili garantendo affidabilità e prestazioni ottimali.

La gamma di climatizzatori della linea multisplit ECA Technology risponde perfettamente alle più svariate esigenze di installazione adattandosi perfettamente ad ogni spazio.



FMVD2022

UNITA' ESTERNA LINEA MULTISPLIT



FMVDT2422

UNITA' ESTERNA LINEA MULTISPLIT



FMVDT2822

UNITA' ESTERNA LINEA MULTISPLIT



FMVDTQ3422

UNITA' ESTERNA LINEA MULTISPLIT



FMVQP4422

UNITA' ESTERNA LINEA MULTISPLIT

Combinazioni Possibili Multisplit



	FMVD2022HE32	FMVDT2422HE32	FMVDT2822HE32	FMVTQ3422HE32	FMVQP4422HE32
2 unità interne	9 + 9	9 + 9	9 + 9	9 + 9	-
	9 + 12	9 + 12	9 + 12	9 + 12	9 + 12
	-	12 + 12	9 + 18	9 + 18	9 + 18
	-	-	12 + 12	12 + 12	9 + 24
	-	-	12 + 18	12 + 18	12 + 12
	-	-	-	18 + 18	12 + 18
	-	-	-	-	12 + 24
	-	-	-	-	18 + 18
	-	-	-	-	18 + 24
3 unità interne	-	9 + 9 + 9	9 + 9 + 9	9 + 9 + 9	9 + 9 + 9
	-	-	9 + 9 + 12	9 + 9 + 12	9 + 9 + 12
	-	-	-	9 + 9 + 18	9 + 9 + 18
	-	-	-	9 + 12 + 12	9 + 9 + 24
	-	-	-	12 + 12 + 12	9 + 12 + 12
	-	-	-	-	9 + 12 + 18
	-	-	-	-	9 + 12 + 24
	-	-	-	-	9 + 18 + 18
	-	-	-	-	9 + 18 + 24
	-	-	-	-	12 + 12 + 12
	-	-	-	-	12 + 12 + 18
-	-	-	-	12 + 12 + 24	
4 unità interne	-	-	-	9 + 9 + 9 + 9	9 + 9 + 9 + 9
	-	-	-	9 + 9 + 9 + 12	9 + 9 + 9 + 12
	-	-	-	-	9 + 9 + 9 + 18
	-	-	-	-	9 + 9 + 9 + 24
	-	-	-	-	9 + 9 + 12 + 12
	-	-	-	-	9 + 9 + 12 + 18
	-	-	-	-	9 + 12 + 12 + 12
	-	-	-	-	9 + 12 + 12 + 18
-	-	-	-	12 + 12 + 12 + 12	
5 unità interne	-	-	-	-	9 + 9 + 9 + 9 + 9
	-	-	-	-	9 + 9 + 9 + 9 + 12
	-	-	-	-	9 + 9 + 9 + 12 + 12

Unità Esterne Multisplit



FMVD2022HE32

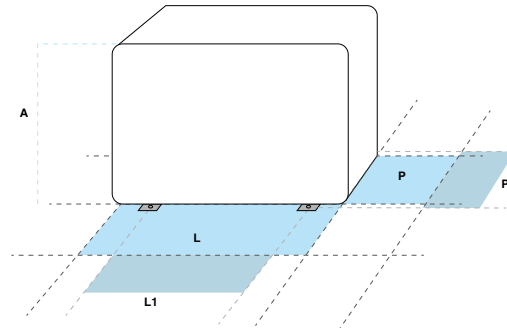

Per riferimento dati DIMENSIONI (AxLxP) e INTERASSI (L1 e P1) visualizzare la tabella sottostante

MODELLO	U.E.	FMVD2022HE32	FMVDT2422HE32	FMVDT2822HE32	FMVTQ3422HE32	FMVQP4422HE32
Numero attacchi per unità interne		2	3	3	4	5
Alimentazione elettrica	V/f/Hz	230/1/50				
Potenza frigorifera nominale (min-max)	kW	5,30 (2,14÷5,80)	6,10 (2,20÷8,30)	7,10 (2,30÷9,20)	8,00 (2,30÷11,00)	12,10 (2,60÷15,20)
	BTU/h	18100 (7300÷19800)	20800 (7500÷28300)	24200 (7850÷32400)	28000 (7800÷37500)	41300 (8900÷51900)
Potenza elettrica nominale in raffreddamento	kW	1,48	1,48	1,88	2,12	3,40
	kW	5,65 (2,58÷6,50)	6,50 (3,60÷8,50)	8,60 (3,65÷9,20)	9,50 (3,65÷10,25)	13,00 (3,00÷15,50)
Potenza termica nominale (min-max)	BTU/h	19300 (8800÷22200)	22200 (12300÷29000)	29300 (12500÷30000)	32400 (12500÷35000)	44400 (10200÷52900)
	kW	1,25	1,43	2,23	2,20	3,19
EER / COP		3,58 / 4,53	4,12 / 4,56	3,77 / 3,86	3,77 / 4,31	3,56 / 4,08
Portata aria	m³/h	2300	3800	3800	3800	5800
Pressione sonora / Potenza sonora	dB(A)	54 / 64	58 / 68	58 / 68	58 / 68	60 / 74
Dimensioni (AxL*xP) U.E.	mm	550x745x300	654x889x340	654x889x340	654x889x340	1020x826x427
Interasse piedini L1 x P1	mm	512 x 332	570 x 371	570 x 371	570 x 371	635 x 396
Peso netto U.E.	kg	32	47,5	47,5	51	73
Lunghezza tubazioni: max con carica standard/totale con carica aggiuntiva/singola tubazione con carica aggiuntiva	m	10/40/20	30/60/20	30/60/20	40/70/20	50/100/25
Aggiunta refrigerante oltre lunghezza max carica standard	gr/m	20	20	20	20	20
Dislivello massimo	m	15	15	15	15	25
Diametro tubazioni liquido / gas	mm (inch")	6,35 (1/4") / 9,52 (3/8")	6,35 (1/4") / 9,52 (3/8")	6,35 (1/4") / 9,52 (3/8")	6,35 (1/4") / 9,52 (3/8")	6,35 (1/4") / 9,52 (3/8")
Gas refrigerante (tipo / carica standard)	tipo/kg	R32 / 0,90	R32 / 1,60	R32 / 1,70	R32 / 1,80	R32 / 2,40
Potenziale riscaldamento globale / tons CO2 equivalenti	GWP/tons	675 / 0,607	675 / 1,080	675 / 1,147	675 / 1,215	675 / 1,620
Temperatura operativa esterna min-max riscald./condiz.	°C	-22÷24 / -15÷43				
CODICE		2702551	2702552	2702553	2702554	2702555

Unità esterne FMVD2022HE32, FMVDT2422HE32, FMVDT2822HE32, FMVDT3422HE32, FMVDT4422HE32 **compatibili** con tutte le unità interne Multi parete FeelPlus+ (FPVM), Syntek Shine (SKWI), console FeelPlus (FEVM), cassette (FCVM), canalizzati (FDVM) come da combinazioni possibili riportate a pag. 41.



*La misura della larghezza non comprende il coperchio coprirubineti.

I dati tecnici sopra riportati fanno riferimento alle normative europee EN14511 e EN14825.

LE UNITÀ ESTERNE CONTENGONO GAS FLUORURATI AD EFFETTO SERRA DISCIPLINATI DAL PROTOCOLLO DI KYOTO

COLLEGAMENTO TUBAZIONI FRIGORIFERE

Limiti su **lunghezza** e **dislivello** delle tubazioni refrigeranti

La lunghezza delle tubazioni del refrigerante tra l'unità interna ed esterna deve essere la più breve possibile ed è limitata dal rispetto dei valori di massimo dislivello tra le unità. Installando le tubazioni del refrigerante è necessario ridurre al minimo sia la lunghezza (L) che il dislivello (H).

Si consiglia di realizzare una lunghezza minima di almeno 2 metri per ogni singola linea.

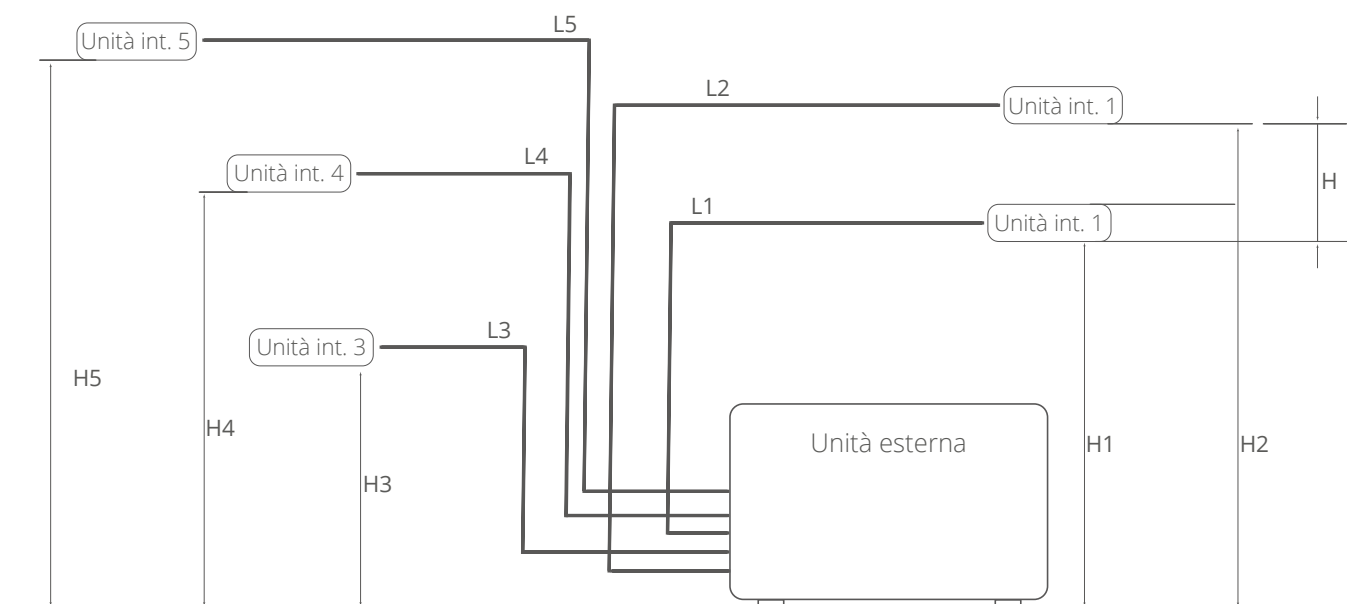

QUANTITÀ REFRIGERANTE

La tabella seguente riporta i dati di splittaggio e carica. Si consiglia di realizzare una lunghezza minima di almeno 2 metri per ogni singola linea.

MODELLO UNITA' ESTERNA		FMVD 2022	FMVDT 2422	FMVDT 2822	FMVTQ 3422	FMVQP 4422
Carica refrigerante alla spedizione	Kg	0,9	1,6	1,7	1,8	2,4
Diametro tubo liquido	mm / (inch")	6,35 - 1/4"				
Diametro tubo gas	mm / (inch")	9,52 - 3/8"				
Lunghezza massima tubazioni con carica refrigerante standard	m	10	30	30	40	50
Quantità aggiuntiva di refrigerante	g/m	20	20	20	20	20
Lunghezza massima totale tubazioni $L = L1 + L2 + L3 + L4 + L5$	m	40	60	60	70	100
Lunghezza massima singola tubazione L1, L2, L3, L4, L5	m	20	20	20	20	25
Massimo dislivello H1, H2, H3, H4, H5 con unità esterna sopra l'unità interna	m	15	15	15	15	25
Massimo dislivello H1, H2, H3, H4, H5 con unità esterna sotto l'unità interna	m	15	15	15	15	25
Differenza massima di altezza (H) tra le varie unità interne	m	15	15	15	15	25

N.B. nessuna necessità di carica aggiuntiva di olio compressore.

Rendimenti e Combinazioni Raffrescamento e Riscaldamento

FMVD2022HE32	Unità interna			Potenza frigorifera nominale (KW)			Potenza frigorifera totale (kW)			Potenza assorbita totale (KW)			Corrente assorbita totale (A) 230V			SEER(W/W)		Classe energetica	
	A	B	C	1 unità	2 unità	3 unità	Min.	Rated.	Max.	Min.	Rated.	Max.	Min.	Rated.	Max.	Feel+	Shine	Feel+	Shine
	9			2,60			2,15	2,60	3,00	0,30	0,70	1,50	1,33	3,11	6,65	6,10	6,10	A++	A++
	12			3,50			2,15	3,50	3,80	0,30	1,20	1,80	1,33	5,32	7,99	6,10	6,10	A++	A++
	9	9		2,60	2,60		2,15	5,20	5,80	0,40	1,48	2,50	1,77	6,57	11,09	7,20	6,10	A++	A++
	9	12		2,23	2,97		2,15	5,20	5,80	0,50	1,48	2,50	2,22	6,57	11,09	7,20	6,50	A++	A++
	Unità interna			Potenza termica nominale (KW)			Potenza termica totale (kW)			Potenza assorbita totale (KW)			Corrente assorbita totale (A) 230V			SCOP(W/W)		Classe energetica	
	A	B	C	1 unità	2 unità	3 unità	Min.	Rated.	Max.	Min.	Rated.	Max.	Min.	Rated.	Max.	Feel+	Shine	Feel+	Shine
	9			2,80			2,05	2,80	3,02	0,40	0,80	1,80	1,77	3,55	7,99	4,0	4,0	A+	A+
	12			3,80			2,05	3,80	4,10	0,40	0,80	2,00	1,77	3,55	8,87	4,0	4,0	A+	A+
9	9		2,70	2,70		2,50	5,40	5,90	0,70	1,25	2,50	3,11	5,55	11,09	4,2	4,0	A+	A+	
9	12		2,31	3,09		2,50	5,40	5,90	0,70	1,25	2,50	3,11	5,55	11,09	4,2	4,0	A+	A+	

FMVD2422HE32	Unità interna			Potenza frigorifera nominale (KW)			Potenza frigorifera totale (kW)			Potenza assorbita totale (KW)			Corrente assorbita totale (A) 230V			SEER(W/W)		Classe energetica	
	A	B	C	1 unità	2 unità	3 unità	Min.	Rated.	Max.	Min.	Rated.	Max.	Min.	Rated.	Max.	Feel+	Shine	Feel+	Shine
	9	9		2,55	2,55		2,20	5,10	5,60	0,40	1,20	2,60	1,77	5,32	11,54	6,10	6,10	A++	A++
	9	12		2,61	3,49		2,20	6,10	7,33	0,50	1,48	2,90	2,22	6,57	12,87	6,10	6,10	A++	A++
	12	12		3,05	3,05		2,20	6,10	7,33	0,60	1,48	2,90	2,66	6,57	12,87	6,10	6,10	A++	A++
	9	9	9	2,03	2,03	2,03	2,20	6,10	7,33	0,60	1,48	2,90	2,66	6,57	12,87	7,80	6,40	A++	A++
	Unità interna			Potenza termica nominale (KW)			Potenza termica totale (kW)			Potenza assorbita totale (KW)			Corrente assorbita totale (A) 230V			SCOP(W/W)		Classe energetica	
	A	B	C	1 unità	2 unità	3 unità	Min.	Rated.	Max.	Min.	Rated.	Max.	Min.	Rated.	Max.	Feel+	Shine	Feel+	Shine
	9	9		2,80	2,80		3,60	5,60	8,50	0,60	1,23	2,50	2,66	5,44	11,09	4,0	3,8	A+	A
	9	12		2,70	3,80		3,60	6,50	8,50	0,80	1,43	2,90	3,55	6,34	12,87	4,0	3,8	A+	A
12	12		3,25	3,25		3,60	6,50	8,50	0,80	1,43	2,90	3,55	6,34	12,87	4,0	3,8	A+	A	
9	9	9	2,17	2,17	2,17	3,60	6,50	8,50	0,80	1,43	2,90	3,55	6,34	12,87	4,3	3,8	A+	A	

FMVD2822HE32	Unità interna			Potenza frigorifera nominale (KW)			Potenza frigorifera totale (kW)			Potenza assorbita totale (KW)			Corrente assorbita totale (A) 230V			SEER(W/W)		Classe energetica	
	A	B	C	1 unità	2 unità	3 unità	Min.	Rated.	Max.	Min.	Rated.	Max.	Min.	Rated.	Max.	Feel+	Shine	Feel+	Shine
	9	9		2,60	2,60		2,40	5,20	6,30	0,80	1,40	3,00	3,55	6,21	13,31	6,10	6,10	A++	A++
	9	12		2,60	3,50		2,40	6,10	7,30	1,00	1,65	3,20	4,44	7,30	14,20	6,10	6,10	A++	A++
	9	18		2,37	4,73		2,40	7,10	8,50	1,10	1,88	3,40	4,88	8,34	15,08	6,10	6,10	A++	A++
	12	12		3,55	3,55		2,40	7,10	8,50	1,10	1,88	3,40	4,88	8,34	15,08	6,10	6,10	A++	A++
	12	18		2,84	4,26		2,40	7,10	8,50	1,10	1,88	3,40	4,88	8,34	15,08	6,10	6,10	A++	A++
	9	9	9	2,37	2,37	2,37	2,40	7,10	8,50	1,10	1,88	3,40	4,88	8,34	15,08	7,10	6,10	A++	A++
	9	9	12	2,13	2,13	2,84	2,40	7,10	8,50	1,10	1,88	3,40	4,88	8,34	15,08	7,10	6,30	A++	A++
	Unità interna			Potenza termica nominale (KW)			Potenza termica totale (kW)			Potenza assorbita totale (KW)			Corrente assorbita totale (A) 230V			SCOP(W/W)		Classe energetica	
A	B	C	1 unità	2 unità	3 unità	Min.	Rated.	Max.	Min.	Rated.	Max.	Min.	Rated.	Max.	Feel+	Shine	Feel+	Shine	
9	9		2,60	2,60		3,60	5,20	8,80	0,60	1,67	2,40	2,66	7,42	10,65	4,0	3,8	A+	A	
9	12		2,60	3,80		3,60	6,40	8,80	0,60	1,95	2,60	2,66	8,66	11,54	4,0	3,8	A+	A	
9	18		2,80	5,60		3,60	8,40	8,80	0,80	2,23	3,00	3,55	9,89	13,31	4,0	3,8	A+	A	
12	12		4,25	4,25		3,60	8,50	8,80	0,80	2,23	3,00	3,55	9,89	13,31	4,0	3,8	A+	A	
12	18		3,40	5,10		3,60	8,50	8,80	0,80	2,23	3,00	3,55	9,89	13,31	4,0	3,8	A+	A	
9	9	9	2,83	2,83	2,83	3,60	8,50	8,80	0,80	2,23	3,00	3,55	9,89	13,31	4,3	3,8	A+	A	
9	9	12	2,55	2,55	3,40	3,60	8,50	8,80	0,80	2,23	3,00	3,55	9,89	13,31	4,3	3,8	A+	A	

Rendimenti e Combinazioni Raffrescamento e Riscaldamento

FMVTQ3422HE32	Unità interna				Potenza frigorifera nominale (KW)				Potenza frigorifera totale (kW)			Potenza assorbita totale (KW)			Corrente assorbita totale (A) 230V			SEER(W/W)		Classe energetica	
	A	B	C	D	1 unità	2 unità	3 unità	4 unità	Min.	Rated.	Max.	Min.	Rated.	Max.	Min.	Rated.	Max.	Feel+	Shine	Feel+	Shine
	9	9			2,60	2,60			2,50	5,20	5,62	0,80	1,40	2,60	3,55	6,21	11,54	6,10	6,10	A++	A++
9	12			2,60	3,50			2,50	6,10	6,59	0,80	1,60	2,80	3,55	7,10	12,42	6,10	6,10	A++	A++	
9	18			2,60	5,00			2,50	7,60	8,21	1,20	2,00	2,80	5,32	8,87	12,42	6,10	6,10	A++	A++	
12	12			3,50	3,50			2,50	7,00	7,56	1,20	1,80	2,80	5,32	7,99	12,42	6,10	6,10	A++	A++	
12	18			3,20	4,80			2,50	8,00	10,00	1,20	2,12	3,40	5,32	9,41	15,08	6,10	6,10	A++	A++	
18	18			4,00	4,00			2,50	8,00	10,00	1,20	2,12	3,60	5,32	9,41	15,97	6,10	6,10	A++	A++	
9	9	9		2,67	2,67	2,67		2,50	8,00	8,64	1,30	2,00	3,40	5,77	8,87	15,08	6,50	6,10	A++	A++	
9	9	12		2,40	2,40	3,20		2,50	8,00	10,00	1,30	2,12	3,60	5,77	9,41	15,97	6,50	6,10	A++	A++	
9	9	18		2,00	2,00	4,00		2,50	8,00	10,00	1,30	2,12	3,60	5,77	9,41	15,97	6,50	6,10	A++	A++	
9	12	12		2,18	2,91	2,91		2,50	8,00	10,00	1,30	2,12	3,60	5,77	9,41	15,97	6,50	6,10	A++	A++	
12	12	12		2,67	2,67	2,67		2,50	8,00	10,00	1,30	2,12	3,60	5,77	9,41	15,97	6,50	6,10	A++	A++	
9	9	9	9	2,00	2,00	2,00	2,00	2,50	8,00	10,00	1,30	2,12	3,60	5,77	9,41	15,97	7,20	6,10	A++	A++	
9	9	9	12	1,85	1,85	1,85	2,46	2,50	8,00	10,00	1,30	2,12	3,60	5,77	9,41	15,97	7,20	6,10	A++	A++	

FMVTQ3422HE32	Unità interna				Potenza termica nominale (KW)				Potenza termica totale (kW)			Potenza assorbita totale (KW)			Corrente assorbita totale (A) 230V			SCOP(W/W)		Classe energetica	
	A	B	C	D	1 unità	2 unità	3 unità	4 unità	Min.	Rated.	Max.	Min.	Rated.	Max.	Min.	Rated.	Max.	Feel+	Shine	Feel+	Shine
	9	9			2,80	2,80			3,60	5,60	10,00	0,70	1,41	2,50	3,11	6,27	11,09	4,0	3,8	A+	A
9	12			2,80	5,43			3,60	8,23	10,00	0,70	1,65	2,60	3,11	7,32	11,54	4,0	3,8	A+	A	
9	18			2,80	3,80			3,60	6,60	10,00	1,00	2,12	3,40	4,44	9,41	15,08	4,0	3,8	A+	A	
12	12			3,80	3,80			3,60	7,60	10,00	0,90	1,89	2,80	3,99	8,37	12,42	4,0	3,8	A+	A	
12	18			3,80	5,60			3,60	9,40	10,00	1,00	2,20	3,60	4,44	9,76	15,97	4,0	3,8	A+	A	
18	18			4,75	4,75			3,60	9,50	10,00	1,00	2,20	3,60	4,44	9,76	15,97	4,0	3,8	A+	A	
9	9	9		3,17	3,17	3,17		3,60	9,50	10,00	1,00	2,12	3,40	4,44	9,41	15,08	4,0	4,0	A+	A+	
9	9	12		2,85	2,85	3,80		3,60	9,50	10,00	1,00	2,20	3,60	4,44	9,76	15,97	4,0	4,0	A+	A+	
9	9	18		2,38	2,38	4,75		3,60	9,50	10,00	1,00	2,20	3,60	4,44	9,76	15,97	4,0	4,0	A+	A+	
9	12	12		2,59	3,45	3,45		3,60	9,50	10,00	1,00	2,20	3,60	4,44	9,76	15,97	4,0	4,0	A+	A+	
12	12	12		3,17	3,17	3,17		3,60	9,50	10,00	1,00	2,20	3,60	4,44	9,76	15,97	4,0	4,0	A+	A+	
9	9	9	9	2,38	2,38	2,38	2,38	3,60	9,50	10,00	1,00	2,20	3,60	4,44	9,76	15,97	4,2	4,0	A+	A+	
9	9	9	12	2,19	2,19	2,19	2,92	3,60	9,50	10,00	1,00	2,20	3,60	4,44	9,76	15,97	4,2	4,0	A+	A+	

Rendimenti e Combinazioni Raffrescamento e Riscaldamento

	Unità interna					Potenza frigorifera nominale (KW)					Potenza frigorifera totale (kW)			Potenza assorbita totale (KW)			Corrente assorbita totale (A) 230V			SEER(W/W)		Classe energetica	
	A	B	C	D	E	1 unità	2 unità	3 unità	4 unità	5 unità	Min.	Rated.	Max.	Min.	Rated.	Max.	Min.	Rated.	Max.	Feel+	Shine	Feel+	Shine
	FMVQP4422HE32	9	12				2,60	3,50				2,40	6,10	6,59	2,60	3,45	4,00	11,54	15,31	17,75	6,10	6,10	A++
9		18				2,60	5,00				2,40	7,60	8,21	2,60	3,45	4,00	11,54	15,31	17,75	6,10	6,10	A++	A++
9		24				2,60	7,20				2,40	9,80	10,58	2,60	3,45	4,00	11,54	15,31	17,75	6,10	6,10	A++	A++
12		12				3,50	3,50				2,40	7,00	7,56	2,60	3,45	4,00	11,54	15,31	17,75	6,10	6,10	A++	A++
12		18				3,50	5,00				2,40	8,50	9,18	2,60	3,45	4,00	11,54	15,31	17,75	6,10	6,10	A++	A++
12		24				3,50	7,20				2,40	10,70	11,56	2,60	3,45	4,00	11,54	15,31	17,75	6,10	6,10	A++	A++
18		18				5,00	5,00				2,40	10,00	10,80	2,60	3,45	4,00	11,54	15,31	17,75	6,10	6,10	A++	A++
18		24				5,14	6,86				2,40	12,00	13,60	2,60	3,45	4,00	11,54	15,31	17,75	6,10	6,10	A++	A++
24		24				6,00	6,00				2,40	12,00	13,60	2,60	3,45	4,00	11,54	15,31	17,75	6,10	6,10	A++	A++
9		9	9			2,60	2,60	2,60			2,40	7,80	8,42	2,60	3,45	4,00	11,54	15,31	17,75	6,10	6,10	A++	A++
9		9	12			2,60	2,60	3,50			2,40	8,70	9,40	2,60	3,45	4,00	11,54	15,31	17,75	6,10	6,10	A++	A++
9		9	18			2,60	2,60	5,00			2,40	10,20	11,02	2,60	3,45	4,00	11,54	15,31	17,75	6,10	6,10	A++	A++
9		9	24			2,57	2,57	6,86			2,40	12,00	13,60	2,60	3,45	4,00	11,54	15,31	17,75	6,10	6,10	A++	A++
9		12	12			2,60	3,50	3,50			2,40	9,60	10,37	2,60	3,45	4,00	11,54	15,31	17,75	6,10	6,10	A++	A++
9		12	18			2,60	3,50	5,00			2,40	11,10	11,99	2,60	3,45	4,00	11,54	15,31	17,75	6,10	6,10	A++	A++
9		12	24			2,40	3,20	6,40			2,40	12,00	13,60	2,60	3,45	4,00	11,54	15,31	17,75	6,10	6,10	A++	A++
9		18	18			2,40	4,80	4,80			2,40	12,00	13,60	2,60	3,45	4,00	11,54	15,31	17,75	6,10	6,10	A++	A++
9		18	24			2,12	4,24	5,65			2,40	12,00	13,60	2,60	3,45	4,00	11,54	15,31	17,75	6,10	6,10	A++	A++
12		12	12			3,50	3,50	3,50			2,40	10,50	11,34	2,60	3,45	4,00	11,54	15,31	17,75	6,10	6,10	A++	A++
12		12	18			3,43	3,43	5,14			2,40	12,00	13,60	2,60	3,45	4,00	11,54	15,31	17,75	6,10	6,10	A++	A++
12		12	24			3,00	3,00	6,00			2,40	12,00	13,60	2,60	3,45	4,00	11,54	15,31	17,75	6,10	6,10	A++	A++
12		18	18			3,00	4,50	4,50			2,40	12,00	13,60	2,60	3,45	4,00	11,54	15,31	17,75	6,10	6,10	A++	A++
9		9	9	9		2,60	2,60	2,60	2,60		2,40	10,40	11,23	2,60	3,45	4,00	11,54	15,31	17,75	6,10	6,10	A++	A++
9		9	9	12		2,60	2,60	2,60	3,50		2,40	11,30	12,20	2,60	3,45	4,00	11,54	15,31	17,75	6,10	6,10	A++	A++
9		9	9	18		2,40	2,40	2,40	4,80		2,40	12,00	13,60	2,60	3,45	4,00	11,54	15,31	17,75	6,10	6,10	A++	A++
9		9	9	24		2,12	2,12	2,12	5,65		2,40	12,00	13,60	2,60	3,45	4,00	11,54	15,31	17,75	6,10	6,10	A++	A++
9		9	12	12		2,57	2,57	3,43	3,43		2,40	12,00	13,60	2,60	3,45	4,00	11,54	15,31	17,75	6,10	6,10	A++	A++
9		9	12	18		2,25	2,25	3,00	4,50		2,40	12,00	13,60	2,60	3,45	4,00	11,54	15,31	17,75	6,10	6,10	A++	A++
9		12	12	12		2,40	3,20	3,20	3,20		2,40	12,00	13,60	2,60	3,45	4,00	11,54	15,31	17,75	6,10	6,10	A++	A++
9		12	12	18		2,12	2,82	2,82	4,24		2,40	12,00	13,60	2,60	3,45	4,00	11,54	15,31	17,75	6,10	6,10	A++	A++
12		12	12	12		3,00	3,00	3,00	3,00		2,40	12,00	13,60	2,60	3,45	4,00	11,54	15,31	17,75	6,10	6,10	A++	A++
9		9	9	9	9	2,40	2,40	2,40	2,40	2,40	2,40	12,00	13,60	2,60	3,45	4,00	11,54	15,31	17,75	6,10	6,10	A++	A++
9	9	9	9	12	2,25	2,25	2,25	2,25	3,00	2,40	12,00	13,60	2,60	3,45	4,00	11,54	15,31	17,75	6,10	6,10	A++	A++	
9	9	9	12	12	2,12	2,12	2,12	2,82	2,82	2,40	12,00	13,60	2,60	3,45	4,00	11,54	15,31	17,75	6,10	6,10	A++	A++	

Rendimenti e Combinazioni Raffrescamento e Riscaldamento

	Unità interna					Potenza termica nominale (KW)					Potenza termica totale (kW)			Potenza assorbita totale (KW)			Corrente assorbita totale (A) 230V			SCOP(W/W)		Classe energetica	
	A	B	C	D	E	1 unità	2 unità	3 unità	4 unità	5 unità	Min.	Rated.	Max.	Min.	Rated.	Max.	Min.	Rated.	Max.	Feel+	Shine	Feel+	Shine
FMVQP4422HE32	9	12				2,80	3,80				2,60	6,60	13,00	1,61	3,20	4,00	7,13	14,20	17,75	4,0	4,0	A	A
	9	18				2,80	5,60				2,60	8,40	13,00	1,61	3,20	4,00	7,13	14,20	17,75	4,0	4,0	A	A
	9	24				2,80	8,50				2,60	11,30	13,00	1,61	3,20	4,00	7,13	14,20	17,75	4,0	4,0	A	A
	12	12				3,80	3,80				2,60	7,60	13,00	1,61	3,20	4,00	7,13	14,20	17,75	4,0	4,0	A	A
	12	18				3,80	5,60				2,60	9,40	13,00	1,61	3,20	4,00	7,13	14,20	17,75	4,0	4,0	A	A
	12	24				3,80	8,50				2,60	12,30	13,00	1,61	3,20	4,00	7,13	14,20	17,75	4,0	4,0	A	A
	18	18				5,60	5,60				2,60	11,20	13,00	1,61	3,20	4,00	7,13	14,20	17,75	4,0	4,0	A	A
	18	24				5,57	7,43				2,60	13,00	13,00	1,61	3,20	4,00	7,13	14,20	17,75	4,0	4,0	A	A
	24	24				6,50	6,50				2,60	13,00	13,00	1,61	3,20	4,00	7,13	14,20	17,75	4,0	4,0	A	A
	9	9	9			2,80	2,80	2,80			2,60	8,40	13,00	1,61	3,20	4,00	7,13	14,20	17,75	4,0	4,0	A	A
	9	9	12			2,80	2,80	3,80			2,60	9,40	13,00	1,61	3,20	4,00	7,13	14,20	17,75	4,0	4,0	A	A
	9	9	18			2,80	2,80	5,60			2,60	11,20	13,00	1,61	3,20	4,00	7,13	14,20	17,75	4,0	4,0	A	A
	9	9	24			2,79	2,79	7,43			2,60	13,00	13,00	1,61	3,20	4,00	7,13	14,20	17,75	4,0	4,0	A	A
	9	12	12			2,80	3,80	3,80			2,60	10,40	13,00	1,61	3,20	4,00	7,13	14,20	17,75	4,0	4,0	A	A
	9	12	18			2,80	3,80	5,60			2,60	12,20	13,00	1,61	3,20	4,00	7,13	14,20	17,75	4,0	4,0	A	A
	9	12	24			2,60	3,47	6,93			2,60	13,00	13,00	1,61	3,20	4,00	7,13	14,20	17,75	4,0	4,0	A	A
	9	18	18			2,60	5,20	5,20			2,60	13,00	13,00	1,61	3,20	4,00	7,13	14,20	17,75	4,0	4,0	A	A
	9	18	24			2,29	4,59	6,12			2,60	13,00	13,00	1,61	3,20	4,00	7,13	14,20	17,75	4,0	4,0	A	A
	12	12	12			4,33	4,33	4,33			2,60	13,00	13,00	1,61	3,20	4,00	7,13	14,20	17,75	4,0	4,0	A	A
	12	12	18			3,71	3,71	5,57			2,60	13,00	13,00	1,61	3,20	4,00	7,13	14,20	17,75	4,0	4,0	A	A
	12	12	24			3,25	3,25	6,50			2,60	13,00	13,00	1,61	3,20	4,00	7,13	14,20	17,75	4,0	4,0	A	A
	12	18	18			3,25	4,88	4,88			2,60	13,00	13,00	1,61	3,20	4,00	7,13	14,20	17,75	4,0	4,0	A	A
	9	9	9	9		3,25	3,25	3,25	3,25		2,60	13,00	13,00	1,61	3,20	4,00	7,13	14,20	17,75	4,0	4,0	A	A
	9	9	9	12		3,00	3,00	3,00	4,00		2,60	13,00	13,00	1,61	3,20	4,00	7,13	14,20	17,75	4,0	4,0	A	A
	9	9	9	18		2,60	2,60	2,60	5,20		2,60	13,00	13,00	1,61	3,20	4,00	7,13	14,20	17,75	4,0	4,0	A	A
	9	9	9	24		2,29	2,29	2,29	6,12		2,60	13,00	13,00	1,61	3,20	4,00	7,13	14,20	17,75	4,0	4,0	A	A
	9	9	12	12		2,79	2,79	3,71	3,71		2,60	13,00	13,00	1,61	3,20	4,00	7,13	14,20	17,75	4,0	4,0	A	A
	9	9	12	18		2,44	2,44	3,25	4,88		2,60	13,00	13,00	1,61	3,20	4,00	7,13	14,20	17,75	4,0	4,0	A	A
	9	12	12	12		2,60	3,47	3,47	3,47		2,60	13,00	13,00	1,61	3,20	4,00	7,13	14,20	17,75	4,0	4,0	A	A
	9	12	12	18		2,29	3,06	3,06	4,59		2,60	13,00	13,00	1,61	3,20	4,00	7,13	14,20	17,75	4,0	4,0	A	A
	12	12	12	12		3,25	3,25	3,25	3,25		2,60	13,00	13,00	1,61	3,20	4,00	7,13	14,20	17,75	4,0	4,0	A	A
	9	9	9	9	9	2,60	2,60	2,60	2,60	2,60	2,60	13,00	13,00	1,61	3,20	4,00	7,13	14,20	17,75	4,0	4,0	A	A
9	9	9	9	12	2,44	2,44	2,44	2,44	3,25	2,60	13,00	13,00	1,61	3,20	4,00	7,13	14,20	17,75	4,0	4,0	A	A	
9	9	9	12	12	2,29	2,29	2,29	3,06	3,06	2,60	13,00	13,00	1,61	3,20	4,00	7,13	14,20	17,75	4,0	4,0	A	A	



SOLUZIONI COMMERCIALI



DSV Climatizzatori Canalizzabili

CLIMATIZZATORI MONOSPLIT CANALIZZABILI DC INVERTER



Climatizzatore Pavimento - Soffitto

CLIMATIZZATORE MONOSPLIT PAVIMENTO - SOFFITTO DC INVERTER



Climatizzatore Cassetta

CLIMATIZZATORI MONOSPLIT CASSETTA DC INVERTER



Climatizzatori Canalizzati ad alta Prevalenza

CLIMATIZZATORI CANALIZZATI AD ALTA PREVALENZA

MSV - Unità esterne



Fondamentale per un sistema di climatizzazione efficiente sono la potenza e la struttura delle unità esterne.

L'utilizzo di componenti di elevata qualità, la particolare attenzione agli isolamenti e la solidità della struttura metallica sono garanzie di lunga durata e resistenza anche in condizioni climatiche non facili.

L'elevata capacità drenante dello chassis dell'unità esterna consente di prevenire la formazione di ghiaccio nei climi più difficili garantendo affidabilità e prestazioni ottimali.

La gamma di climatizzatori della linea commerciale ECA Technology risponde perfettamente alle più svariate esigenze di installazione adattandosi perfettamente ad aree di produzione industriale, negozi, supermercati, uffici, strutture sanitarie, hotel, ristoranti, bar e ambienti ricettivi, luoghi pubblici ed esterni.



MSV1222

UNITA' ESTERNA LINEA COMMERCIALE

MSV1822

UNITA' ESTERNA LINEA COMMERCIALE

MSV2422

UNITA' ESTERNA LINEA COMMERCIALE

MSV3622 / MSV4822

UNITA' ESTERNA LINEA COMMERCIALE

MSV6022

UNITA' ESTERNA LINEA COMMERCIALE

HMSV 2019 / 3019

UNITA' ESTERNA LINEA COMMERCIALE

DSV - Climatizzatore Canalizzato

Le **unità canalizzabili** ECA Technology sono ideali per applicazioni nei settori piccolo-commerciale / terziario.

Queste unità sono caratterizzate da **design ultrasottile**: l'altezza è di soli 200 mm per i modelli DSV1222e DSV1822, mentre 260 / 300 mm per tutti gli altri modelli.

L'attenta progettazione ha permesso di creare una batteria evaporante in grado di favorire uno scambio d'aria più efficace.

Il ventilatore centrifugo con motore DC Brushless consente un'elevata portata d'aria e una assoluta silenziosità.

È inoltre possibile scegliere tra ripresa dell'aria posteriore o dal basso.



Canalizzato DSV



Comando a filo di serie



Telecomando optional

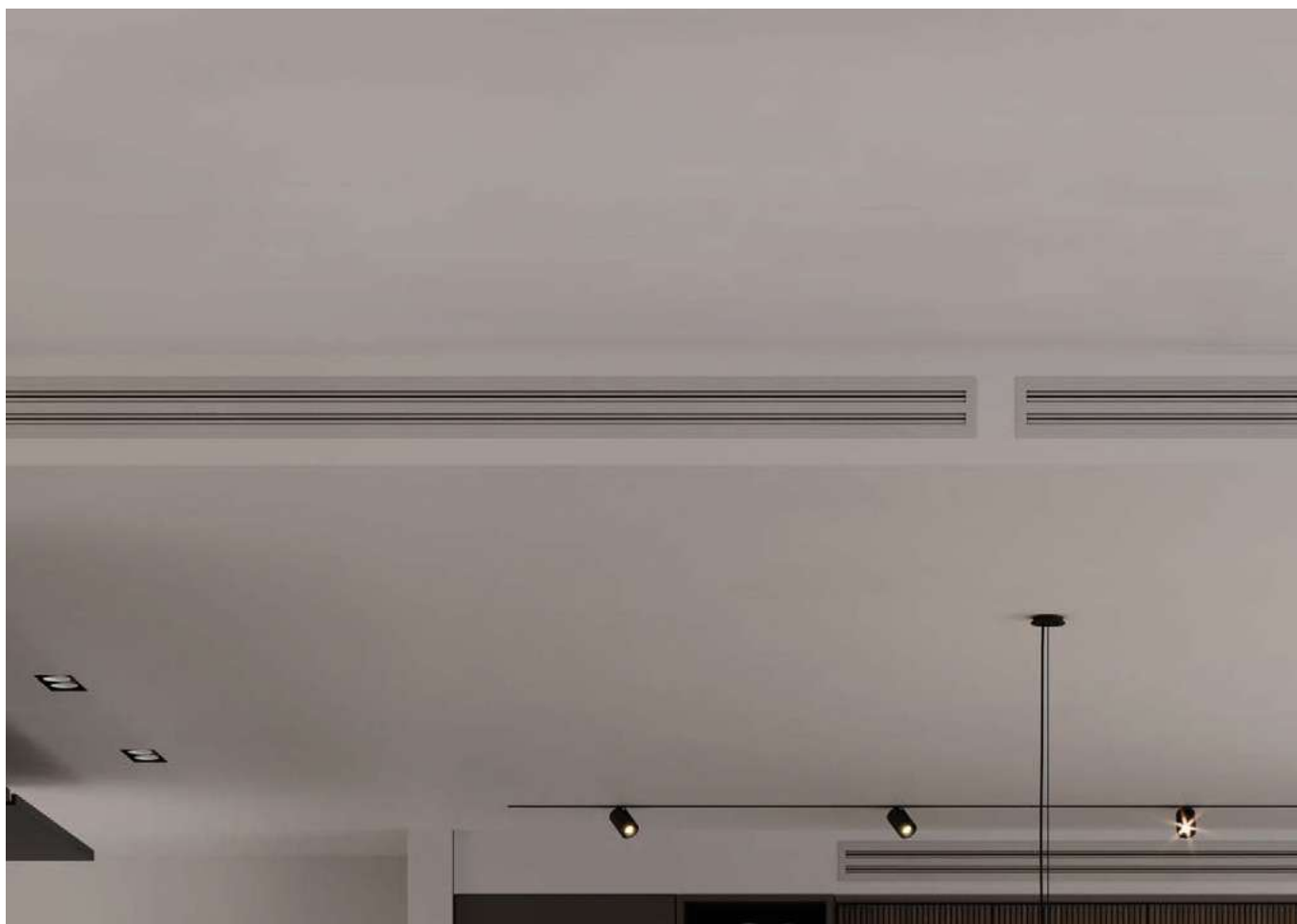

DSV - Climatizzatore Canalizzato

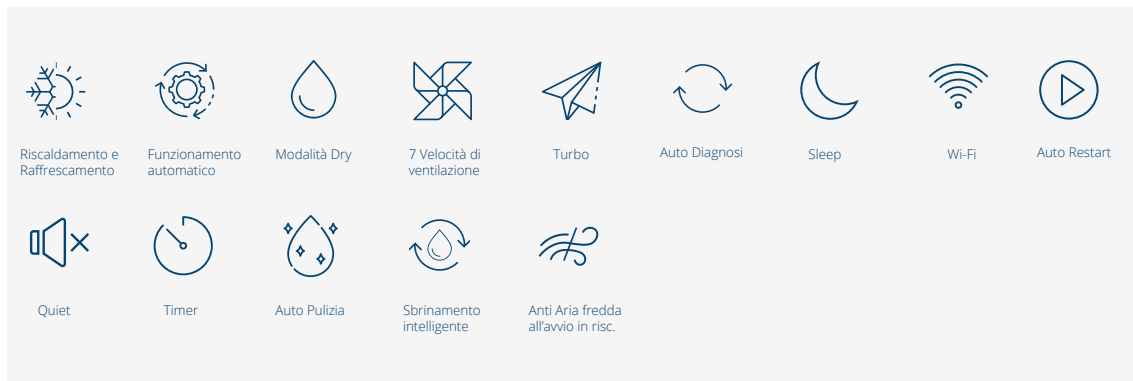

MODELLO	U.I.		DSV1222HE32	DSV1822HE32	DSV2422HE32
	U.E.		MSV1222HE32	MSV1822HE32	MSV2422HE32
Alimentazione elettrica	V/f/Hz		230/1/50		
Efficienza stagionale in Raffrescamento	Pdesign	kW	3,50	5,30	7,10
	SEER		6,50	6,30	6,60
	Consumo energ.an.	kWh/a	189	294	377
	Etichetta energetica		A++	A+++	A++
Efficienza stagionale in Riscaldamento - zona climatica media / più calda	Pdesign	kW	3,00	3,90	4,70
	SCOP		4,00	4,00	4,10
	Consumo energ.an.	kWh/a	1050	1365	1605
	Etichetta energetica		A+	A+	A+
Potenza frigorifera nominale (min-max)	kW		3,50 (0,90-4,00)	5,30 (1,60-5,80)	7,10 (2,40-7,60)
	BTU/h		11900 (3100-13700)	18000 (5500-19800)	24200 (8200-26000)
Potenza elettrica nominale in raffrescam. (min-max)	kW		1,03 (0,20-1,30)	1,51 (0,30-1,80)	1,92 (0,50-2,60)
	kW		4,00 (0,90-4,50)	5,60 (1,60-6,10)	8,00 (2,20-8,60)
Potenza termica nominale (min-max)	BTU/h		13600 (3100-15400)	19100 (5500-20800)	27200 (7500-29400)
	kW		1,00 (0,20-1,30)	1,42 (0,30-1,80)	2,00 (0,50-2,60)
EER / COP			3,40 / 4,00	3,50 / 3,95	3,70 / 4,00
Portata aria UI (SH/H/M/L)	m³/h		600/550/500/400	900/800/700/600	1100/1000/900/800
Portata aria UE	m³/h		1800	2200	3600
Pressione sonora UI (SH/H/M/L)	dB(A)		35/33/32/30	36/35/33/31	37/35/33/31
Potenza sonora UI (SH/H/M/L)	dB(A)		56	59	58
Pressione sonora UE (H)	dB(A)		48	52	55
Potenza sonora UE (H)	dB(A)		56	65	69
Dimensioni UI (AxLxP)	mm		200x700x450	200x1000x450	260x900x655
Peso UI	kg		18	24	29,5
Dimensioni UE (AxLxP)	mm		553x675x285	555x745x300	660x889x340
Peso UE	kg		24,5	30,5	41,5
Lung. tubi: min-max con carica standard / con carica aggiuntiva	m		7 / 30	7 / 30	7 / 30
Dislivello massimo	m		15	20	20
Diametro tubazioni liquido / gas	mm (inch")		6,35 (1/4") / 9,52 (3/8")	6,35 (1/4") / 12,7 (1/2")	9,52 (3/8") / 15,8 (5/8")
Gas refrigerante (tipo / carica standard)	tipo/kg		R32 / 0,57	R32 / 0,85	R32 / 1,50
Potenziale riscaldamento globale / tons CO2 equivalenti	GWP/tons		675 / 0,385	675 / 0,574	675 / 1,013
Aggiunta refrigerante oltre lunghezza max carica standard	gr/m		16	16	20
Temperatura operativa esterna min-max riscald./condiz.	°C		-20÷24 / -20÷52	-20÷24 / -20÷52	-20÷24 / -20÷52
CODICE	U.I.		2701242	2701243	2701244
	U.E.		2701542	2701543	2701544

ACCESSORI OPTIONAL	CODICE
Sezione bocchette circolari a 2 uscite ø 160mm per DSV 1222	2701930
Sezione bocchette circolari a 3 uscite ø 125mm per DSV 1222	2701931
Sezione bocchette circolari a 2 uscite ø 200mm per DSV 1822	2701935
Sezione bocchette circolari a 3 uscite ø 160mm per DSV 1822	2701937
Sezione bocchette circolari a 4 uscite ø 160mm per DSV 1822	2701938
Sezione bocchette circolari a 3 uscite ø 200mm per DSV 2422	2701940
Sezione bocchette circolari a 4 uscite ø 160mm per DSV 2422	2701941
Comando a parete centralizzato per controllo fino a 36 unità interne*	2701456
Modbus Gateway	2701454
Scheda ON - OFF Remoto	2701449

* Ogni unità interna deve essere equipaggiata con un Modbus Gateway cod. 2701454 per consentire la comunicazione con il comando a parete centralizzato.
 I DATI TECNICI SOPRA RIPORTATI FANNO RIFERIMENTO ALLE NORMATIVE EUROPEE EN14511 E EN14825. LE UNITÀ ESTERNE CONTENGONO GAS FLUORURATI AD EFFETTO SERRA DISCIPLINATI DAL PROTOCOLLO DI KYOTO

DATI TECNICI

DSV - Climatizzatore Canalizzato

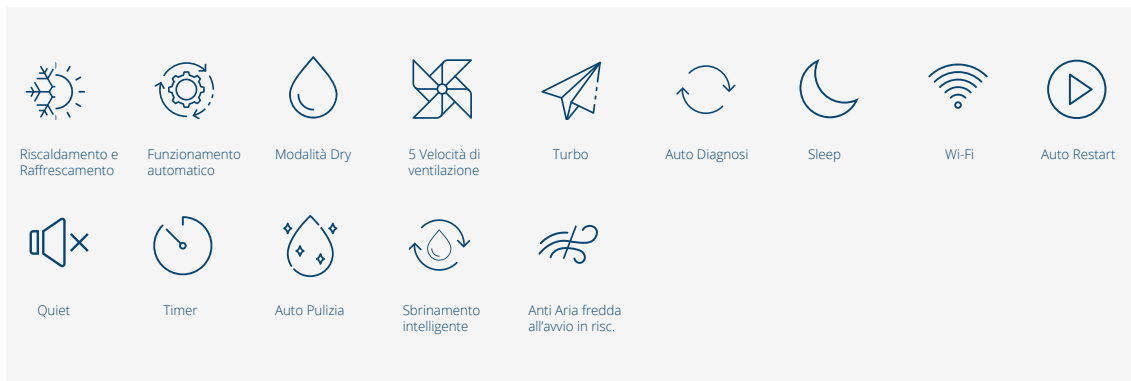

MODELLO	U.I.	DSV3622HE32	DSV4822HE32	DSV6022HE32	
	U.E.	MSV3622HE32	MSV4822HE32	MSV6022HE32	
Alimentazione elettrica	V/f/Hz	400/3/50			
Efficienza stagionale in Raffrescamento	Pdesign	kW	10,50	13,40	16,00
	SEER		6,40	6,10	6,10
	Consumo energ.an.	kWh/a	574	769	918
	Etichetta energetica		A++	A++	A++
Efficienza stagionale in Riscaldamento - zona climatica media / più calda	Pdesign	kW	7,00	10,00	12,30
	SCOP		4,20	4,00	4,00
	Consumo energ.an.	kWh/a	2333	3500	4305
	Etichetta energetica		A+	A+	A+
Potenza frigorifera nominale (min-max)	kW	10,50 (3,20-11,00)	13,40 (6,00-14,20)	16,00 (4,80-17,00)	
	BTU/h	35800 (11000-37600)	45700 (20500-48500)	54500 (16300-58000)	
Potenza elettrica nominale in raffrescam. (min-max)	kW	3,00 (0,90-4,00)	4,50 (1,35-5,60)	5,40 (1,50-6,80)	
Potenza termica nominale (min-max)	kW	11,50 (3,00-12,50)	15,50 (3,90-16,00)	17,00 (4,50-18,00)	
	BTU/h	39200 (10300-42300)	52900 (13300-54600)	58000 (15300-61400)	
Potenza elettrica nominale in riscaldam. (min-max)	kW	2,80 (0,90-4,00)	4,50 (1,35-5,60)	4,70 (1,50-6,80)	
EER / COP		3,50 / 4,10	2,98 / 3,44	2,96 / 3,62	
Portata aria UI (SH/H/M/L)	m³/h	1700/1600/1400/1200	2300/2100/1800/1500	2600/2300/2000/1700	
Portata aria UE	m³/h	4800	5200	5500	
Pressione sonora UI (SH/H/M/L)	dB(A)	39/38/37/36	43/42/40/38	46/44/42/40	
Potenza sonora UI (SH/H/M/L)	dB(A)	62	67	70	
Pressione sonora UE (H)	dB(A)	57	59	60	
Potenza sonora UE (H)	dB(A)	70	75	75	
Dimensioni UI (AxLxP)	mm	260x1340x655	300x1400x700	300x1400x700	
Peso UI	kg	43	52	54	
Dimensioni UE (AxLxP)	mm	820x940x370	820x940x370	960x990x370	
Peso UE	kg	75	81	94	
Lung. tubi: min-max con carica standard / con carica aggiuntiva	m	7 / 75	9,5 / 75	7,5 / 75	
Dislivello massimo	m	30	30	30	
Diametro tubazioni liquido / gas	mm (inch")	9,52 (3/8") / 15,8 (5/8")	9,52 (3/8") / 15,8 (5/8")	9,52 (3/8") / 15,8 (5/8")	
Gas refrigerante (tipo / carica standard)	tipo/kg	R32 / 2,10	R32 / 2,80	R32 / 3,50	
Poteniale riscaldamento globale / tons CO2 equivalenti	GWP/tons	675 / 1,418	675 / 1,890	675 / 2,363	
Aggiunta refrigerante oltre lunghezza max carica standard	gr/m	20	35	35	
Temperatura operativa esterna min-max riscald./condiz.	°C	-20÷24 / -20÷52	-20÷24 / -20÷52	-20÷24 / -20÷52	
CODICE	U.I.	2701245	2701246	2701247	
	U.E.	2701545	2701546	2701547	

ACCESSORI OPTIONAL	CODICE
Sezione bocchette circolari a 3 uscite Ø 200 mm per DSV3622	2701945
Sezione bocchette circolari a 4 uscite Ø 200 mm per DSV3622	2701946
Sezione bocchette circolari a 5 uscite Ø 160 mm per DSV3622	2701947
Sezione bocchette circolari a 4 uscite Ø 200 mm per DSV4822 e DSV6022	2701950
Sezione bocchette circolari a 5 uscite Ø 160 mm per DSV4822 e DSV6022	2701951
Comando a parete centralizzato per controllo fino a 36 unità interne*	2701456
Modbus Gateway	2701454
Scheda ON - OFF Remoto	2701449

* Ogni unità interna deve essere equipaggiata con un Modbus Gateway cod. 2701454 per consentire la comunicazione con il comando a parete centralizzato.
 I DATI TECNICI SOPRA RIPORTATI FANNO RIFERIMENTO ALLE NORMATIVE EUROPEE EN14511 E EN14825. LE UNITÀ ESTERNE CONTENGONO GAS FLUORURATI AD EFFETTO SERRA DISCIPLINATI DAL PROTOCOLLO DI KYOTO

FSV - Climatizzatore Pavimento - Soffitto

Le **unità pavimento - soffitto** sono ideali per applicazioni nei settori piccolo-commerciale / terziario come negozi, uffici, sale riunioni, hotel, ristoranti, club, palestre e aree openspace.

La struttura compatta (solo 235 mm di profondità) permette **versatilità nell'installazione**. L'ampio angolo di oscillazione delle alette consente anche il flusso di mandata dell'aria orizzontale per l'applicazione a soffitto: questo esclude flussi d'aria diretti sulle persone presenti nell'ambiente.

Quando l'unità è spenta, le alette di mandata dell'aria possono essere completamente chiuse in modo da evitare l'entrata della polvere e mantenere la corretta pulizia del climatizzatore.



Telecomando di serie

Comando a filo (optional)

Pavimento-Soffitto FSV



FSV - Climatizzatore Pavimento - Soffitto



¹Richiede acquisto comando a parete dedicato

MODELLO	U.I.	FSV1822HE32	FSV2422HE32	FSV3622HE32	
	U.E.	MSV1822HE32	MSV2422HE32	MSV3622HE32	
Alimentazione elettrica	V/f/Hz	230/1/50		400/3/50	
Efficienza stagionale in Raffrescamento	Pdesign	kW	5,30	7,10	10,00
	SEER		6,50	7,20	6,30
	Consumo energ.an.	kWh/a	285	345	556
	Etichetta energetica		A++	A++	A++
Efficienza stagionale in Riscaldamento - zona climatica media / più calda	Pdesign	kW	3,90	4,70	7,00
	SCOP		4,20	4,30	4,20
	Consumo energ.an.	kWh/a	1300	1530	2333
	Etichetta energetica		A+	A+	A+
Potenza frigorifera nominale (min-max)	kW	5,30 (1,60-5,50)	7,10 (2,40-7,60)	10,00 (3,20-10,50)	
	BTU/h	18000 (5500-18800)	24200 (8200-26000)	34100 (11000-35800)	
Potenza elettrica nominale in raffrescam. (min-max)	kW	1,56 (0,30-1,80)	2,03 (0,50-2,60)	2,94 (0,90-4,00)	
	kW	5,60 (1,60-6,10)	7,70 (2,20-8,40)	11,50 (3,00-12,00)	
Potenza termica nominale (min-max)	BTU/h	19100 (5500-20800)	26200 (7500-28700)	39200 (10300-40600)	
	kW	1,44 (0,30-1,80)	1,95 (0,50-2,60)	2,95 (0,90-4,00)	
EER / COP		3,40 / 3,90	3,50 / 3,95	3,40 / 3,90	
Portata aria UI (SH/H/M/L)	m³/h	900/800/700/600	1250/1100/1000/900	1600/1500/1400/1200	
Portata aria UE	m³/h	2200	3600	4800	
Pressione sonora UI (SH/H/M/L)	dB(A)	41/40/38/36	41/39/37/35	48/46/45/43	
Potenza sonora UI (SH/H/M/L)	dB(A)	59	54	65	
Pressione sonora UE (H)	dB(A)	52	55	57	
Potenza sonora UE (H)	dB(A)	65	69	70	
Dimensioni UI (AxLxP)	mm	665x870x235	665x1200x235	665x1200x235	
Peso UI	kg	25	31	32	
Dimensioni UE (AxLxP)	mm	555x745x300	660x889x340	820x940x370	
Peso UE	kg	30,5	41,5	75	
Lung. tubi: min-max con carica standard / con carica aggiuntiva	m	7 / 30	7 / 30	7 / 75	
Dislivello massimo	m	20	20	30	
Diametro tubazioni liquido / gas	mm (inch")	6,35 (1/4") / 12,7 (1/2")	9,52 (3/8") / 15,8 (5/8")	9,52 (3/8") / 15,8 (5/8")	
Gas refrigerante (tipo / carica standard)	tipo/kg	R32 / 0,85	R32 / 1,50	R32 / 2,10	
Potenziale riscaldamento globale / tons CO2 equivalenti	GWP/tons	675 / 0,574	675 / 1,013	675 / 1,418	
Aggiunta refrigerante oltre lunghezza max carica standard	gr/m	16	20	20	
Temperatura operativa esterna min-max riscald./condiz.	°C	-20÷24 / -20÷52	-20÷24 / -20÷52	-20÷24 / -20÷52	
CODICE	U.I.	2701143	2701144	2701145	
	U.E.	2701543	2701544	2701545	

ACCESSORI OPTIONAL	CODICE
Comando a parete con Wifi	2701448
Comando a parete centralizzato per controllo fino a 36 unità interne*	2701456
Modbus Gateway	2701454
Scheda ON-OFF remoto	2701449

* Ogni unità interna deve essere equipaggiata con un Modbus Gateway cod. 2701454 per consentire la comunicazione con il comando a parete centralizzato.

CSV - Climatizzatore Cassetta

Le **unità Cassetta** sono ideali per applicazioni nei settori piccolo-commerciale / terziario come negozi, uffici, sale riunioni, hotel, ristoranti, club, palestre e aree openspace.

Le unità garantiscono **silenziosità e massimo comfort** grazie ad un flusso d'aria a 360° con range oscillazione alette motorizzata tra 45 e 80°, differenziato a seconda della modalità caldo/freddo.

L'elevata efficienza energetica, a tutte le potenze espresse, sia in freddo che in caldo, permette un funzionamento ottimale 365 giorni all'anno (efficienza stagionale).

La scatola elettrica è realizzata con materiale ignifugo, per la massima protezione dai rischi di incendio.



Cassetta CSV



Telecomando di serie



Comando a filo (optional)



DATI TECNICI

CSV - Climatizzatore Cassetta



*Richiede acquisto comando a parete dedicato

MODELLO	U.I.	CSV1822HE32	CSV2422HE32	CSV3622HE32	CSV4822HE32	
	U.E.	MSV1822HE32	MSV2422HE32	MSV3622HE32	MSV4822HE32	
Alimentazione elettrica	V/f/Hz	230/1/50		400/3/50		
Efficienza stagionale in Raffrescamento	Pdesign	kW	5,00	7,10	10,50	5,00
	SEER		6,60	6,70	6,60	6,60
	Consumo energ.an.	kWh/a	266	371	557	266
	Etichetta energetica		A++	A++	A++	A++
Efficienza stagionale in Riscaldamento - zona climatica media / più calda	Pdesign	kW	3,90	5,00	7,00	3,90
	SCOP		4,00	4,30	4,40	4,00
	Consumo energ.an.	kWh/a	1365	1628	2227	1365
	Etichetta energetica		A+	A+	A+	A+
Potenza frigorifera nominale (min-max)	kW	5,00 (1,60-5,20)	7,10 (2,40-7,60)	10,50 (3,20-11,00)	13,40 (6,00-14,20)	
	BTU/h	17000 (5500-17742)	24200 (8200-26000)	35800 (11000-37600)	45700 (20500-48500)	
Potenza elettrica nominale in raffrescam. (min-max)	kW	1,47 (0,30-1,80)	2,03 (0,50-2,60)	3,10 (0,90-4,00)	4,60 (1,35-5,60)	
	kW	5,60 (1,60-6,10)	7,80 (2,20-8,60)	11,50 (3,00-12,50)	15,50 (3,90-16,00)	
Potenza termica nominale (min-max)	BTU/h	19100 (5500-20800)	26600 (7500-29400)	39200 (10300-42300)	52900 (13300-54600)	
	kW	1,60 (0,30-1,80)	2,00 (0,50-2,60)	2,95 (0,90-4,00)	4,70 (1,35-5,60)	
EER / COP		3,40 / 3,50	3,50 / 3,90	3,40 / 3,90	2,91 / 3,30	
Portata aria UI (SH/H/M/L)	m³/h	720/650/600/500	1100/1000/900/800	1500/1400/1200/1000	2000/1800/1600/1400	
Portata aria UE	m³/h	2200	3600	4800	5200	
Pressione sonora UI (SH/H/M/L)	dB(A)	43/41/39/35	39/38/36/34	43/41/39/38	50/48/45/41	
Potenza sonora UI (SH/H/M/L)	dB(A)	56	51	56	64	
Pressione sonora UE (H)	dB(A)	52	55	57	59	
Potenza sonora UE (H)	dB(A)	65	69	70	75	
Dimensioni UI (AxLxP)	mm	260x570x570	240x840x840	240x840x840	290x840x840	
Dimensioni griglia di plafonatura UI (AxLxP)	mm	47,50x620x620	52x950x950	52x950x950	52x950x950	
Peso UI	kg	16,5 / 3	21 / 6	23 / 6	25 / 6	
Dimensioni UE (AxLxP)	mm	555x745x300	660x889x340	820x940x370	820x940x370	
Peso UE	kg	30,5	41,5	75	81	
Lung. tubi: min-max con carica stand. / con carica aggiuntiva	m	7 / 30	7 / 30	7 / 75	9,5 / 75	
Dislivello massimo	m	20	20	30	30	
Diametro tubazioni liquido / gas	mm (inch")	6,35 (1/4") / 12,7 (1/2")	9,52 (3/8") / 15,8 (5/8")	9,52 (3/8") / 15,8 (5/8")	9,52 (3/8") / 15,8 (5/8")	
Gas refrigerante (tipo / carica standard)	tipo/kg	R32 / 0,85	R32 / 1,50	R32 / 2,10	R32 / 2,80	
Potenziale riscaldamento globale / tons CO2 equivalenti	GWP/tons	675 / 0,574	675 / 1,013	675 / 1,418	675 / 1,890	
Aggiunta refrigerante oltre lunghezza max carica standard	gr/m	16	20	20	35	
Temperatura operativa esterna min-max riscald./condiz.	°C	-20÷24 / -20÷52	-20÷24 / -20÷52	-20÷24 / -20÷52	-20÷24 / -20÷52	
CODICE	U.I.	2701043	2701044	2701045	2701046	
	U.E.	2701543	2701544	2701545	2701546	
CODICE GRIGLIA		2701492	2701493	2701493	2701493	

ACCESSORI OPTIONAL	CODICE
Comando a parete con Wifi	2701448
Comando a parete centralizzato per controllo fino a 36 unità interne*	2701456
Modbus Gateway	2701454
Scheda ON-OFF remoto	2701449

* Ogni unità interna deve essere equipaggiata con un Modbus Gateway cod. 2701454 per consentire la comunicazione con il comando a parete centralizzato.

I DATI TECNICI SOPRA RIPORTATI FANNO RIFERIMENTO ALLE NORMATIVE EUROPEE EN14511 E EN14825. LE UNITÀ ESTERNE CONTENGONO GAS FLUORURATI AD EFFETTO SERRA DISCIPLINATI DAL PROTOCOLLO DI KYOTO

HDSV - Climatizzatori Canalizzati Alta Prevalenza

I condizionatori HDVM sono **pompe di calore monosplit aria/aria inverter** in gas R410 per installazione canalizzata, sono disponibili nelle potenze a partire da 20kW per arrivare fino a 40kw termici (modello 40kw con 2 unità motocondensanti);

Le unità interne sono dotate di **ventilatori centrifughi DC inverter** ad alta prevalenza fino a 250Pa adatti a canalizzazioni con lunghe distanze, vengono fornite con comando a filo per installazione a parete e scarico condensa a deflusso naturale;

L'unità esterna è dotata di compressore e ventilatore DC inverter, valvola di espansione elettronica, scambiatore in rame alettato con speciale trattamento anticorrosivo, connessioni frigorifere a saldare.



Canalizzato HDSV



Comando a parete di serie



HDSV - Climatizzatori Canalizzati Alta Prevalenza

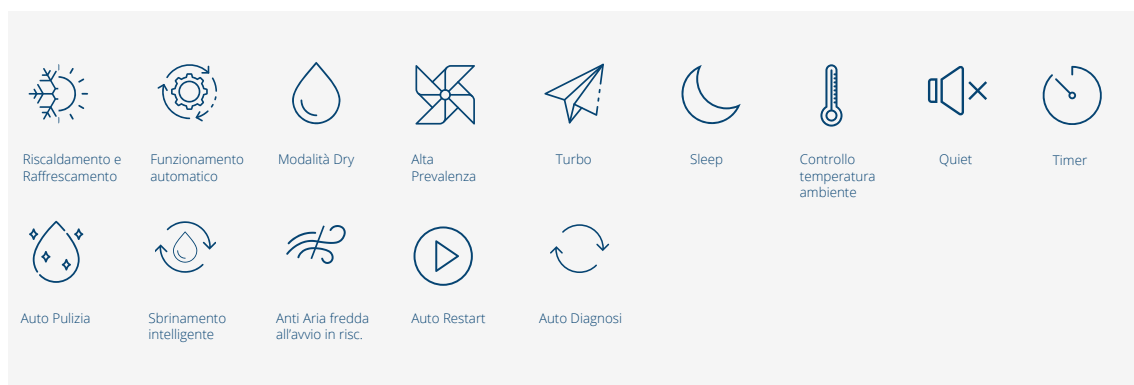

MODELLO	U.I.	HDSV2019HE10	HDSV2519HE10	HDSV3019HE10
	U.E.	HMSV2019HE10	HMSV2519HE10	HMSV3019HE10
Numero unità esterne		1	1	1
Alimentazione elettrica	V/f/Hz	400/3/50		
Potenza frigorifera nominale (min-max)	kW	20,00 (8,00-22,00)	25,00 (10,00-27,50)	30,00 (12,00-33,00)
Potenza elettrica nominale in raffrescamento (min-max)	kW	7,80 (2,34-10,75)	9,44 (2,83-11,80)	11,30 (3,39-14,40)
Potenza termica nominale (min-max)	kW	22,00 (8,80-24,20)	27,50 (11,00-30,30)	33,00 (13,20-36,30)
Potenza elettrica nominale in riscaldamento (min-max)	kW	7,00 (2,80-9,75)	8,87 (3,55-10,80)	10,30 (4,12-13,50)
EER / COP		2,56 / 3,14	2,65 / 3,10	2,65 / 3,20
Portata aria UI	m³/h	3700	4200	5200
Prevalenza statica nominale	Pa	120	120	120
Pressione sonora UI (a/m/b velocità mandata)	dB(A)	52 / 51 / 50	53 / 52 / 51	55 / 54 / 53
Potenza sonora UI (a/m/b velocità mandata)	dB(A)	62 / 61 / 60	63 / 62 / 61	65 / 64 / 63
Pressione sonora UE	dB(A)	62	63	65
Potenza sonora UE	dB(A)	72	73	75
Dimensioni UI (AxLxP)	mm	385x1315x760	450x1520x840	450x1520x840
Peso UI	kg	82	99	105
Dimensioni UE (AxLxP)	mm	1430x940x320	1615x940x460	1615x940x460
Peso UE	kg	120	146	175
Lunghezza tubazioni con carica stand. / carica aggiuntiva	m	7,5 / 70	7,5 / 70	7,5 / 70
Dislivello massimo	m	30	30	30
Diametro tubazioni liquido / gas	mm (inch")	9,52 (3/8") / 19,05 (3/4")	9,52 (3/8") / 22 (7/8")	12,7 (1/2") / 25,4 (1")
Gas refrigerante (tipo / carica standard)	tipo/kg	R410A / 6,40	R410A / 8,00	R410A / 9,50
Potenziale riscaldamento globale / tons CO2 equivalenti	GWP/tons	2088 / 13,363	2088 / 16,704	2088 / 19,836
Aggiunta refrigerante oltre lunghezza max carica standard	gr/m	54	54	110
Temperatura operativa esterna min-max riscald./condiz.	°C	-15÷24 / -7÷48	-15÷24 / -7÷48	-15÷24 / -7÷48
CODICE	U.I.	2701700	2701701	2701702
	U.E.	2701730	2701731	2701732

ACCESSORI OPTIONAL	CODICE
Comando a parete centralizzato per controllo fino a 36 unità interne*	2701456
Modbus Gateway	2701752
Scheda ON-OFF remoto	2701449

* Ogni unità interna deve essere equipaggiata con un Modbus Gateway cod. 2701752 per consentire la comunicazione con il comando a parete centralizzato.

Window type Syntek - Raffrescamento

Raffrescare gli ambienti in modo immediato e semplice è possibile grazie a soluzioni ultracompatte come i climatizzatori window type in gas ecologico R32 della linea Syntek.

Il climatizzatore progettato appositamente per la **climatizzazione estiva** di container e prefabbricati è **ermeticamente sigillato** e caratterizzato quindi oltre che dalla semplicità d'installazione anche da quella d'utilizzo grazie al pratico **controllo bordo macchina** per la gestione delle diverse funzionalità.

Ideale per edifici prefabbricati, uffici mobili.



Window Type



Window type Syntek - Raffrescamento



MODELLO		U.I.	SKWTV 0916 GCL32	SKWTV 1216 GCL32
Alimentazione elettrica		V/f/Hz	230/1/50	
Efficienza stagionale in Raffrescamento	Pdesign	kW	2,70	3,70
	SEER		5,20	5,40
	Consumo energ.an.	kWh/a	182	240
	Etichetta energetica		A	A
Potenza frigorifera nominale		kW	2,7	3,65
		BTU/h	9212	12454
Potenza elettrica nominale in raffrescamento (min-max)		kW	0,782	1,03
EER			3,45	3,54
Portata aria (max-med-min)		m³/h	400-360-320	480-430-380
Pressione sonora lato interno (max - med - min)		dB(A)	50-48-46	50-48-46
Pressione sonora lato esterno (max - med - min)		dB(A)	56-54-52	58-56-54
Potenza sonora lato interno (max - med - min)		dB(A)	59-57-55	59-57-55
Potenza sonora lato esterno (max - med - min)		dB(A)	65-63-61	65-63-61
Dimensioni (AxLxP)		mm	375x560x708	428x660x700
Peso netto		Kg	43	50
Gas refrigerante (tipo) / Carica standard		tipo/kg	R32 / 0,51	R32 / 0,63
Potenziale riscaldamento globale/ Tons CO ₂ equivalente		GWP/tons	675 / 0,344	675 / 0,425
Carica gas refrigerante / tons		Kg	0,51 / 0,344	0,63 / 0,425
Temperatura operativa esterna min-max riscald./condiz.		°C	16 ÷ 43	16 ÷ 43
CODICE			2405000	2405001



PURIFICATORI E·PURO

PURIFICATORI D'ARIA ECA TECHNOLOGY

I dispositivi di **purificazione d'aria ECA Technology** della linea **E-PURO** sono studiati e progettati per garantire un livello di filtraggio dell'aria avanzato. Integrati con tecnologia UVC e Generatore al Plasma di ultima generazione sterilizzano l'aria da agenti inquinanti diffondendo al termine del processo ioni negativi benefici per la salute.

Pre-Filtro

trattiene le particelle di grandi dimensioni, insetti ed altri inquinanti (PM50).

Segnalazione

Segnalazione luminosa e acustica per sostituzione filtro HEPA e Lampada UVC.

Filtro HEPA H13

in fibra di vetro per rimuovere fino al 99,5% di particelle con dimensioni fino a 0,3 microns (PM2.5 e PM10).

Pannello comandi

Pannello comandi touch screen per il controllo delle principali funzioni del purificatore.

Filtro ai Carboni Attivi

per rimuovere odori, fumi, formaldeide e composti organici volatili (COV).

Telecomando

Telecomando per il controllo di tutte le funzioni del purificatore.

Filtro Fotocatalitico TiO2

abbinato alla lampada UVC, neutralizza l'azione di virus, batteri, muffe e spore presenti in ambiente.

Blocco Bambini

Funzione blocco bambini per inibire le funzionalità del pannello touch screen.

Lampada UVC (253,7 Nm)

che sterilizza l'aria, elimina batteri, muffe e spore presenti in ambiente.

Quiet

La funzione silenzioso permette di beneficiare delle funzioni del purificatore durante le ore notturne.

Plasma Generator

Generatore al plasma che rilascia ioni benefici per la salute pari a 5×10^6 pcs/cm.

Timer spegnimento

impostare il funzionamento automatico del purificatore, programmando secondo le proprie esigenze.

Indicatore qualità aria

Indicatore livello PM2.5 presente nell'aria della stanza.

Wi-Fi

Modulo Wi-Fi per interfacciamento all'applicazione Tuya Smart per la gestione di tutte le funzioni del purificatore.

E·puro EP400 - Purificatore d'aria

Purificatore d'aria con accurato sistema di rilevamento che comunica costantemente l'indice di inquinamento dell'aria negli spazi indoor attraverso una barra LED incorporata: blu se l'aria nella stanza è ottima, verde se l'aria nella stanza è buona, rossa se l'aria nella stanza è pessima.

Il dispositivo aspira l'aria al proprio interno, **cattura e filtra** gli **agenti inquinanti** quali polveri sottili (PM10 e PM2,5 provenienti dall'inquinamento esterno), formaldeide, pollini, allergeni, composti organici aerei, gas dei prodotti per la pulizia, odori e fumi attraverso **4 livelli di filtraggio**:

1. Pre Filtro in Cotone
2. Filtro HEPA H13
3. Filtro ai Carboni Attivi
4. Filtro Fotocatalitico TiO2

In seguito **neutralizza Particelle ultrafini** e Virus, Muffe e Batteri attraverso la **Lampada UVC** ad azione germicida sterilizzante.

Infine **diffonde aria sterilizzata** benefica per la salute grazie all'azione del **Generatore al plasma** integrato. Quest'ultimo si attiva quando la Lampada UVC è in funzione e sprigiona nell'aria ioni positivi e negativi i quali, aumentando la dimensione delle particelle inquinanti, permettono ai filtri del purificatore di trattenerle ed eliminarle più facilmente.



E.puro EP400 - Purificatore d'aria



Ideale per superfici fino a **50 m²** in ambienti domestici, commerciali come uffici e negozi, scuole.



E.puro EP400

MODELLO		EP400GY
Alimentazione elettrica	v/F/Hz	230/1/50
Potenza assorbita	W	46
Pressione sonora (min-max)	dB(A)	25-50
Portata d'aria	m ³ /h	320
Velocità di ventilazione	n°	4
Dimensioni (AxLxP)	mm	617x390x225
Peso netto	kg	8,5
Temperatura operativa	°C	5~40
Sistema filtrazione	Filtro composito HEPA + prefilto in cotone, filtro fotocatalitico TiO ₂ , filtro ai carboni attivi, generatore al plasma e lampada UVC	
CODICE		4900001

Ricambi E.puro EP400



KIT Filtri



Lampada UVC

RICAMBI	CODICE
Kit filtri HEPA + Pre filtro + Carboni Attivi	4900011
lampada UVC 6W	5600032

PURIFICATORI D'ARIA ECA TECHNOLOGY

E.puro EP1200 - Purificatore d'aria

Purificatore d'aria con accurato sistema di rilevamento che comunica costantemente l'indice di inquinamento dell'aria negli spazi indoor attraverso un indicatore LED (visibile nello schermo touch) del livello di PM2.5 (polveri sottili) presenti nell'aria della stanza.

Il dispositivo aspira l'aria al proprio interno, **cattura e filtra gli agenti inquinanti** quali polveri sottili (PM10 e PM2,5 provenienti dall'inquinamento esterno), formaldeide, pollini, allergeni, composti organici aereiformi, gas dei prodotti per la pulizia, odori e fumi attraverso **3 livelli di filtraggio**:

1. Pre Filtro
2. Filtro HEPA H13
3. Filtro ai Carboni Attivi

In seguito **neutralizza Particelle ultrafini e Virus**, Muffe e Batteri attraverso la **Lampada UVC** ad azione germicida sterilizzante.

Infine **diffonde aria sterilizzata** benefica per la salute grazie all'azione del **Generatore al plasma** integrato. Quest'ultimo si attiva quando la Lampada UVC è in funzione e sprigiona nell'aria ioni positivi e negativi i quali, aumentando la dimensione delle particelle inquinanti, permettono ai filtri del purificatore di trattenerle ed eliminarle più facilmente.

Il dispositivo è integrato di **Modulo Wi-Fi** per l'interfacciamento dello stesso con l'applicazione Tuya SMART attraverso la quale controllare tutte le funzioni del purificatore e visualizzare i livelli di qualità dell'aria.



DATI TECNICI

E.puro EP1200 - Purificatore d'aria



Ideale per superfici fino a **150 m²** in ambienti commerciali come uffici e centri commerciali, ambienti professionali come studi medici, dentistici, ambulatori, sale d'aspetto, ambienti pubblici come scuole, sale meeting, bar e ristoranti.



Epuro EP1200

MODELLO		EP1200GY
Alimentazione elettrica	v/F/Hz	230/1/50
Potenza assorbita	W	110
Pressione sonora (min-max)	dB(A)	28-46
Portata d'aria	m ³ /h	1200
Velocità di ventilazione	n°	3
Dimensioni (AxLxP)	mm	1320x570x320
Peso netto	kg	39
Temperatura operativa	°C	5~40
Sistema filtrazione	Filtro primario, Filtro HEPA, filtro ai carboni attivi, generatore al plasma e lampada UVC	
CODICE		4900003

Ricambi E.puro EP1200



KIT Filtri



Lampada UVC

RICAMBI	CODICE
Kit filtri HEPA + Pre filtro + Carboni Attivi	4900013
lampada UVC 6W	5600026

La **prima**
pompa di calore trivalente
realizzata al **mondo**



ACQUAINVERTER®



WRHL Acquainverter® Monoblocco

VERSIONE CON BOILER INOX ACS 185lt INCORPORATO (PREDISPOSTO PER SOLARE TERMICO)



WA Acquainverter® Universale

VERSIONE CON VOLANO TERMICO 80lt INCORPORATO



WM Acquainverter® Compatta

VERSIONE COMPATTA



ECAPOOL

POMPA DI CALORE INVERTER PER PISCINE

Il benessere del **Risparmio Energetico**

Le tecnologie delle pompe di calore Acquainverter® garantisce il massimo dell'efficienza per il **riscaldamento e condizionamento** degli ambienti interni utilizzando **l'energia gratuita, ecologica e rinnovabile** presente nell'aria esterna che ci circonda, le pompe di calore costituiscono la soluzione ideale per ridurre i consumi di energia e le emissioni di CO2 e, nel contempo, preservare il pianeta.

L'aria è una risorsa gratuita e disponibile illimitatamente, essa infatti contiene sempre del calore, anche quando fuori fa molto freddo, ciò significa che qualsiasi temperatura dell'aria contiene dell'energia termica che può essere sfruttata per un funzionamento efficiente di una pompa di calore;

Le pompe di calore Acquainverter® garantiscono la produzione ed accumulo di acqua calda sanitaria in qualsiasi periodo dell'anno ed offrono la possibilità di essere perfettamente integrate con la produzione di energia da fonte rinnovabile: energia elettrica da solare fotovoltaico con accumulo e/o energia termica proveniente da solare termico;

Il **trasferimento dell'energia** termica generata dalla pompa di calore verso l'ambiente **interno dell'edificio** può avvenire attraverso le più diverse soluzioni impiantistiche, come per esempio **sistemi idronici radianti** (pavimento) o **ventilati** (ventilconvettori) permettendo la realizzazione di edifici così detti **NZeb** (Near Zero energy building).



Le **Caratteristiche**



Riscaldamento e Raffrescamento

Pompa di calore per riscaldamento, raffrescamento degli ambienti (temperatura max. dell'acqua 55°).



Controllo Condensazione

Funzione automatica che misura la temperatura di condensazione e, in base a questa, fa spegnere o accendere il/i ventilatore/i per garantire la massima efficienza.



Acqua calda sanitaria

Pompa di calore per produzione di acqua calda sanitaria (temperatura max. dell'acqua 55°)



Antilegionella

Attivazione ciclo antilegionella per riscaldamento settimanale dell'intero serbatoio fino a temperatura per shock termico.



Sbrinamento

Inversione di ciclo automatica e cavo scaldante a basamento per evitare la formazione di ghiaccio durante il funzionamento invernale.



Regolazione climatica

Autoregolazione intelligente della temperatura di setpoint riscaldamento / condizionamento in base al variare della temperatura esterna.



Protezione Anticorrosione

Batterie di scambio termico con protezione anti-corrosione: alette delle batterie in alluminio manganese.



Gestione solare termico

Elettronica predisposta per comandare gruppo di pomeriggio solare termico.



Silenziosità

Ventilatori assiali DC Brushless (ottimizzazione aerodinamica, riduzione del livello di rumorosità, aumento dell'efficienza e della portata d'aria).



Energy saving

Attivazione della modalità risparmio energetico da contatto pulito.



Autorestart

Riaccensione in caso di black-out con riesecuzione automatica delle funzioni già impostate.



Funzione solo ACS

Esclusione delle funzioni raffrescamento e riscaldamento da contatto pulito.



Autodiagnosi

Ricerca automatica dei guasti per una manutenzione facilitata.



Pannello digitale

Permette la gestione delle principali attività di regolazione, mantenendo al proprio interno tutte le informazioni necessarie per miglior comfort climatico.



Program. Settimanale

Impostare le diverse funzionalità di Acquainverter® programmandolo secondo le proprie esigenze per fasce orarie.



Temperature esterne

Unità esterne con range di funzionamento esteso da temperatura estrema -20 °C fino a + 52 °C



Gas refrigerante eco R32

Nuovo gas a basso impatto ambientale e prestazioni migliori.

Acquainverter® Pompa di calore aria acqua

Acquainverter® è la **pompa di calore splittata in GAS R32** progettata da ECA Technology per soddisfare le più diverse soluzioni impiantistiche in ambito residenziale e commerciale, grazie ad un ampio range composta da 3 famiglie di prodotto:

- WRHL:** versione con boiler inox ACS 185lt incorporato (predisposto per solare termico);
- WA:** versione con volano termico 70lt incorporato;
- WM:** versione compatta per applicazioni con boiler ACS e volano termico esterni;

L'elettronica di controllo Acquainverter® consente la personalizzazione dei parametri di lavoro in base alle più diverse esigenze impiantistiche e climatiche tra cui: gestione curva climatica per l'impianto di riscaldamento/condizionamento, gestione sistema solare esterno, gestione ciclo antilegionella bollitore ACS, disponibilità di contatti puliti per comandi da parti terze, funzione energy saving per ottimizzare i costi di gestione, autodiagnosi dettagliata, logica di parzializzazione dei carichi e di equinevecchiamento delle unità esterne (versioni dual);

Acquainverter® è la pompa di calore ad inverter che produce **acqua calda fino a 55°C** per uso sanitario anche con temperature esterne di -20°C, usando un sistema a pompa di calore DC inverter di tipo split-system. La temperatura dell'acqua può essere regolata da 30°C a 50°C sul sanitario e sul riscaldamento.

Acquainverter® fornisce **acqua refrigerata per il raffrescamento da 7°C a 25°C** per impianti radiante o con terminali ventilati;

L'ampia gamma di bollitori ACS e volani termici è il perfetto completamento dell'offerta per tutti i tipi di impianto;

- ✓ *Unità esterne con range di funzionamento esteso con temperature da -20°C a +52°C*
- ✓ *Maggiori lunghezze di collegamento tra unità interna ed unità esterna*
- ✓ *Cavo scaldante antigelo a basamento unità esterna*







WRH Monoblocco



Acquainverter WRHL con Unità Esterna COH

Modello per la produzione di riscaldamento, raffrescamento e acqua calda sanitaria

WRH6.1 - WRH11.2 WRH8.1 - WRH15.2 - WRH9.1

Il sistema si compone di:

- Unità interna idronica a basamento Acquainverter® modello WRHL con boiler inox 185lt integrato predisposto per solare termico.
- 1 o 2 unità esterne modello COH
- Modulo idronico sovrapposto
- Volano termico WRHC 60 (opzionale)

MODELLO TRIVALENTE MONOBLOCCO Riscaldamento, Raffrescamento, Acqua calda sanitaria	U.I.	WRH 6.1	WRH 11.2	WRH8.1L	WRH15.2L	WRH 9.1
	U.E.	COH3522HE32		COH5022HE32		COH7022HE32
Numero U.E.		1	2	1	2	1
Alimentazione elettrica	V/f/Hz	230/1/50				
Potenza termica nominale (1)	kW	5,68	11,36	7,40	14,80	8,77
COP (1)		4,25	4,25	3,97	3,97	3,93
Potenza frigorifera nominale (2)	kW	6,02	12,04	7,92	15,84	11,05
EER(2)		4,22	4,23	4,66	4,68	4,28
Livello pressione sonora (max)	dB(A)	54		56		58
Dimensioni U.E. (LxAxP)	mm	899 x596 x378		1003 x790 x427		1003 x790 x427
Peso U.E.	kg	46		61		65
Dimensioni U.I. (LxAxP)	mm	705x1800x605				
Capacità boiler INOX	l	185				
Peso U.I. in funzione	kg	115	129	115	129	115
Refrigerante / Precarica	tipo/ kg	R32 / 1,00	R32 / 1,00 (x2)	R32 / 1,50	R32 / 1,50 (x2)	R32 / 2,0
Potenziale risc globale / CO2 equivalenti	GWP / tons	675 / 0,675	675 / 0,675 (x2)	675 / 1,013	675 / 1,013 (x2)	675 / 1,350
Lunghezza splittaggio min/max	mt	5 / 20		5 / 25		5 / 30
Diametro tubazioni gas refrigerante	mm	1/4" / 3/8"		1/4" / 5/8"		1/4" / 5/8"
CODICE	U.I.	00012WRH85	00012WRH86	00012WRH53	00012WRH83	00012WRH84
	U.E.	2701620		2701621		2701622

ACCESSORI	Prezzo	Sigla	Codice	Compatibilità				
Servizio primo avviamento <i>prezzo netto</i>	200,00	AVV	00013C	✓	✓	✓	✓	✓
Kit volano termico	1.645,00	WRHC60	0001480	✓	✓	✓	✓	✓
Alimentazione elettrica Bifase	64,00	BIF	00013E		✓		✓	
Gestione solare termico	36,00	SOL	00013F	✓	✓	✓	✓	✓
Kit solare 1 collettore ESPS210	2.251,00	KST21	-	✓	✓	✓	✓	✓
Kit solare 1 collettore ESPS260	2.380,00	KST26	-	✓	✓	✓	✓	✓
Filtro acqua	31,00	FIL	00013G	✓	✓	✓	✓	✓
Basi in gomma unità esterna	51,00	BAS	6401062			✓	✓	✓
Res.elettrica antilegionella inox 1500W	219,00	RES	ARSSGA001	✓	✓	✓	✓	✓

Rese nominali alle seguenti condizioni, in conformità alla Normativa UNI EN 14511: 2011

(1) Invernale: temperatura aria esterna 7°C B.S./ 6°C B.U.; temperatura acqua 30/35°C (2) Estivo: temperatura aria esterna 35°C B.S./24°C B.U.; temperatura acqua 18/23°C

NOTA: I PRODOTTI SOPRA INDICATI CONTENGONO GAS FLUORURATI AD EFFETTO SERRA DISCIPLINATI DAL PROTOCOLLO DI KYOTO.

WA Universale

Acquainverter WA con Unità Esterna COH

VERSIONE TRIVALENTE Riscaldamento , Raffrescamento e acqua calda sanitaria

WA6.1 - WA11.2 - WA8.1 - WA15.2 - WA9.1 - WA19.2

Il sistema si compone di:

- Unità idronica a basamento interna Acquainverter® modello WA
- 1 o 2 unità esterne modello COH
- Volano termico 80 litri incorporato
- Accumulo sanitario modello WBX (opzionale) da 200 a 1000 litri con scambiatore solare termico a serpentino fisso.

VERSIONE HC Riscaldamento e raffrescamento

WA6.1 - WA11.2 - WA8.1 - WA15.2 - WA9.1 - WA19.2

Il modello universale comprende:

- Unità idronica a basamento Acquainverter® modello WA
- 1 o 2 unità esterne COH
- Volano termico 70 litri incorporato

VERSIONE TRIVALENTE Riscaldamento, Raffrescamento, acqua calda sanitaria	U.I.	WA 6.1	WA 11.2	WA 8.1	WA 15.2	WA 9.1	WA 19.2
	U.E.	COH3522HE32		COH5022HE32		COH7022HE32	
Numero U.E.		1	2	1	2	1	2
Alimentazione elettrica	V/f/Hz	230/1/50					
Potenza termica nominale (1)	kW	5,68	11,36	7,40	14,80	8,77	17,54
COP (1)		4,25	4,27	3,97	4,03	3,93	3,97
Potenza frigorifera nominale (2)	kW	6,02	12,04	7,92	15,84	11,05	22,10
EER(2)		4,22	4,23	4,66	4,68	4,28	4,34
Livello pressione sonora (max)	dB(A)	54		56		58	
Dimensioni U.E. (LxAxP)	mm	899 x596 x378		1003 x790 x427		1003 x790 x427	
Peso U.E.	kg	46		61		65	
Dimensioni U.I. (LxAxP)	mm	705x1205x505					
Peso U.I. in funzione	kg	186	198	186	198	186	198
Capacità volano incorporato	l	70					
Refrigerante / Pre carica	tipo/ kg	R32 / 1,00	R32 / 1,00 (x2)	R32 / 1,50	R32 / 1,50 (x2)	R32 / 2,0	R32 / 2,0 (x2)
Potenziale risc globale / CO2 equivalenti	GWP / tons	675 / 0,675	675 / 0,675 (x2)	675 / 1,013	675 / 1,013 (x2)	675 / 1,350	675 / 1,350 (x2)
Lunghezza splittaggio min/max	mt	5 / 20		5 / 25		5 / 30	
Diametro tubazioni gas refrigerante	mm	1/4" / 3/8"		1/4" / 5/8"		1/4" / 5/8"	
CODICE	U.I.	00012WA76	00012WA77	00012WA72	00012WA73	00012WA74	00012WA75
	U.E.	2701620		2701621		2701622	

ACCESSORI	Prezzo	Sigla	Codice	Compatibilità					
Servizio primo avviamento <i>prezzo netto</i>	200,00	AVV	00013C	✓	✓	✓	✓	✓	✓
Alimentazione elettrica Bifase	64,00	BIF	00013E		✓		✓		✓
Gestione solare termico	36,00	SOL	00013F	✓	✓	✓	✓	✓	✓
Filtro acqua	31,00	FIL	00013G	✓	✓	✓	✓	✓	✓
Basi in gomma unità esterna	51,00	BAS	6401062			✓	✓	✓	✓

Rese nominali alle seguenti condizioni, in conformità alla Normativa UNI EN 14511: 2011

(1) Invernale: temperatura aria esterna 7°C B.S./ 6°C B.U.; temperatura acqua 30/35 °C (2) Estivo: temperatura aria esterna 35°C B.S./24°C B.U.; temperatura acqua 18/23 °C

NOTA: I PRODOTTI SOPRA INDICATI CONTENGONO GAS FLUORURATI AD EFFETTO SERRA DISCIPLINATI DAL PROTOCOLLO DI KYOTO.

WM Compatto

Acquainverter WM con Unità Esterna COH

VERSIONE TRIVALENTE Riscaldamento, Raffrescamento e acqua calda sanitaria

WM6.1 - WM11.2 - WM8.1 - WM15.2 - WM9.1 WM19.2

- Il sistema si compone di:
- Unità idronica a basamento Acquainverter® modello WM
 - 1 o 2 unità esterne modello COH
 - Accumulo sanitario inox modello WBX opzionale da 200 a 1000 lt con scambiatore solare termico a serpentino fisso
 - Volano termico modello WACN opzionale

VERSIONE HC Riscaldamento e Raffrescamento

WM6.1 - WM11.2 - WM8.1 - WM15.2 - WM9.1 WM19.2

- Il sistema si compone di:
- Unità idronica a basamento Acquainverter® modello WM
 - 1 o 2 unità esterne COH
 - Volano termico modello WACN opzionale

VERSIONE S Acqua calda sanitaria

WM6.1 - WM11.2 - WM8.1 - WM15.2 - WM9.1 WM19.2

- Il sistema si compone di:
- Unità idronica a basamento Acquainverter® modello WM
 - 1 o 2 unità esterne modello COH
 - Accumulo sanitario inox modello WBX opzionale da 300 a 1000 lt con scambiatore solare termico opzionale

VERSIONE TRIVALENTE Riscaldamento, Raffrescamento, acqua calda sanitaria	U.I.	WM 6.1	WM 11.2	WM 8.1	WM 15.2	WM 9.1	WM 19.2
	U.E.	COH3522HE32		COH5022HE32		COH7022HE32	
Numero U.E.		1	2	1	2	1	2
Alimentazione elettrica	V/f/Hz	230/1/50					
Potenza termica nominale (1)	kW	5,68	11,36	7,40	14,80	8,77	17,54
COP (1)		4,25	4,27	3,97	4,03	3,93	3,97
Potenza frigorifera nominale (2)	kW	6,02	12,04	7,92	15,84	11,05	22,10
EER (2)		4,22	4,23	4,66	4,68	4,28	4,34
Livello pressione sonora (max)	dB(A)	54		56		58	
Dimensioni U.E. (LxAxP)	mm	899 x596 x378		1003 x790 x427		1003 x790 x427	
Peso U.E.	kg	46		61		65	
Dimensioni U.I. (LxAxP)	mm	585x900x485					
Peso U.I. in funzione	kg	115	129	115	129	115	129
Refrigerante / Precarica	tipo/ kg	R32 / 1,00	R32 / 1,00 (x2)	R32 / 1,50	R32 / 1,50 (x2)	R32 / 2,0	R32 / 2,0 (x2)
Potenziale risc globale / CO2 equivalenti	GWP / tons	675 / 0,675	675 / 0,675 (x2)	6,75 / 1,013	675 / 1,013 (x2)	675 / 1,350	675 / 1,350 (x2)
Lunghezza splittaggio min/max	mt	5 / 20		5 / 25		5 / 30	
Diametro tubazioni gas refrigerante	mm	1/4" / 3/8"		1/4" / 5/8"		1/4" / 5/8"	
CODICE	U.I.	00012WM76	00012WM77	00012WM72	00012WM73	00012WM74	00012WM75
	U.E.	2701620		2701621		2701622	

ACCESSORI	Prezzo	Sigla	Codice	Compatibilità					
Servizio primo avviamento <i>prezzo netto</i>	200,00	AVV	00013C	✓	✓	✓	✓	✓	✓
Alimentazione elettrica Bifase	64,00	BIF	00013E		✓		✓		✓
Gestione solare termico	36,00	SOL	00013F	✓	✓	✓	✓	✓	✓
Filtro acqua	31,00	FIL	00013G	✓	✓	✓	✓	✓	✓
Basi in gomma unità esterna	51,00	BAS	6401062			✓	✓	✓	✓

Rese nominali alle seguenti condizioni, in conformità alla Normativa UNI EN 14511: 2011

(1) Invernale: temperatura aria esterna 7°C B.S./ 6°C B.U.; temperatura acqua 30/35 °C (2) Estivo: temperatura aria esterna 35 °C B.S./24°C B.U.; temperatura acqua 18/23 °C
NOTA: I PRODOTTI SOPRA INDICATI CONTENGONO GAS FLUORURATI AD EFFETTO SERRA DISCIPLINATI DAL PROTOCOLLO DI KYOTO.

ECA POOL - Pompa di calore per piscine

ECA POOL la pompa di calore per il **riscaldamento di piscine coperte** o **scoperte**, di grandi e piccole dimensioni, rappresenta una soluzione efficace per riscaldare l'acqua alla temperatura desiderata e godersi così il piacere dell'utilizzo della piscina in tutte le stagioni.

ECA POOL permette di prolungare i mesi di apertura della piscina, nelle strutture turistiche o nelle applicazioni residenziali, favorendo il massimo risparmio energetico grazie all'esclusiva tecnologia DC Inverter.

Le pompe di calore ECA POOL rappresentano la soluzione più efficace per il riscaldamento delle piscine all'aperto **nei periodi in cui l'irraggiamento solare non è sufficiente**.

ECA POOL è una pompa di calore di tipo slit-system in gas R410A che si integra facilmente sia in presenza di piscine esistenti sia in nuove realizzazioni. E' dotata di unità interna di piccola dimensione (58,3 x 48,1 x 90 cm) combinata con una o due unità motocondensanti esterne (mod. EP 101, mod. EP 201).

La particolare dimensione e forma dell'unità riscaldamento ECAPOOL consente l'inserimento in spazi tecnici di ridotte dimensioni.

La tecnologia DC Inverter permette di ampliare il funzionamento della pompa di calore con temperature esterne da 40°C fino a -15°C; ECA POOL con i compressori DC Inverter garantisce COP molto elevati in ogni condizione di funzionamento.



ECA POOL

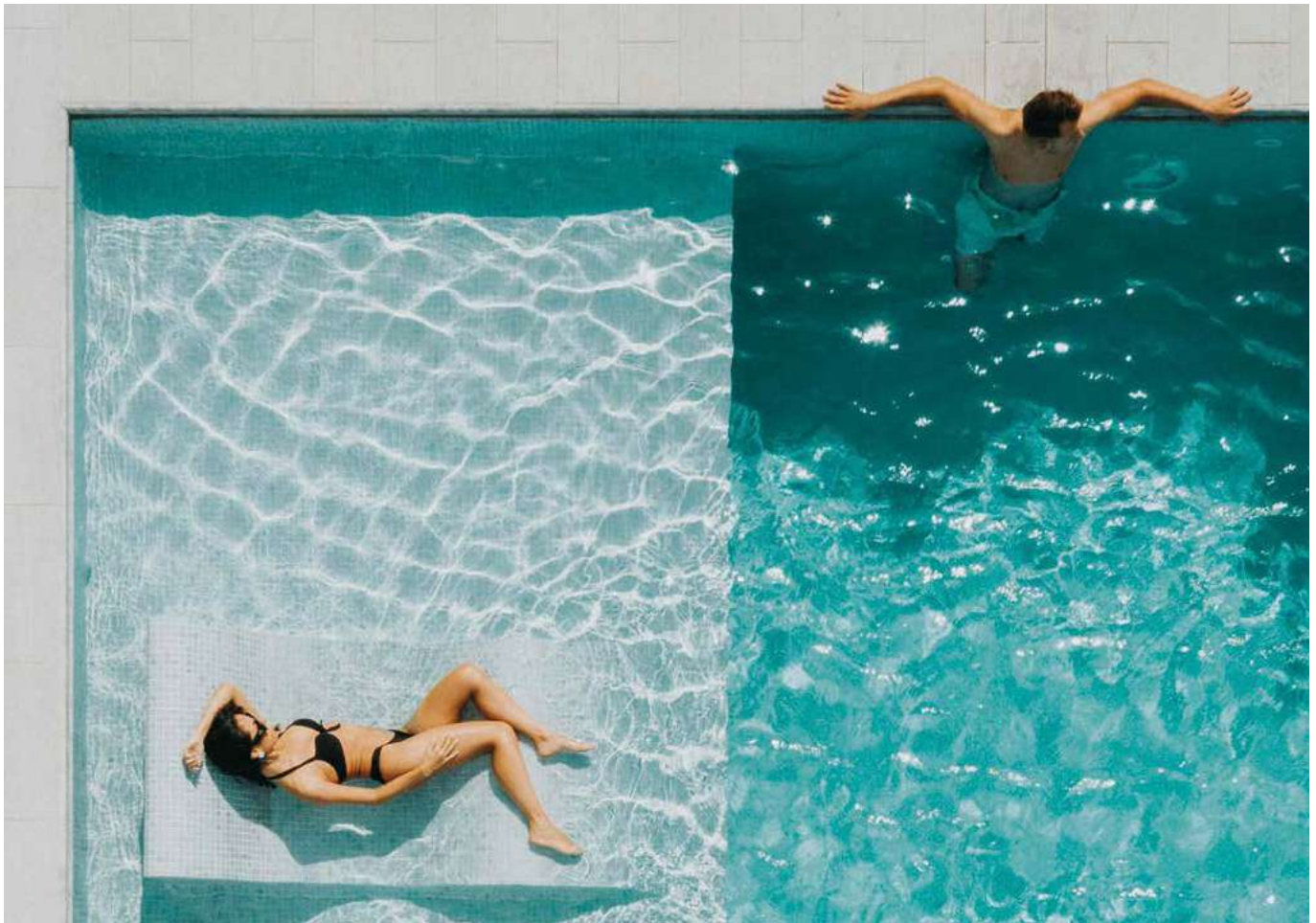

ECA POOL - Pompa di calore per piscine

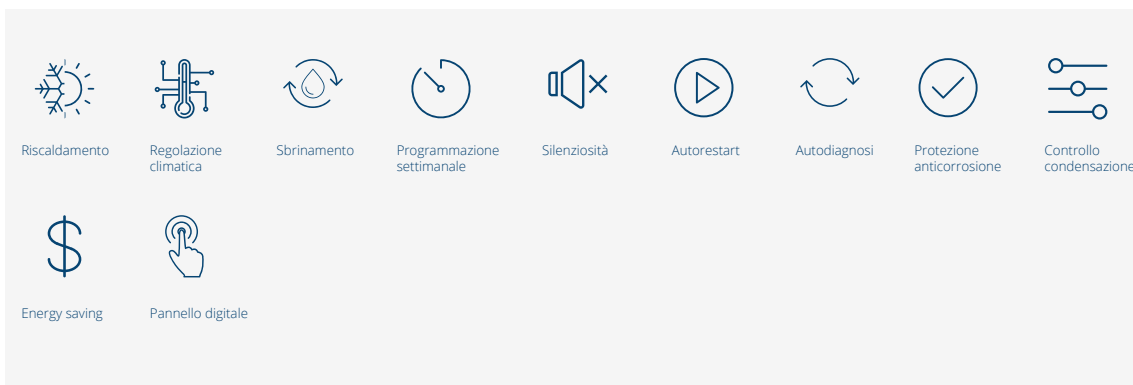

ECApool con Unità Esterna COH

I Plus

L'unità idronica interna di ECAPOOL è equipaggiata con **elettronica di controllo parametrico** e **pannello comandi digitale** che consente la personalizzazione dei parametri di lavoro in base alle più diverse esigenze impiantistiche e climatiche tra cui: gestione curva climatica, disponibilità di contatti puliti per comandi da parti terze, funzione energy saving per ottimizzare i costi di gestione, autodiagnosi dettagliata, logica di parzializzazione dei carichi e di equinevecchiamento delle unità esterne (versioni dual);

MODELLO	U.I	EP101	EP201
	U.E	COH6514HE10/1 EP	COH6514HE10/1 EP (x2)
Alimentazione elettrica	V/f/Hz	230/1/50	230/1/50
Potenza termica nominale (1)	kW	11,20	22,40
Potenza termica nominale (2)	kW	12,20	24,40
Potenza elettrica assorbita risc.	kW	0,40 - 2,20	0,80 - 4,40
C.O.P. (1)	W/W	5,40	5,45
C.O.P. (2)	W/W	6,20	6,25
Portata acqua nominale (ΔT 2,5°C)	l/h	3600	7200
Perdite di carico scambiatore	m H ₂ O	0,64	0,64 x 2
Diametro attacchi idrici	mm (inch")	50 (1" ½)	63 (2")
Range set temperatura acqua	°C	15 - 30	15 - 30
Pressione sonora U.E.	dB(A)	58	58
Potenza sonora U.E.	dB(A)	68	68
Refrigerante Tipo / GWP		R410A / 2088	R410A / 2088
Quantità refrigerante / CO ₂ equivalente	kg	2,0 / 4,176	2,0 / 4,176
Diametro tubazioni (liquido - gas)	mm (inch")	1/4" ÷ 5/8"	1/4" ÷ 5/8"
Lunghezza max-min con carica standard/carica aggiuntiva/dislivello max	m	2-6 / 20 / 10	2-6 / 20x2 / 10
Carica aggiuntiva di refrigerante	gr/m	50	50
Dimensioni nette U.I. (LxAxP)	mm	583 x 900 x 481	583 x 900 x 481
Peso netto U.I.	kg	80	80
Dimensioni massime U.E. (LxAxP)	mm	980 x 790 x 396	980 x 790 x 396
Peso netto U.E.	kg	65	65
Temperatura operativa esterna min÷max risc.	°C	-15 ÷ 40	-15 ÷ 40
CODICE	U.I.	0001507	0001508
	U.E.	2701617/1	2701617/1 (x2)

(1) Temperatura esterna 15°C - Temperatura acqua 25°C
 (2) Temperatura esterna 35°C - Temperatura acqua 28°C

NOTA: I PRODOTTI SOPRA INDICATI CONTENGONO GAS FLUORURATI AD EFFETTO SERRA DISCIPLINATI DAL PROTOCOLLO DI KYOTO.



**ACQUAINVERTER®
SMART**



Acquainverter® SMART è una **pompa di calore reversibile DC inverter di tipo monoblocco da esterni** con gas ecologico **R32** per applicazioni residenziali e commerciali in grado di soddisfare la produzione di **acqua calda sanitaria, acqua calda per il riscaldamento** e di **acqua refrigerata per il raffrescamento**.

L'esperienza di ECA Technology unita alla sofisticata tecnologia sviluppata per ottimizzare il funzionamento invernale, consente di raggiungere le più alte prestazioni disponibili sul mercato con **produzione di acqua calda (ACS) fino a 50°C anche con temperatura di funzionamento esterne molto rigide, anche fino a -25°C**.

Tutto questo grazie ad una serie di soluzioni progettuali e costruttive all'avanguardia. In particolare, la sofisticata gestione elettronica regola la potenza del compressore e i consumi di energia elettrica dal 15% al 100% in funzione delle esigenze di utilizzo, svolge l'autodiagnosi e controlli climatici esterni per garantire sempre il massimo rendimento. L'unità può essere **abbinata ad impianti tradizionali o pannelli radianti**, garantendo un'**elevata efficienza energetica**.

La **tecnologia Inverter** garantisce il controllo sulla potenza termica fornita dall'unità, modificando la frequenza o l'intensità della corrente di alimentazione, varia senza gradini la velocità di rotazione o la potenza del compressore. Questo rende possibile l'adattamento veloce e puntuale della capacità di raffrescamento o riscaldamento alle reali condizioni operative richieste senza gravare sui consumi elettrici.

Il compressore di tipo **Twin Rotary DC Inverter** è a corrente continua e riduce al minimo le perdite dovute alle correnti di dispersione tipiche dei motori AC. In questo modo, le prestazioni complessive del sistema vengono ulteriormente migliorate e la capacità di controllo resa più precisa.

Controllo semplificato e funzionale

Acquainverter® Smart è dotato di **pannello di controllo touch** pratico ed intuitivo che permette non solo una semplice gestione delle principali attività di accensione e spegnimento ma, in aggiunta, comunica costantemente le condizioni di temperatura dell'acqua mantenendo al proprio interno tutte le informazioni necessarie al controllo e alla gestione.

Tra le varie funzioni il pannello di controllo permette di impostare la priorità tra Raffrescamento e Acqua calda sanitaria (ACS) o tra Riscaldamento e Acqua calda sanitaria (ACS).

Attivare e disattivare la modalità silenziosa (riduzione rumorosità dell'unità), impostare i parametri relativi ai setpoint di lavoro in base alle variazioni della temperatura dell'aria esterna.

Grazie al timer settimanale consente la programmazione, l'accensione e/o lo spegnimento automatico dell'unità per una settimana o impostare le variazioni programmate del set mandata acqua dell'impianto.

Il tutto è facilmente ispezionabile da **smartphone**. Attraverso l'applicazione EWPE Smart il **controllo dell'impianto** sarà gestibile direttamente dal proprio cellulare.

App EWPE Smart
Disponibile su:



Le **Caratteristiche**



Riscaldamento e Raffrescamento

Pompa di calore per riscaldamento, raffrescamento degli ambienti (temperatura max. dell'acqua 60°).



Gestione cascata

Possibile installazione fino a n. 4 unità per una potenza totale di 62 kW.



Sbrinamento

Inversione di ciclo automatica e cavo scaldante a basamento per evitare la formazione di ghiaccio durante il funzionamento invernale.



Protezione Anticorrosione

Batterie di scambio termico con protezione anti-corrosione: alette delle batterie in alluminio manganese (Al-Mn), rivestite da resina epossidica e uno strato idrofilico.



Ventilatori DC Brushless

Ventilatori assiali DC Brushless progettati per l'ottimizzazione aerodinamica, permettendo la riduzione del livello di rumorosità, aumento dell'efficienza e della portata d'aria.



Autorestart e Autodagnosi

Riaccensione in caso di black-out e Ricerca automatica dei guasti per una manutenzione facilitata.



Program. Settimanale

Impostare tutte le funzionalità di Acquainverter SMART, programmandolo secondo le proprie esigenze.



Temperature esterne

Unità esterne con range di funzionamento esteso da temperatura estrena -25 °C fino a + 50 °C



Controllo Condensazione

Funzione automatica che misura la temperatura di condensazione e, in base a questa, fa spegnere o accendere il/i ventilatore/i per garantire la massima efficienza.



Acqua calda sanitaria

Pompa di calore per produzione di acqua calda sanitaria (temperatura max. dell'acqua 50°)



Regolazione climatica

Autoregolazione intelligente della temperatura di setpoint riscaldamento / condizionamento in base al variare della temperatura esterna.



Funzione Wi-Fi

Il controllo di Acquainverter® SMART da smartphone è semplice ed intuitivo. Attraverso l'applicazione EWPE Smart il controllo dell'impianto sarà gestibile direttamente dal proprio cellulare.



Pannello digitale remoto

Permette una semplice gestione delle principali attività di regolazione, comunica costantemente le condizioni di temperatura dell'acqua mantenendo al proprio interno tutte le informazioni necessarie al controllo e alla gestione del miglior comfort climatico.



Economizer

Circuito frigo con Economizer per il raggiungimento delle massime prestazioni.



Funzionamento emergenza

Attivazione fonte sostitutiva di calore: permette di impostare il funzionamento di emergenza in modalità riscaldamento o acqua calda sanitaria.



Antilegionella

Attivazione ciclo antilegionella per riscaldamento settimanale dell'intero serbatoio ACS fino alla temperatura di shock termico.

EWM Monofase e Trifase Monoblocco da esterni



MODELLO	U.I.	EWM10	EWM12	EWM12T	EWM14T	EWM16T
Alimentazione elettrica	V/f/Hz	230/1/50	230/1/50	400/3/50	400/3/50	400/3/50
Applicazione con unità terminali ventilconvettori*1						
Potenza termica (con fan coil/radiatore)	kW	10,00	12,00	12,00	14,00	15,50
Potenza frigorifera (con fan coil)	kW	7,80	9,50	9,50	12,00	13,00
Potenza assorbita in riscaldamento (con fan coil/radiatore)	kW	2,70	3,48	3,48	4,18	4,70
Potenza assorbita in raffrescamento (con fan coil)	kW	2,48	3,20	3,11	4,38	4,91
COP	W/W	3,70	3,45	3,45	3,35	3,30
EER	W/W	3,15	2,97	3,05	2,74	2,65
Applicazione con pannelli radianti a pavimento 2						
Potenza termica (con riscaldamento a pavimento)	kW	10,00	12,00	12,00	14,00	15,50
Potenza frigorifera (con raffrescamento a pavimento)	kW	8,80	11,00	11,00	12,50	14,50
Potenza assorbita con riscaldamento a pavimento	kW	2,17	2,64	2,64	3,22	3,60
Potenza assorbita con raffrescamento a pavimento	kW	1,96	2,56	2,56	3,05	3,82
COP	W/W	4,61	4,55	4,55	4,35	4,31
EER	W/W	4,49	4,30	4,30	4,10	3,80
Classe di efficienza energetica stagionale riscaldamento d'ambiente (condiz.climatiche medie)		A++	A++	A++	A++	A++
Corrente assorbita nominale (max)	A	12 (23)	15,5 (25)	5 (12)	6 (12)	7 (12)
Pressione sonora (funz. raffrescamento)	dB(A)	56	56	56	57	59
Pressione sonora (funz. riscaldamento)	dB(A)	54	54	54	55	57
Refrigerante	Tipo/q.tà	R32 / 2,20	R32 / 2,20	R32 / 2,20	R32 / 2,20	R32 / 2,20
Potenziale riscaldamento globale / CO2 equivalente	GWP / Tons	675 / 1,485	675 / 1,485	675 / 1,485	675 / 1,485	675 / 1,485
Dimensioni (LxAxP)	mm	1200x878x460	1200x878x460	1200x878x460	1200x878x460	1200x878x460
Peso a vuoto	Kg	151	151	151	151	151
Peso in funzione	Kg	163	163	163	163	163
CODICE	U.I.	00012EW20	00012EW30	00012EW40	00012EW50	00012EW60

Rese nominali alle seguenti condizioni, in conformità alla Normativa UNI EN 14511: 2013/2018

1) Raffrescamento: temp. acqua lato utenza 12°C/7°C, temp. esterna 35°C B.S./ 24°C B.U. / Riscaldamento: temp. acqua utenza 40°C/45°C, temp. esterna 7°C B.S./ 6°C B.U.

2) Raffrescamento: temp. acqua lato utenza 23°C/18°C, temp. esterna 35°C B.S./ 24°C B.U. / Riscaldamento: temp. acqua utenza 30°C/35°C, temp. esterna 7°C B.S./ 6°C B.U.

*radiatori collegabili solo in modalità riscaldamento e opportunamente dimensionati.

I PRODOTTI SOPRA INDICATI, ERMETICAMENTE SIGILLATI, CONTENGONO GAS FLUORURATI AD EFFETTO SERRA, DISCIPLINATI DAL PROTOCOLLO DI KYOTO.









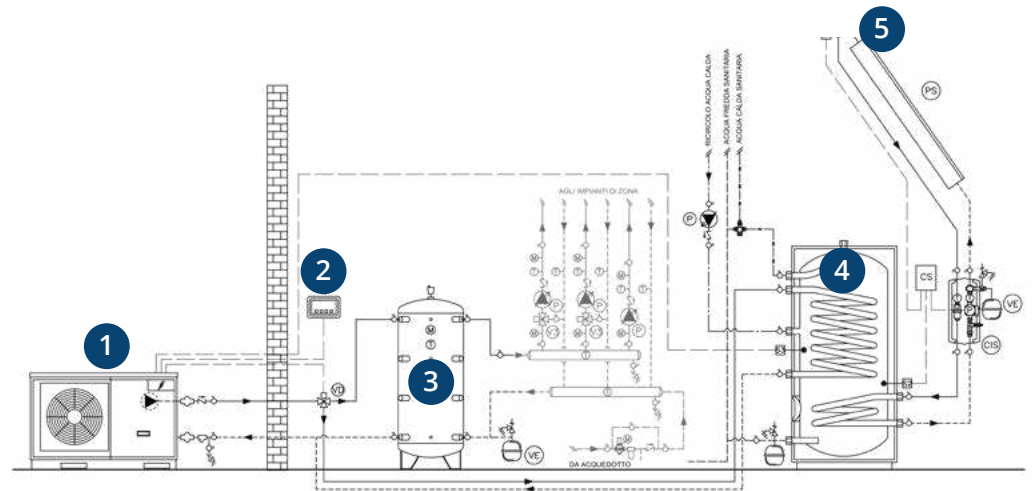

DATI TECNICI

SCHEMA IMPIANTO MULTIZONA - RISCALDAMENTO - CONDIZIONAMENTO - ACS

LEGENDA

- 1 Acquainverter SMART
- 2 Pannello di controllo touch
- 3 Volano termico
- 4 Serbatoio ACS
- 5 Collettore solare termico



ACCESSORI OPTIONAL		SIGLA	
	Comando a parete Touch WiFi con cavo di comunicazione 8mt	CP	(s)
	Sonda temperatura ACS 20mt	ACS	(s)
	Filtro acqua Y	FIL	(s)
	Basi in gomma 600x200h.150 (coppia)	BAS	-
	Modulo inerziale compatto 20lt Modulo inerziale compatto 50lt	MIC20 MIC50	-
	Volano termico 24lt Volano termico 57lt Volano termico 123lt Volano termico 203lt Volano termico 277lt	WACN25PU WACN50PU WACN100PU WACN200PU WACN300PU	-
	Bollitore ACS da pompa di calore 1 serp.fisso 190lt Bollitore ACS da pompa di calore 1 serp.fisso 263lt Bollitore ACS da pompa di calore 1 serp.fisso 470lt	BMAX200 BMAX300 BMAX500	-
	Bollitore Doppio Accumulo (ACS 270lt + Inerziale 80lt) Bollitore Doppio Accumulo (ACS 450lt + Inerziale 80lt)	BDA300 BDA500	-
	Serpentino solare termico 0,8 mq	SE080	-
	Kit gestione cascata fino a 4 unità	CAS	-



(s) di serie

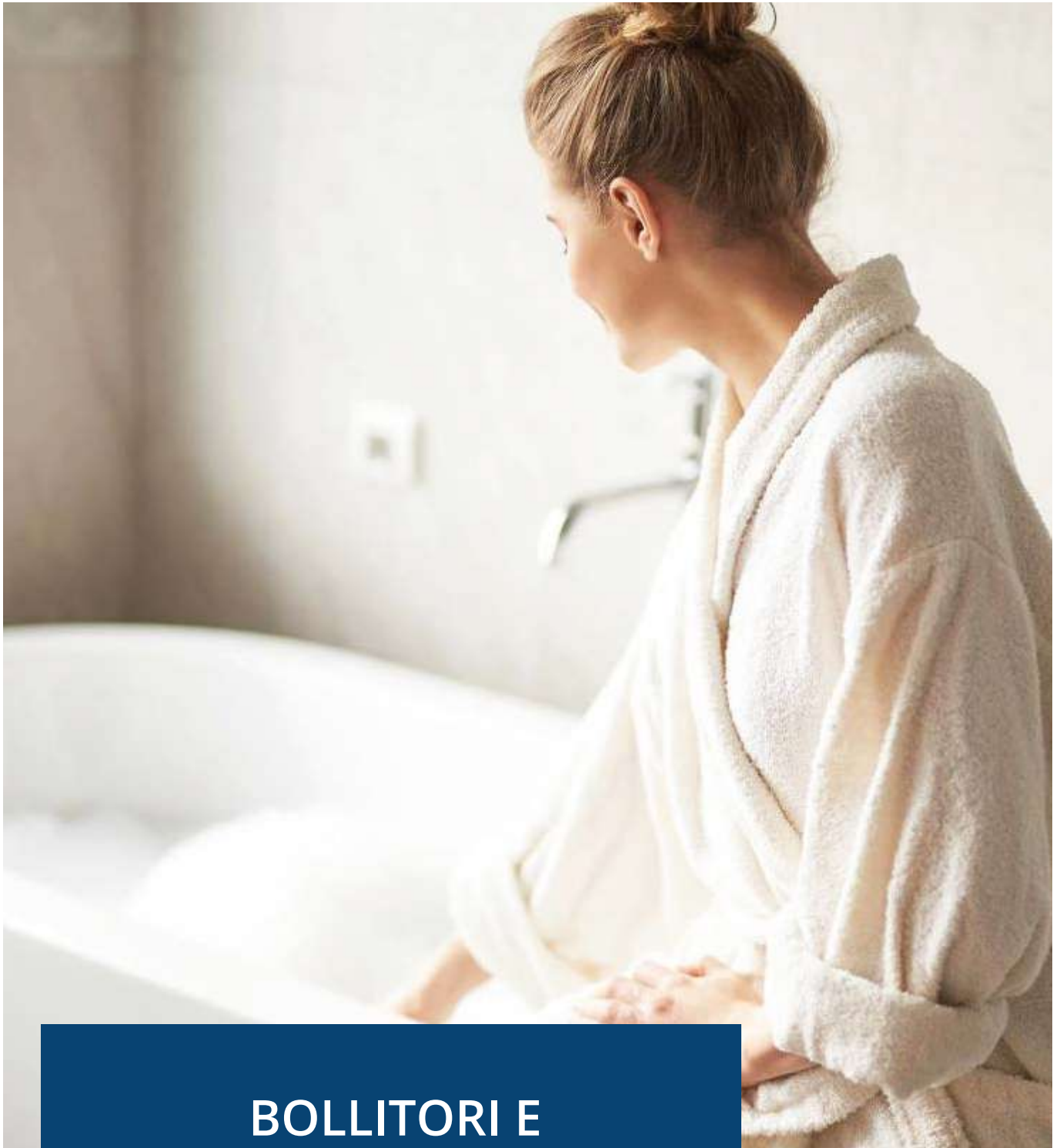

**BOLLITORI E
VOLANI**

BOLLITORI E VOLANI

I **bollitori ECA Technology** sono integrabili su tutti i tipi di impianto ed offrono **rapidità di accumulo con erogazione abbondante e continua.**

I bollitori consentono alta efficienza per bassi costi di esercizio ed una lunga durata senza corrosione. L'installazione è semplificata e l'igiene garantita.



WBX

ACCUMULO TERMICO ACS INOX



WACN - WACN_S - WACN_PU

VOLANO TERMICO PER ACQUA DI RISCALDAMENTO E REFRIGERATA



BMAX

BOLLITORE ACS DA POMPA DI CALORE



BSM

BOLLITORE ACS DA POMPA DI CALORE E PANNELLI SOLARI



YBSM

BOLLITORE ACS DA POMPA DI CALORE E CALDAIA INVERTITO



BDA - BDAS

BOLLITORE DOPPIO ACCUMULO



BSE

BOLLITORE ACS SERPENTINI ESTRAIBILI

BOLLITORI E VOLANI

WBX Accumulo termico ACS INOX

Bollitori verticali realizzati in acciaio inossidabile AISI 316L progettati per l'accumulo di acqua calda sanitaria e l'integrazione da fonte energetica integrativa (solare) per mezzo di serpentino fisso; Capacità da 300L a 1000L. Isolamento in materiale espanso di forte spessore in semicoppella e finitura esterna in PVC.

Progettato e realizzato per utilizzo in abbinamento ad Acquainverter modelli WA e WM.

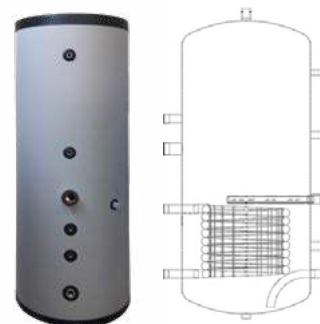

MODELLO		WBX300	WBX500	WBX800	WBX1000
Volume utile	V/f/Hz	280	480	783	960
Classe energetica/dispersione	kW	B 59W	C 108W	C 118W	C 135W
Materiale serbatoio	kW	AISI316L	AISI316L	AISI316L	AISI316L
Materiale isolante		PUR 40kg/mc	PUR 40kg/mc	EPS 17kg/mc	EPS 17kg/mc
Spessore isolamento	kW	75	50	100	100
PRESSIONE DI ESERCIZIO					
Serpentino inferiore	bar	10	10	10	10
Sanitario	bar	6	6	6	6
TEMPERATURE MASSIME					
Serpentino superiore e inferiore	°C	110	110	110	110
Sanitario	°C	99	99	99	99
DIMENSIONI E PESI					
Diametro con isolamento termico	Ø mm	700	750	950	1000
Diametro senza isolamento termico	Ø mm	550	600	750	800
Altezza totale	mm	1440	1720	2080	2105
Peso a vuoto	kg	55	75	132	164
SERPENTINO INFERIORE					
Superficie serpentino	m2	1,50	1,50	2,70	4,30
Contenuto acqua serpentino	l	7,20	7,20	14,40	21,50
CODICE		00014WBX02	00014WBX03	00014WBX04	00014WBX05

KIT SOLARE TERMICO	CODICE	Kit ESPS260x2 Bollitore WBX300	Kit ESPS210x3 Bollitore WBX500	Kit ESPS260x3 Bollitore WBX800	Kit ESPS260x5 Bollitore WBX1000
Collettore selettivo ESPS260 telaio acciaio	1901101	2	-	3	5
Collettore selettivo ESPS210 telaio acciaio	1901100	-	3	-	-
Gruppo idraulico alta efficienza completo di pompa HE, degasatore, valvola	1902299	1	1	1	1
Valvola 3 vie per gruppo idraulico	1902298	1	1	1	1
Vaso di espansione 18 lt	1902302	1	1	2	2
Tubo di collegamento vaso di espansione	1902601	1	1	1	1
Base supporto vaso espansione	1902602	1	1	2	2
Tanica Glicole 10 lt	1901502	1	1	1	2
Tanica Glicole 1 lt	1901501	-	-	-	-
Supporto per 1 collettore	1902500	-	1	1	1
Supporto per 2 collettori	1902501	1	1	1	2
Accessori collegamento idraulico per 1/2 collettori	1902401	1	-	-	1
Accessori collegamento idraulico per 3 collettori	1902402	-	1	1	1

BOLLITORI E VOLANI
WACN
Volano termico da 300 L a 2000 L

Interno trattato, esterno verniciato.
 realizzato in acciaio al carbonio e rivestito con isolamento poliuretano morbido sp. 100mm e finitura esterna in PVC.

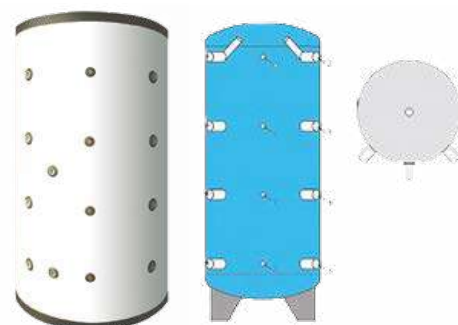

MODELLO		WACN300	WACN500	WACN800	WACN1000	WACN1250	WACN1500	WACN2000
Volume utile	Lt	270	476	710	920	1095	1410	2010
Classe energet./dispersione	w	C 93 W	C 110 W	C 131 W	C 143 W	C 153 W	C 167 W	C 190 W
Altezza tot. con isolamento	mm	1635	1775	1800	2190	2095	2165	2480
Altezza max. in raddrizzamento	mm	1630	1750	1840	2200	2100	2110	2530
Diametro esterno	mm	700	850	990	990	1100	1200	1300
Flangia	Ø mm	290/200						
Peso a vuoto	kg	85	120	148	169	197	222	327
Press. max. es. riscald.	bar	3						
Press. max. es. scambiatore	bar	10						
Temp. max. di esercizio	°C	95						
CODICE		00014WA04	00014WA05	00014WA06	00014WA07	00014WA08	00014WA09	00014WA10

WACN_S
Volano termico con 1 serpentino fisso da 300 L a 1500 L

Interno trattato, esterno verniciato.
 realizzato in acciaio al carbonio e rivestito con isolamento poliuretano morbido sp. 100mm e finitura esterna in PVC.

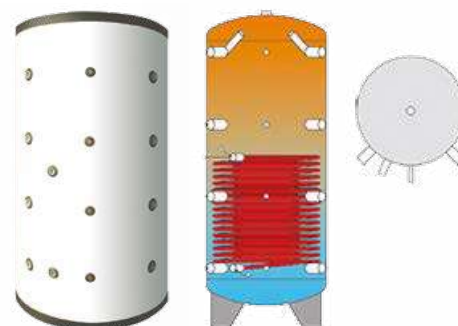

MODELLO		WACN300S	WACN500S	WACN800S	WACN1000S	WACN1250S	WACN1500S
Volume utile	Lt	270	476	710	920	1095	1410
Classe energet./dispersione	w	C 93 W	C 110 W	C 131 W	C 143 W	C 153 W	C 167 W
Altezza tot. con isolamento	mm	1635	1775	1800	2190	2095	2165
Altezza max. in raddrizzam.	mm	1630	1750	1840	2200	2100	2110
Diametro esterno	mm	700	850	990	990	1100	1200
Scambiatore inferiore	m2	1,8	1,8	2,6	2,6	3,8	3,8
Cont. acqua serpentino inf.	lt	10,4	10,4	14,6	14,6	21,6	21,6
Potenza assorbita	kW	43	45	65	68	95	99
Portata nec. al serpentino	m3/h	1,9	1,9	2,8	2,9	4,1	4,2
Prod. acqua 80°/60°(DIN4708)	m3/h	1,1	1,1	1,6	1,7	2,3	2,4
Perdite di carico	mbar	67	73	208	228	645	700
Flangia	Ø mm	290/200					
Peso a vuoto	kg	104	140	176	196	243	266
Press. max. es. del risc.	bar	3					
Press. max. es. scambiatore	bar	10					
Temp. max. di esercizio	°C	95					
CODICE		00014WA04S	00014WA05S	00014WA06S	00014WA07S	00014WA08S	00014WA09S

BOLLITORI E VOLANI

WACN_PU

Volano termico per acqua refrigerata e di riscaldamento da 50 L a 500 L

Interno trattato, esterno verniciato.
 realizzato in acciaio al carbonio e rivestito con isolamento rigido iniettato sp. 50mm e finitura esterna in PVC.

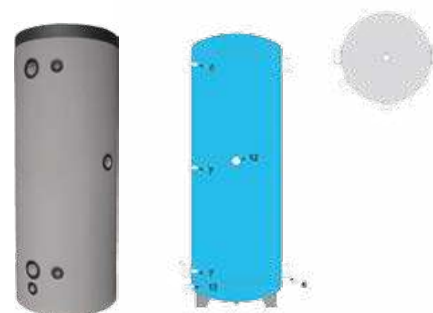

MODELLO		WACN 25PU	WACN 50PU	WACN 100PU	WACN 200PU	WACN300PU	WACN500PU
Volume utile	lt	24	57	123	203	277	473
Classe energetica/dispersione		A 19 W	B 34 W	B 50 W	C 68 W	C 82 W	C 114 W
Altezza totale con isolamento	ZZmm	450	935	1095	1395	1560	1855
Altezza massima in raddrizzamento	mm	590	1050	1250	1550	1700	2000
Diam. esterno 50 mm PU rigido iniet.	XX Ø mm	380	400	500	550	600	700
Peso a Vuoto	kg	11,5	25	35	45	55	100
Pressione max. di es. del riscald.	bar	6					
Temp. max. di esercizio del boiler	°C	95					
CODICE		00014WA00P	00014WA01P	00014WA02P	00014WA03P	00014WA04P	00014WA05P

WACN_PU

Volano termico per acqua refrigerata e di riscaldamento da 800 L a 2000 L

Interno trattato, esterno verniciato.
 realizzato in acciaio al carbonio e rivestito con isolamento armaflex sp. 30mm e finitura esterna in PVC.

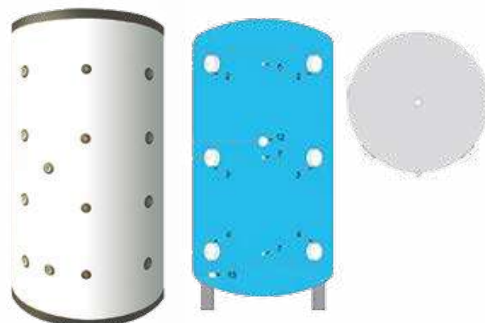

MODELLO		WACN 800PU	WACN 1000PU	WACN 1500PU	WACN 2000PU
Volume utile	lt	732	855	1420	2013
Classe energetica/dispersione		471 W	528 W	726 W	913 W
Altezza totale con isolamento	ZZmm	1725	1975	2090	2405
Altezza massima in raddrizzamento	mm	1840	2200	2110	2530
Diam. esterno 30 mm PEXL	XX Ø mm	850	850	1060	1160
Peso a Vuoto	kg	170	190	240	330
Pressione max. di es. del riscald.	bar	6			
Temp. max. di esercizio del boiler	°C	95			
CODICE		00014WA06P	00014WA07P	00014WA09P	00014WA10P

BMAX

Bollitore ACS da pompa di calore da 200 a 500 L

Bollitore a 1 serpentino in acciaio al carbonio completo di protezione anodica e trattamento interno di vetrificazione secondo normative DIN 4753-3 e UNI 10025. Isolamento in poliuretano rigido sp.50mm e finitura esterna in PVC.

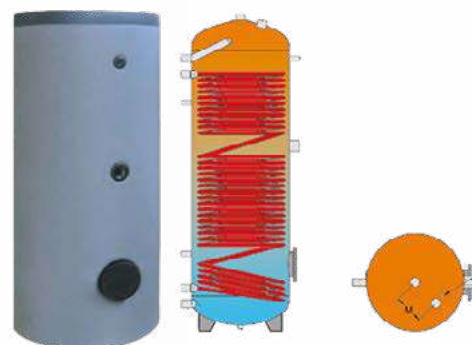

MODELLO		BMAX200	BMAX300	BMAX500
Volume utile	lt	190	263	470
Classe energetica/dispersione		C 67 W	C 85 W	C 112 W
Altezza tot. con isolamento	mm	1215	1615	1705
Altezza max. in raddrizzamento	mm	1375	1735	1900
Diametro esterno Boll. isolam. 50 mm PU rigido iniet.	Ø mm	600	600	750
Scambiatore	m ²	3,0	4,0	6,0
Contenuto acqua del serpentino	lt	17,2	23,0	51,5
Acqua di riscaldamento 60°C/50°C	m ³ /h	1,2	1,6	2,7
Potenza resa 60°C/50°C	kW	14	19	31
Produzione sanitaria 10°C/45°C	m ³ /h	0,3	0,5	0,8
Perdite di carico 60°C/50°C	mbar	8	15	31
Acqua di riscaldamento 80°C/60°C	m ³ /h	3,1	4,1	6,7
Potenza resa 80°C/60°C	kW	72	96	156
Prod. sanitaria 10°C/45°C DIN 4708	m ³ /h	1,8	2,4	3,8
Perdite di carico 80°C/60°C	mbar	55	112	197
Coefficiente DIN 4708	NL	10	13	28
Flangia	Ø mm	180/120		
Peso a vuoto	kg	90	124	175
Press. max. es. del sanitario	bar	10		
Press. max. es. scambiatore	bar	10		
Temp. max. di esercizio	°C	95		
CODICE		00014BMAX02	00014BMAX03	00014BMAX05

BMAX

Bollitore ACS da pompa di calore da 800 L a 2000 L

Bollitore a 1 serpentino in acciaio al carbonio completo di protezione anodica e trattamento interno di vetrificazione secondo normative DIN 4753-3 e UNI 10025. Isolamento in fibra di poliestere 100mm e finitura esterna in PVC.

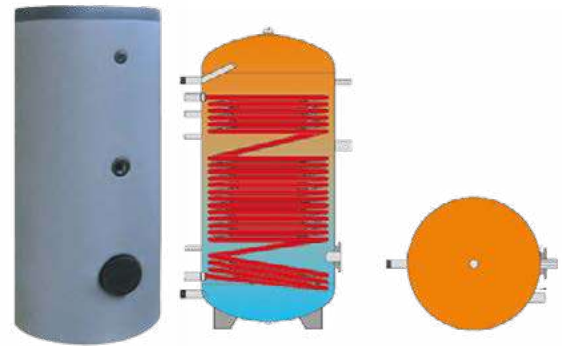

MODELLO		BMAX800	BMAX1000	BMAX1500	BMAX2000
Volume utile	Lt	702	900	1300	1900
Classe energetica/dispersione		C 130 W	C 142 W	C 162 W	C 186 W
Altezza tot. con isolamento	mm	1875	2205	2085	2470
Altezza max. in raddrizzamento	mm	1900	2200	2180	2580
Boll. isolam. 100 mm PU rigido iniettato	Ø mm	990	990	1200	1300
Scambiatore	m ²	7,0	8,0	8,0	13,0
Contenuto acqua del serpentino	l	60,0	68,5	68,5	102,0
Acqua di riscaldamento 60°C/50°C	m ³ /h	3,3	3,7	3,9	5,8
Potenza resa 60°C/50°C	kW	38	43	45	68
Produzione sanitaria 10°C/45°C	m ³ /h	0,9	1,1	1,1	1,7
Perdite di carico 60°C/50°C	mbar	57	82	95	335
Acqua di riscaldamento 80°C/60°C	m ³ /h	8,1	9,3	9,7	14,6
Potenza resa 80°C/60°C	kW	189	216	225	340
Prod. sanitaria 10°C/45°C DIN 4708	m ³ /h	4,6	5,3	5,5	8,4
Perdite di carico 80°C/60°C	mbar	354	515	620	2020
Coefficiente DIN 4708	NL	40	53	55	84
Flangia	Ø mm	180/120		290/220	
Peso a vuoto	kg	235	265	370	573
Press. max. es. del sanitario	bar	10		8	
Press. max. es. scambiatore	bar	10			
Temp. max. di esercizio	°C	95			
CODICE		00014BMAX06	00014BMAX07	00014BMAX08	00014BMAX09

BSM

Bollitore ACS da pompa di calore e pannelli solari da 300 L a 500 L

Bollitore a 2 serpentini in acciaio al carbonio completo di protezione anodica e trattamento interno di vetrificazione secondo normative DIN 4753-3 e UNI 10025.

Isolamento in poliuretano rigido sp. 50mm e finitura esterna in PVC.



MODELLO		BSM300	BSM500
Volume utile	LT	260	455
Classe energetica/dispersione		C 85 W	C 112 W
PRESSIONE DI ESERCIZIO			
Serpentino superiore e inferiore	bar	10	10
Sanitario	bar	10	10
TEMPERATURE MASSIME			
Serpentino superiore e inferiore	°C	110	110
Sanitario	°C	95	95
DIMENSIONI E PESI			
Diametro con isolamento termico	Ø mm	600	740
Diametro senza isolamento termico	Ø mm	500	650
Altezza totale	mm	1615	1705
Peso a vuoto	kg	131	182
Flangia	Ø mm	180/120	
SERPENTINO SUPERIORE			
Superficie serpentino	m ²	3,7	5,2
Contenuto acqua serpentino	l	18	31
Acqua riscaldamento 60°C/50°C	m ³ /h	1,59	2,37
Potenza resa	kW	29	44
Prod. sanitaria 10°C/45°C-DIN 4708	m ³ /h	0,71	1,08
Perdita di carico	mbar	17	21
SERPENTINO INFERIORE			
Superficie serpentino	m ²	1,2	1,8
Contenuto acqua serpentino	l	8	10
Acqua riscaldamento 80°C/60°C	m ³ /h	1,25	1,9
Potenza resa	kW	18,5	27,5
Prod. sanitaria 10°C/45°C-DIN 4708	m ³ /h	0,45	0,68
Perdita di carico	mbar	31	37
SERPENTINI IN SERIE			
Superficie serpentino	m ²	4,9	7,0
Contenuto acqua serpentino	l	26	41
Acqua riscaldamento 60°C/50°C	m ³ /h	2,32	3,27
Potenza resa	kW	27	38
Prod. sanitaria 10°C/45°C-DIN 4708	m ³ /h	0,66	0,93
Perdita di carico	mbar	63	67
CODICE		00014BSM03	00014BSM05

BOLLITORI E VOLANI

BSM

Bollitore ACS da pompa di calore e pannelli solari da 800 L a 2000 L

Bollitore a 2 serpentini in acciaio al carbonio completo di protezione anodica e trattamento interno di vetrificazione secondo normative DIN 4753-3 e UNI 10025.

Isolamento in fibra di poliestere sp. 100mm e finitura esterna in PVC.

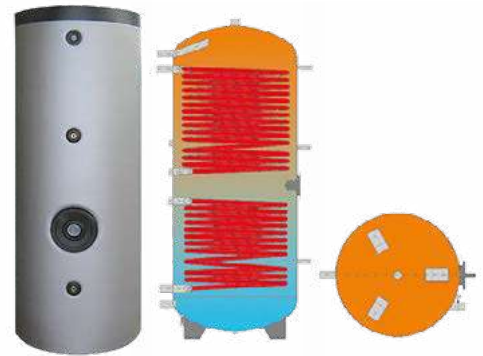

MODELLO		BSM800	BSM1000	BSM1500	BSM2000
Volume utile	LT	702	900	1390	1900
Classe energetica/dispersione		C 130 W	C 142 W	C 162 W	C 186 W
PRESSIONE DI ESERCIZIO					
Serpentino superiore e inferiore	bar	10	10	10	10
Sanitario	bar	10	10	8	8
TEMPERATURE MASSIME					
Serpentino superiore e inferiore	°C	110	110	110	110
Sanitario	°C	95	95	95	95
DIMENSIONI E PESI					
Diametro con isolamento termico	Ø mm	990	990	1200	1300
Diametro senza isolamento termico	Ø mm	790	790	1000	1100
Altezza totale	mm	1875	2205	2185	2470
Peso a vuoto	kg	265	294	395	601
Flangia	Ø mm	180/200		290/220	
SERPENTINO SUPERIORE					
Superficie serpentino	m ²	5,2	6,0	6,0	12,0
Contenuto acqua serpentino	l	31	35	35	68
Acqua riscaldamento 60°C/50°C	m ³ /h	2,58	3,01	3,01	6,02
Potenza resa	kW	30	88	88	103
Prod. sanitaria 10°C/45°C-DIN 4708	m ³ /h	1,47	2,21	2,21	2,5
Perdita di carico	mbar	93	215	215	340
SERPENTINO INFERIORE					
Superficie serpentino	m ²	2,4	3,7	3,7	4,3
Contenuto acqua serpentino	l	14	23	23	26
Acqua riscaldamento 80°C/60°C	m ³ /h	2,6	3,8	3,8	4,4
Potenza resa	kW	30,0	35,0	35,0	70,0
Prod. sanitaria 10°C/45°C-DIN 4708	m ³ /h	0,74	0,86	0,86	1,72
Perdita di carico	mbar	40	45	45	90
SERPENTINI IN SERIE					
Superficie serpentino	m ²	7,6	9,7	9,7	16,3
Contenuto acqua serpentino	l	45	58	58	94
Acqua riscaldamento 60°C/50°C	m ³ /h	3,53	4,56	4,56	7,70
Potenza resa	kW	41	53	53	89
Prod. sanitaria 10°C/45°C-DIN 4708	m ³ /h	1,01	1,30	1,30	7,20
Perdita di carico	mbar	150	195	195	330
CODICE		00014BSM06	00014BSM07	00014BSM08	00014BSM09

BOLLITORI E VOLANI
YBSM
Bollitore ACS da pompa di calore e caldaia invertito da 300 L a 500 L

Bollitore a 2 serpentini in acciaio al carbonio completo di protezione anodica e trattamento interno di vetrificazione secondo normative DIN 4753-3 e UNI 10025.

Isolamento in poliuretano rigido e finitura esterna in PVC.



MODELLO		YBSM300	YBSM500
Volume utile	Lt	260	455
Classe energetica/dispersione		C 85 W	C 112 W
PRESSIONE DI ESERCIZIO			
Serpentino superiore e inferiore	bar	10	10
Sanitario	bar	10	10
TEMPERATURE MASSIME			
Serpentino superiore e inferiore	°C	110	110
Sanitario	°C	95	95
DIMENSIONI E PESI			
Diametro con isolamento termico	Ø mm	600/640	750/790
Diametro senza isolamento termico	mm	500	650
Altezza totale	mm	1615	1705
Peso a vuoto	kg	128	176
Flangia	Ø mm	180/120	
SERPENTINO SUPERIORE			
Superficie serpentino	m ²	0,7	1
Contenuto acqua serpentino	l	3,5	5,9
Acqua riscaldamento 80°C/60°C	m ³ /h	0,73	1,03
Potenza resa	kW	17	24
Prod. sanitaria 10°C/45°C-DIN 4708	m ³ /h	0,42	0,60
Perdita di carico	mbar	15	19
SERPENTINO INFERIORE			
Superficie serpentino	m ²	3,7	5,2
Contenuto acqua serpentino	l	18	31
Acqua riscaldamento 60°C/50°C	m ³ /h	1,59	2,37
Potenza resa	kW	18,5	27,5
Prod. sanitaria 10°C/45°C-DIN 4708	m ³ /h	0,45	0,68
Perdita di carico	mbar	31	37
SERPENTINI IN SERIE			
Superficie serpentino	m ²	4,9	7,0
Contenuto acqua serpentino	l	26	41
Acqua riscaldamento 60°C/50°C	m ³ /h	2,32	3,27
Potenza resa	kW	27	38
Prod. sanitaria 10°C/45°C-DIN 4708	m ³ /h	0,66	0,93
Perdita di carico	mbar	63	67
CODICE		00014YBSM03	00014YBSM05

BOLLITORI E VOLANI

BDA

 Bollitore doppio accumulo 1 serpentino
 300 L e 500L; Volano termico 80lt nella
 parte inferiore

Bollitore combinato, doppio accumulo a 1 serpentino in acciaio al carbonio completo di protezione anodica e trattamento interno di vetrificazione secondo normative DIN 4753-3 e UNI 10025.

Isolamento in poliuretano rigido sp. 70mm e finitura esterna in PVC.

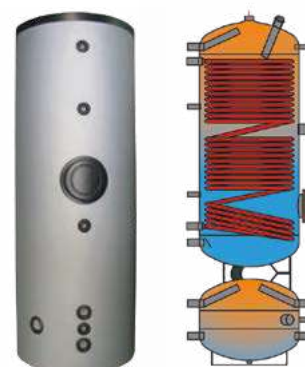

MODELLO		BDA300	BDA500
Bollitore isolam. 70 mm PU rigido iniet.	Ø mm	690	790
Classe energetica/dispersione		B 73 W	B 84 W
Altezza totale	mm	1925	2040
Peso a vuoto	kg	150	200
BOLLITORE BIVALENTE			
Capacità effettiva	l	270	450
ATTACCHI			
Mandata e ritorno serpentino	R	1"	1"
Acqua fredda	R	1"	1"
Ricircolo	R	1/2"	1/2"
Resistenza elettrica	R	1" 1/2	1" 1/2
PRESSIONE DI ESERCIZIO			
Serpentino	bar	10	10
Sanitario	bar	10	10
TEMPERATURE MASSIME			
Serpentino superiore e inferiore	°C	110	110
Sanitario	°C	95	95
SERPENTINO SUPERIORE			
Superficie serpentino	m ²	3,3	6
Contenuto acqua srpentino	l	20,2	51,5
Acqua riscaldamento (60/50°C)	m ³ /h	1,3	2,7
Potenza resa	kW	15	31
Prod. sanitaria (10/45°C) DIN 4708	m ³ /h	0,37	0,76
Perdita di carico	mbar	11	31
VOLANO PER POMPA DI CALORE			
Capacità effettiva		80	80
ATTACCHI			
Mandata e ritorno	R	1"	1"
Resistenza elettrica	R	1" 1/2	1" 1/2
PRESSIONE DI ESERCIZIO			
Puffer	bar	6	6
TEMPERATURE MASSIME			
Sanitario	°C	95	95
CODICE		00014BDA03	00014BDA05

BOLLITORI E VOLANI

BDAS

 Bollitore doppio accumulo 2 serpentine
 300 L e 500L; Volano termico 80lt nella
 parte inferiore

Bollitore combinato, doppio accumulo a 2 serpentine in acciaio al carbonio completo di protezione anodica e trattamento interno di vetrificazione secondo normative DIN 4753-3 e UNI 10025.

Isolamento in poliuretano rigido sp. 70mm e finitura esterna in PVC.

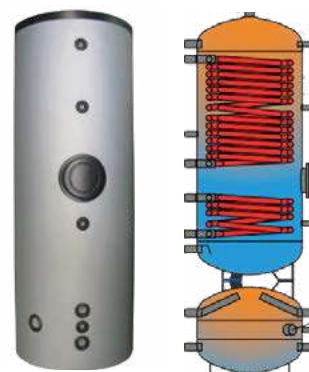

MODELLO		BDA300S	BDA500S
Bollitore isolam. 70 mm PU rigido iniet.	Ø mm	690	790
Classe energetica/dispersione		B 73 W	B 84 W
Altezza totale	mm	1925	2040
Peso a vuoto	kg	170	220
BOLLITORE BIVALENTE			
Capacità effettiva	l	270	460
ATTACCHI			
Mandata e ritorno serpentino	R	1"	1" 1/4
Acqua fredda	R	1"	1"
Ricircolo	R	1/2"	1/2"
Resistenza elettrica	R	1" 1/2	1" 1/2
PRESSIONE DI ESERCIZIO			
Serpentino	bar	10	10
Sanitario	bar	10	10
TEMPERATURE MASSIME			
Serpentino superiore e inferiore	°C	110	110
Sanitario	°C	95	95
SERPENTINO SUPERIORE			
Superficie serpentino	m ²	2,8	4,4
Contenuto acqua srpentino	l	17	26,6
Acqua riscaldamento (60/50°C)	m ³ /h	1,2	2
Potenza resa	kW	14	23
Prod. sanitaria (10/45°C) DIN 4708	m ³ /h	0,34	0,57
Perdita di carico	mbar	13	22
SERPENTINO INFERIORE			
Superficie serpentino	m ²	0,9	1,5
Contenuto acqua serpentino	l	5,3	9,4
Acqua riscaldamento (80/60 °C)	m ³ /h	0,9	1,6
Potenza resa	kW	22	37
Prod. sanit.(10°C/45°C) DIN 4708	m ³ /h	0,54	0,91
Perdita di carico	mbar	7	13
VOLANO PER POMPA DI CALORE			
Capacità effettiva	l	80	80
ATTACCHI			
Mandata e ritorno	R	1"	1"
Resistenza elettrica	R	1" 1/2	1" 1/2
PRESSIONE DI ESERCIZIO			
Puffer	bar	6	6
TEMPERATURE MASSIME			
Sanitario	°C	95	95
CODICE		00014BDA03S	00014BDA05S

BOLLITORI E VOLANI

BSE

 Bollitore ACS serpentino estraibile
 da 200 L a 2000L

Bollitore combinato in acciaio al carbonio con 1 o 3 flange d'ispezione d'ispezione \varnothing 290/220 mm completo di protezione anodica e trattamento interno di vetrificazione secondo normative DIN 4753-3 e UNI 10025. Isolamento in fibra poliestere sp. 100mm e finitura esterna in PVC. Predisposto per installazione di serpentini estraibili (opzionali).

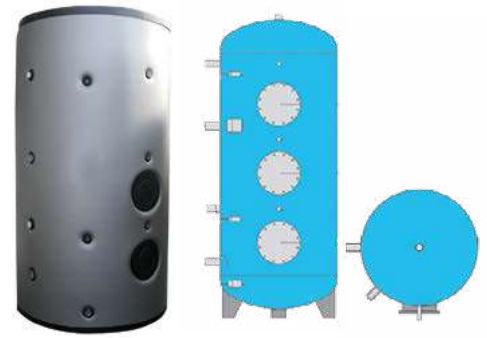

MODELLO		BSE200S1	BSE300S1	BSE500S1	BSE800S1	BSE1000S1	BSE1500S1	BSE2000S1	
Volume utile	Lt	208	285	749	749	955	1450	1990	
Classe energet./dispersione		C 77 W	C 95 W	C 130 W	C 130 W	C 142 W	C 162 W	C 186 W	
Alt. tot. con isolamento	mm	1275	1675	1875	1875	2205	2185	2470	
Altezza max. in raddrizzam.	mm	1275	1660	1920	1920	2200	2200	2520	
Boll. isolam. fibra poliestere 100mm	\varnothing mm	700	700	990	990	990	1200	1300	
Flangia	\varnothing mm	290/220							
Peso a vuoto	kg	70	91	135	190	207	321	405	
Pressione massima	bar	10						8	
Temp. max eserc. del boiler	$^{\circ}$ C	95							
CODICE		00014BSE01	00014BSE03	00014BSE05	00014BSE07	00014BSE10	00014BSE13	00014BSE16	

MODELLO		BSE800S3	BSE1000S3	BSE1500S3	BSE2000S3
Volume utile	Lt	749	955	1450	1990
Classe energet./dispersione		C 130 W	C 142 W	C 162 W	C 186 W
Alt. tot. con isolamento	mm	1875	2205	2185	2470
Altezza max. in raddrizzam.	mm	1920	2200	2200	2520
Boll. isolam. fibra poliestere 100mm	\varnothing mm	990	990	1200	1300
Flangia	\varnothing mm	290/220			
Peso a vuoto	kg	190	207	321	405
Pressione massima	bar	10		8	
Temp. max eserc. del boiler	$^{\circ}$ C	95			
CODICE		00014BSE09	00014BSE12	00014BSE15	00014BSE18

 Serpentino estraibile **SE**

KIT serpentino estraibile per bollitore BSE in rame alettato stagnato completo di flangia forata, serpentino in rame, copriflangia e bulloneria.

N.B. La lunghezza del serpentino deve essere inferiore almeno di 10 cm rispetto al diametro del bollitore.

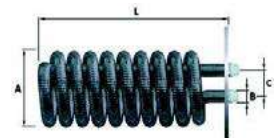

MODELLO		SE80	SE121	SE121	SE180	SE263	SE320	SE454	SE634
Superficie scambiatore	m ²	0,80	1,21	1,21	1,80	2,36	3,20	4,54	6,43
Cont. acqua scambiatore.	l	-	0,7	0,7	1,4	2,0	2,5	3,5	5,0
Potenza assorbita	kW	-	24	24	36	53	64	91	127
Portata nec. al serpentino	m ³ /h	-	1,0	1,0	1,6	2,3	2,8	3,9	5,5
Prod. acqua sanitaria 80 $^{\circ}$ /60 $^{\circ}$ C (DIN 4708)	m ³ /h	-	0,6	0,6	0,9	1,3	1,6	2,2	3,1
Perdite di carico	mbar	-	387	387	245	748	1303	745	1930
Coefficiente (DIN 4708)	NL	-	3	3	5	13	16	30	42
	kW	24	36	36	43	62	75	108	150
A		DN 100			DN 200				
B		3/4"				1"			
C mm		60	60	80					
L mm		400	550	420	470	580	660	750	980
	kg	5,5	9,6	11,0	13,4	16,4	18,4	23,4	30,0
CODICE		00014SER0	00014SER00	00014SER01	00014SER02	00014SER03	00014SER04	00014SER05	00014SER06

Resistenze elettriche **INOX**

Resistenza elettrica ad immersione in acciaio inox, IP 65, con termostato esterno e limitatore di temperatura.

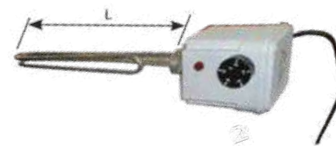

MODELLO	REM1	REM2	REM3
W	1500	2000	3000
V		230	
Kg		1,5	
L mm		320	
Att.		1"1/2	
CODICE	00014REM1	00014REM2	00014REM3

MODELLO	RET3	RET4	RET6	RET7	RET9
W	3000	4500	6000	7500	9000
V			400		
kg	2,0	2,5	3,0	3,5	3,5
L mm	300	450	600	700	
Att.			1"1/2		
CODICE	00014RET3	00014RET4	00014RET6	00014RET7	00014RET9

Resistenze elettriche **RAME**

Resistenza elettrica ad immersione in rame, IP 65, con termostato regolabile interno e limitatore di temperatura.



MODELLO	REL1	REL2	REL3
W	1500	2000	3000
V		230	
kg	1,0		1,5
L mm	340		390
Att.		1"1/2	
CODICE	00014REL1	00014REL2	00014REL3



BOILER POMPA DI CALORE

BOILER IN POMPA DI CALORE



I **boiler in PdC** consentono di scaldare l'acqua domestica sfruttando la tecnologia a pompa di calore che riscalda l'acqua in un circuito chiuso grazie al calore presente nell'aria: una **tecnologia innovativa** ed **ecosostenibile** che permette di ottenere un notevole risparmio energetico.

Grazie all'utilizzo della tecnologia in pompa di calore il boiler in pompa di calore permette di scaldare l'acqua sanitaria in modo semplice e conveniente riducendo i consumi di energia fino al 70% rispetto allo scaldabagno elettrico e fino al 30% se confrontato con una caldaia a metano.

Inoltre non immette CO² in ambiente e garantisce la massima sicurezza non utilizzando gas o metano.



Boiler EW100PG

BOILER ACS IN POMPA DI CALORE PENSILE



Boiler EW300

POMPA DI CALORE PER ACQUA CALDA SANITARIA

BOILER IN POMPA DI CALORE

EW100PG Boiler monoblocco pensile

I boiler in PdC consentono di scaldare l'acqua domestica sfruttando la tecnologia della pompa di calore che riscalda l'acqua in un circuito chiuso grazie al calore presente nell'aria: una tecnologia innovativa ed ecosostenibile che permette di ottenere un notevole risparmio energetico.

I **Boiler in pompa di calore pensile** ECA Technology in **gas ecologico R134A** producono acqua calda sanitaria con serbatoio **in acciaio vetrificato da 100 litri**.

Le sue dimensioni compatte lo rendono ideale in sostituzione dei classici scaldacqua elettrici, contribuendo ad un notevole risparmio energetico anche grazie alla tecnologia a pompa di calore.

La centralina elettronica con il display LCD touch, di semplice utilizzo, consente una completa personalizzazione delle diverse modalità tra le quali: Regolazione e visualizzazione della temperatura e della quantità d'acqua disponibile, programmazione del timer, riscaldamento rapido, impostazione "Assenza / Vacanza" quando si è lontani da casa per diversi giorni.

I Plus

- Montaggio a parete con possibilità di canalizzazione dell'aria;
- Compressore rotativo silenzioso e affidabile;
- Temperatura massima ACS 65°C (con resistenza elettrica 75°C);
- Trattamento interno del serbatoio: vetrificazione;
- Anodo al magnesio per protezione anti-corrosione del serbatoio;
- Resistenze elettriche integrative 2x1000w
- Scambiatore di calore avvolto esternamente al serbatoio per evitare contaminazioni tra refrigerante e acqua;
- Coibentazione esterna in poliuretano iniettato ad alta densità, mantiene l'acqua a temperatura desiderata per molte ore;



EW100PG Boiler monoblocco pensile

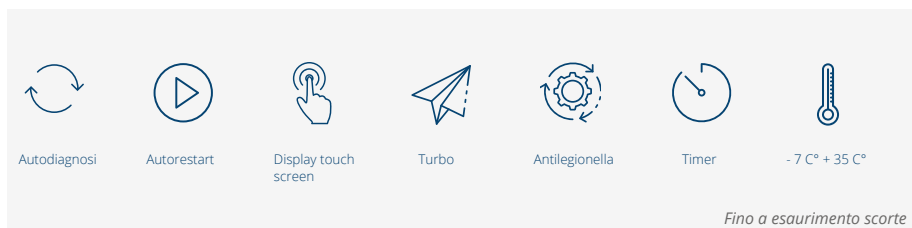

MODELLO		EW100PG
Profilo di carico dichiarato / Classe di efficienza energetica ⁽¹⁾		M / A+
Efficienza energetica di riscaldamento acqua η_{wh} ⁽¹⁾	%	110,7
Consumo annuo di energia elettrica AEC ⁽¹⁾	kWh	464
Consumo giornaliero di energia elettrica Qelec	kWh	2,225
Impostazione temperatura del termostato	°C	55
Potenza sonora LWA all'interno / Pressione sonora a 1 m	dB(A)	51 / 39,5
Precauzioni specifiche (montaggio, installazione, manutenzione)		obbligatorio l'uso di una valvola di sicurezza
Volume del serbatoio / Massimo volume di acqua calda utilizzabile (40°C)	l	97,9 / 130
Ciclo di riscaldamento A15 / W10-55 * - Ciclo di riscaldamento A7 / W10-55 **	h:min	05:40 - 06:50
Consumo di energia nel ciclo A15 / W10-55 * / A7 / W10-55 **	kWh	2,05 / 2,35
COPDHW (A15 / W10-55) EN 16147 * - COPDHW (A7 / W10-55) EN 16147 **		3,10 - 2,63
Consumo in standby secondo EN16147	W	20
Refrigerante	tipo/q.tà	R134a / 0,54 kg
Potenziale riscaldamento globale / CO2 equivalente	GWP / Tons	1430 / 0,772
Limiti temperatura ambiente nel luogo di installazione	°C	+2 ~ +35
Limiti operativi di temperatura aria in aspirazione	°C	-7 ~ +35
Portata d'aria (min-max)	m³/h	100-230
Perdita di carico con 150 m³/h e velocità di ventilazione 60%-80%	Pa	70 (90)
Potenza nominale assorbita dal compressore	W	250
Potenza massima assorbita	W	2350
Resistenze elettriche	N° / W	2 x 1000
Alimentazione elettrica	V/f/Hz	230/1/50
Protezione elettrica / Classe di protezione	A	16 / IP24
Pressione max. di esercizio	MPa / bar	0,6 / 6
Temperatura massima pompa di calore / con resistenze elettriche	°C	55 / 75
Dimensioni (AxLxP)	mm	1342x506x533
Peso netto (vuoto/con acqua)	kg	62 / 162
Connessione con la rete idrica		G 1/2"
Dimensioni condotti aria (diametro / lunghezza max)	mm/m	Ø125 (150x70) / 15
CODICE		0011501

(1) REGOLAMENTO EU 812/2013 E 814/2013 IN CONDIZIONI CLIMATICHE MEDIE

(*) Riscaldamento dell'acqua a 55°C con una temperatura di ingresso aria di 15°C, 74% di umidità e temperatura di ingresso acqua di 10°C secondo EN16147

(**) Riscaldamento dell'acqua a 55°C con una temperatura di ingresso aria di 7°C, 89% di umidità e temperatura di ingresso acqua di 10°C secondo EN16147

ACCESSORI DISTRIBUZIONE ARIA	CODICE
Canale piatto in PVC (150x70 mm / L=1,5mm)	0011530
Tubo in PVC (Ø125 mm / L=1,5mm)	0011532
Curva 90° verticale ABS (da Ø 125mm a 150mm) tondo/ rettangolare	0011534
Curva 90° verticale ABS (150x70 mm) rettangolare	0011536
Curva 90° orizzontale ABS (150x70 mm) rettangolare	0011538
Giunto ABS (da Ø 125 mm a 150x70 mm) tondo/rettangolare	0011540
Giunto ABS per canali rettangolari (150x70 mm)	0011542
Coppia staffe fermacanal rettangolare (150x70 mm)	0011544
Coppia staffe fermatubo (Ø 125 mm)	0011545
Placca per passaggio a muro (da Ø 125 mm a 150x70 mm)	0011546
Giunto flessibile canale 150x70 mm (max 60 cm)	0011548
Griglia in ABS 180x180 mm con alette a gravità	0011550
Griglia in ABS 180x180 mm con alette fisse	0011552

BOILER IN POMPA DI CALORE

EW300 Pompa di calore per acqua calda sanitaria

I boiler in pompa di calore consentono di scaldare l'acqua calda sanitaria (ACS) sfruttando la tecnologia della pompa di calore che sfrutta il calore presente nell'aria per trasferirlo all'acqua: una tecnologia innovativa ed ecosostenibile che permette di ottenere un notevole risparmio energetico.

Il Boiler in pompa di calore a basamento ECA Technology con compressore rotativo in gas ecologico R134A ad elevata efficienza produce acqua calda sanitaria fino a 65°C, disponibile nella versione con serbatoio smaltato anticorrosione da 280 litri.

Il pannello di controllo a bordo macchina, di semplice utilizzo, consente la completa gestione delle impostazioni, della programmazione e della diagnostica.

I Plus

- Produzione di acqua calda sanitaria fino a 65°C;
- Alimentazione elettrica monofase;
- Resistenza elettrica da 3150 W integrata a supporto;
- Bollitore in acciaio smaltato con anodo al magnesio per protezione anti-corrosione;
- Scambiatore di calore avvolto esternamente al serbatoio per evitare contaminazioni tra refrigerante e acqua;
- Diverse opzioni per il collegamento dei canali aria in entrata ed in uscita;
- La pressione statica esterna di 25 Pa consente la canalizzazione dell'aria fino a 10m;
- Coibentazione esterna in poliuretano iniettato ad alta densità, mantiene l'acqua a temperatura desiderata per molte ore;
- Valvola di sicurezza di serie.



EW300 Pompa di calore per acqua calda sanitaria

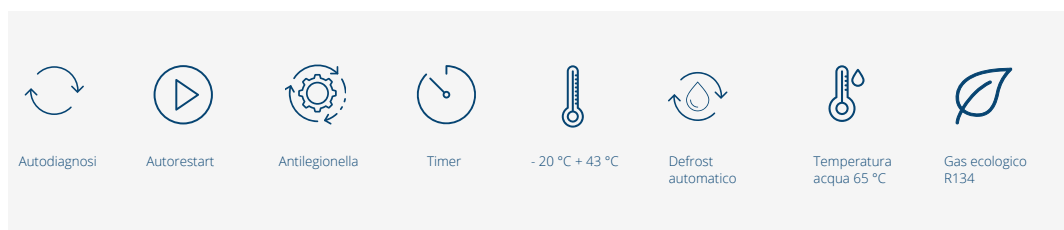

MODELLO		EW300
Capacità nominale serbatoio	l	280
Volume acqua calda miscelata a 40°C ⁽¹⁾	l	349
Profilo di carico dichiarato ⁽¹⁾		XL
Classe di efficienza energetica di riscaldamento dell'acqua in condizioni climatiche medie ⁽³⁾		A
Livello d Efficienza energetica di riscaldamento acqua nwh in condizioni climatiche medie ⁽³⁾	%	93
Consumo annuo di energia elettrica AEC in condizioni climatiche medie ⁽³⁾	kWh	1812
Potenza termica nominale ⁽²⁾	kW	3,00
Assorbimento elettrico nominale ⁽²⁾	kW	0,78
Intervallo regolazione temperatura acqua calda min-max	°C	38 - 65 (55° default)
Livello di potenza sonora LWA, in casa	dB (A)	58
Livello pressione sonora 1MT	dB (A)	45
COPDHW nelle condizioni climatiche medie ⁽¹⁾		2,81
COP nominale ⁽²⁾		3,83
Capacità nominale produzione acqua calda ⁽²⁾	l/h	86
Alimentazione elettrica	V/Hz/Ph	230 / 50 / 1
Resistenza elettrica integrativa	kW	3,15
Assorbimento massimo inclusa resistenza	kW	4,60
Compressore		Rotativo
Portata d'aria (max/med/min)	m ³ /h	414 / 355 / 312
Pressione massima di esercizio	bar	10
Refrigerante (tipo / quantità)	tipo / kg	R134a / 1,20
Potenziale riscaldamento globale / CO2 equivalente	GWP / tonsCO2	1430 / 1,716
Dimensioni (A x diam)	mm	1920x Ø650
Peso netto / lordo / funzionamento	kg	146 / 176 / 426
Connessioni idrauliche		G 3/4" - DN20
Diametro connessioni canali	mm	Ø 190
Lunghezza canalizzazione aria (max)	m	10
Temperatura aria (min - max)	°C	-20 ~ +43
CODICE		0011400

(1) Valore ottenuto secondo condizioni EN16147

(2) Condizioni: temperatura aria esterna 15°C BS (12°C BU), temperatura acqua ingresso 15° C / uscita 45° C.

(3) Regolamento EU 812/2013 e 814/2013

I PRODOTTI SOPRA INDICATI, ERMETICAMENTE SIGILLATI, CONTENGONO GAS FLUORURATI AD EFFETTO SERRA, DISCIPLINATI DAL PROTOCOLLO DI KYOTO.



Griglia metallica smaltata bianco



Alutermoflex tubo flessibile



Griglia a parete bianca DN180

ACCESSORI OPTIONAL	Codice
Curva 90° mandata/ripresa isolata	7001164
Alutermoflex tubo flessibile isolato Ø200 mm L.10 mt	700100P3
Raccordo maschio Ø200 mm	7001055
Nastro adesivo alluminio 50 mt	7001032
Griglia metallica smaltata bianco 230x230 mm	7001163
Griglia a parete bianca DN180	0006929

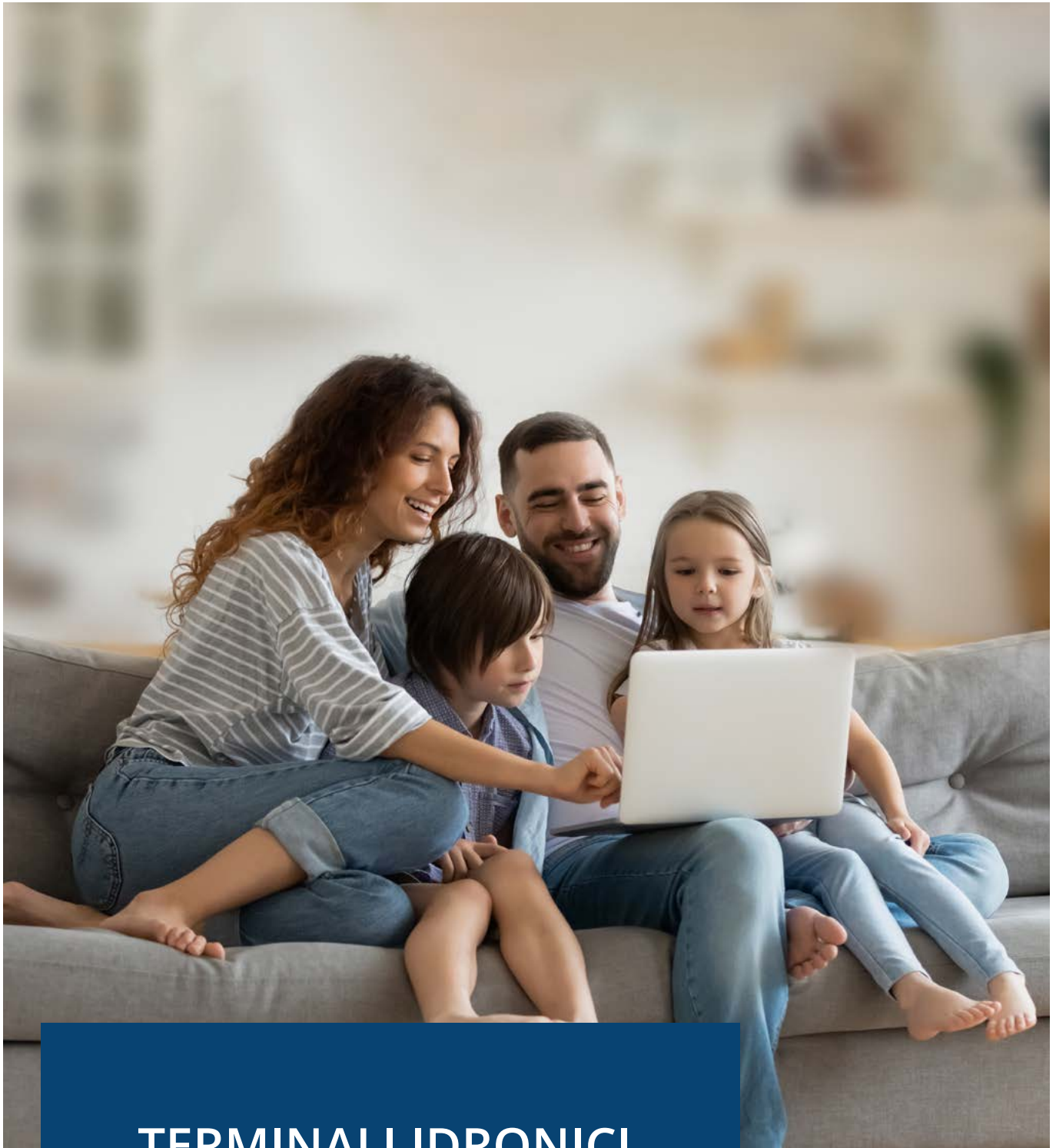

TERMINALI IDRONICI

TERMINALI IDRONICI

Studio, progettazione e tecnologia avanzata hanno permesso di ideare dei sistemi ad acqua affidabili ed efficienti in grado di offrire comfort e benessere all'interno degli edifici.

La gamma di **ventilconvettori ad acqua** è progettata per essere integrata ai sistemi in pompa di calore come Acquainverter, Acquainverter SMART e pompe di calore ECA Technology, massimizzandone le prestazioni.



XHW Ventilconvettore SLIM

TERMINALE IDRONICO PARETE



XFS Ventilconvettore SLIM

TERMINALE IDRONICO PAVIMENTO/SOFFITTO



HWFC Ventilconvettore parete

TERMINALE IDRONICO PARETE



FSW e FSWE Ventilconvettore canalizzato

TERMINALE IDRONICO CANALIZZATO



CFC Ventilconvettore cassetta

TERMINALE IDRONICO CASSETTA



Ventilconvettori

TERMINALI IDRONICI PAVIMENTO / SOFFITTO INCASSO

XFS - Ventilconvettore Slim pavimento / soffitto

XFS è il nuovo terminale idronico DC Inverter a basso consumo (4 Watt) di ECA Technology per il **raffrescamento**, **riscaldamento**, **deumidificazione** e **purificazione** degli ambienti.

Contraddistinto dall'assenza di griglie frontali di aspirazione, grazie all'innovativo sistema di ventilazione migliora le prestazioni della batteria lavorando a pressione negativa.

Il modello XFS, è adatto all'installazione a parete bassa o a terra. Il design moderno caratterizzato da un **pannello frontale in cristallo di vetro temperato** e l'**ingombro ridotto** (12 cm) garantiscono un'effetto unico, in particolar modo per gli edifici di nuova realizzazione.

Il terminale XFS non solo permette una facile installazione ma anche una semplice manutenzione e gestione grazie al comando touch screen a parete e dispositivo Wi-Fi (optional) che garantisce il controllo da smartphone.

I Plus

- Spessore ridotto (12 cm);
- Design elegante e contemporaneo;
- Valvole 2 e 3 vie by pass optional;
- Potenze termiche modulabili da 0.5 a 4 Kw;
- Installazione a pavimento o soffitto;
- Massima silenziosità;
- Attacchi idraulici reversibili: destra (standard) o sinistra.



XFS - Ventilconvettore Slim pavimento / soffitto



MODELLO		XFS20	XFS40	XFS60	XFS80
Potenza frigorifera totale massima ¹	kW	0,88	1,81	2,7	3,38
Potenza termica massima ²	kW	1,10	2,40	3,20	4,23
Portata aria (min/max)	m³/h	80-180	155-315	240-450	310-540
Potenza elettrica (min/max)	W	3-12	4-13	5-14	8-17
Pressione sonora minima (SPL)	dB(A)	20,5	21,6	23,5	21,7
Dimensioni (LxPxA)	mm	681x122x553	873x122x553	1065x122x553	1257x122x553
Peso	kg	18	21	24	27
Tensione alimentazione	V-Hz	220-50	220-50	220-50	220-50
Motore Dc Inverter bassa potenza				si	
Ventola tangenziale in alluminio				si	
Filtro plissettato in acciaio inox				si	
Pannello frontale in cristallo di vetro temperato				si	
Struttura macchina in acciaio verniciato a polvere				si	
CODICE		1501610	1501611	1501612	1501613

(1) Raffrescamento: Temperatura ambiente 27° C, 47% UR / Temperatura acqua (in / out) 7/12° C

(2) Riscaldamento: Temperatura ambiente 20° C / Temperatura acqua (in): 50° C

	ACCESSORI*	XFS20	XFS40	XFS60	XFS80
		CODICE	CODICE	CODICE	CODICE
	Comando touch screen top con Wi-Fi	1501651	1501651	1501651	1501651
	Sonda temperatura acqua	Inclusa di serie	Inclusa di serie	Inclusa di serie	Inclusa di serie
	Piedini di fissaggio a pavimento	1501653	1501653	1501653	1501653
	Pompa scarico condensa	1501654	1501654	1501654	1501654
	Valvola 2 vie + kit impianto 2 tubi + micro	1501655M	1501655M	1501655M	1501656M
	Valvola 3 vie con bypass + kit impianto 2 tubi + micro	1501659M	1501659M	1501659M	1501660M
	Valvola 3 vie con bypass + tubi collegamento impianto 4 tubi serie XFS	1501663	1501663	1501663	1501663
	Guscio isolamento valvola 2 vie, 2 tubi	1501674	1501674	1501674	1501675
	Guscio isolamento valvola 3 vie, 2 tubi	1501676	1501676	1501676	1501677
	Vaschetta raccolta condensa orizzontale	1501664	1501665	1501666	1501667
	Pannello estetico posteriore	1501668	1501669	1501670	1501671
	Resistenza elettrica frontale	1501672	1501672	1501673	1501673

*Tutti gli accessori sono forniti a corredo

XHW - Ventilconvettore Slim parete

XHW è il nuovo terminale idronico DC Inverter a basso consumo (4 Watt) di ECA Technology per il **raffrescamento, riscaldamento, deumidificazione** e **purificazione** degli ambienti.

Contraddistinto dall'assenza di griglie frontali di aspirazione, grazie all'innovativo sistema di ventilazione migliora le prestazioni della batteria lavorando a pressione negativa.

Il modello XHW, è adatto all'installazione a parete alta. Il design moderno caratterizzato da un **pannello frontale in cristallo di vetro temprato** e l'**ingombro ridotto** (12 cm) garantiscono un'effetto unico, in particolar modo per gli edifici di nuova realizzazione.

Il terminale XHW non solo permette una facile installazione ma anche una semplice manutenzione e gestione grazie al comando touch screen a parete e dispositivo Wi-Fi (optional) che garantisce il controllo da smartphone.

I Plus

- Spessore ridotto (12 cm);
- Design elegante e contemporaneo;
- Ventola tangenziale in alluminio per una maggiore efficienza;
- Valvole 2 e 3 vie by pass (optional);
- Doppio flap motorizzato per un controllo accurato della direzione dell'aria;
- Potenza termica modulabile da 0.5 a 4 Kw;
- Telecomando di serie;
- Massima silenziosità.



DATI TECNICI

XHW - Ventilconvettore Slim parete



Parete idronico XHW



Telecomando di serie



Comando touchscreen optional

MODELLO		XHW40	XHW60	XHW80
Potenza frigorifera totale massima ¹	kW	1,20	1,70	2,45
Potenza termica massima ²	kW	1,68	2,45	3,30
Portata aria (min/max)	m ³ /h	155/315	240/450	310/540
Potenza elettrica (min/max)	W	4/11	5/14	8/17
Pressione sonora minima (SPL)	dB(A)	23,0	23,4	25,0
Dimensioni (LxPx)	mm	873x122x383	1065x122x383	1257x122x383
Peso	kg	16	17	20
Tensione alimentazione	V-Hz	220-50	220-50	220-50
Motore Dc Inverter bassa potenza			si	
Ventola tangenziale in alluminio			si	
Telecomando			si	
Display LCD			si	
Filtro plissettato in acciaio inox			si	
Pannello frontale in cristallo di vetro temperato			si	
Struttura macchina in acciaio verniciato a polvere			si	
CODICE		1501601	1501602	1501603

(1) Raffrescamento: Temperatura ambiente 27° C, 47% UR / Temperatura acqua (in / out) 7/12° C

(2) Riscaldamento: Temperatura ambiente 20° C / Temperatura acqua (in): 50° C

	ACCESSORI*	XHW40	XHW60	XHW80
		CODICE	CODICE	CODICE
	Comando touch screen top con Wi-Fi	1501651	1501651	1501651
	Sonda temperatura acqua	1501652	1501652	1501652
	Pompa scarico condensa	1501654	1501654	1501654
	Valvola 2 vie + kit impianto 2 tubi + micro	1501657M	1501657M	1501658M
	Valvola 3 vie con bypass + kit impianto 2 tubi + micro	1501661M	1501661M	1501662M

*Tutti gli accessori sono forniti a corredo

TERMINALI IDRONICI

HWFC Ventilconvettore Parete

I ventilconvettori a parete ECA Technology sono i terminali perfetti per coniugare il **benessere e comfort climatico** al **design ed eleganza** contemporanei.

Semplici nell'utilizzo e nell'installazione sono perfetti per applicazioni su tutte le tipologie di impianto, in particolare nel settore residenziale e commerciale;

La serie HWFC offre le migliori prestazioni in termini di consumi e silenziosità grazie al motore ventilatore inverter di ultima generazione. Sono disponibili nelle taglie **da 2,5kW a 4,5kW** di potenza e trovano un perfetto abbinamento con sistemi a pompa di calore sia nella stagione invernale che in quella estiva.

I Plus

- Design elegante e contemporaneo;
- Comando a filo parete (optional);
- Motore ventilatore inverter BLDC
- Telecomando incluso di serie;
- Versione per impianti a 2 tubi;
- Filtri lavabili, facilmente accessibili;
- Consenso per valvola acqua ON-OFF esterna;
- Termostato di minima;
- Valvola di sfiato aria;
- Protocollo di comunicazione ModBus;
- Scheda on-off remoto (optional).



HWFC Ventilconvettore Parete

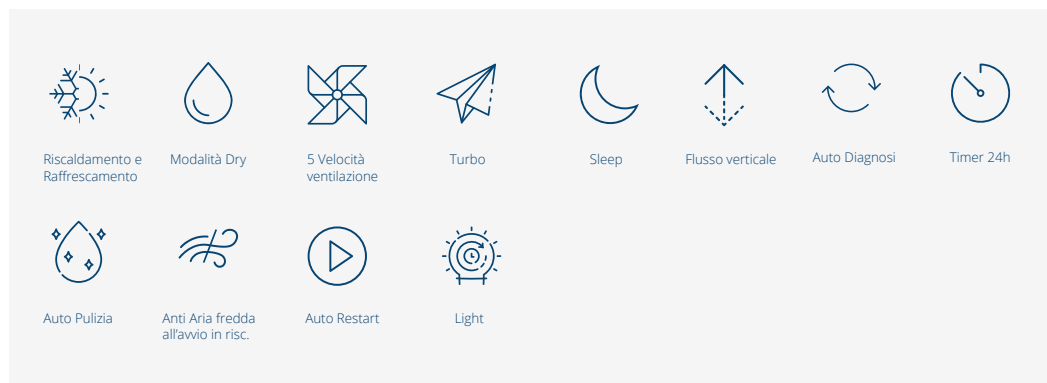

Telecomando di serie



Comando a filo parete optional

MODELLO		HWFC0922	HWFC1222	HWFC1822
Alimentazione elettrica	V/f/Hz		230 / 1 / 50	
Potenza frigorifera totale (1)	kW	2,70	3,60	4,30
Potenza termica (2)	kW	2,90	3,90	4,70
Perdita di carico max (frig./term.)	kPa	30/35	43/55	52/65
Portata aria (max/med/min)	m³/h	510 / 382 / 255	680 / 510 / 340	850 / 637 / 425
Potenza assorbita (min/max)	W	8 / 18	11 / 29	12 / 43
Portata acqua massima (frig./term.)	l/h	468 / 504	612 / 684	720 / 792
Pressione sonora (min/max)	dB(A)	21 / 35	26 / 42	30 / 46
Temperatura acqua (min/max)	°C		+5 / +60	
Dimensioni (LxPxA)	mm	845x209x289	845x209x289	970x224x300
Peso netto	kg	10,5	10,5	12,5
Connessioni idrauliche	Ø		1/2"	
CODICE		1601073	1601074	1601075

(1) Raffreddamento * : temperatura aria ambiente 27°C B.S. / 19°C B.U, Temperatura acqua ingresso 7°C, uscita 12°C

(2) Riscaldamento * : temperatura aria ambiente 20°C B.S., Temperatura acqua ingresso 45°C, uscita 40°C

* dati riferiti alla velocità di ventilazione smax

ACCESSORI OPTIONAL		sigla	Codice
-	Scheda ON-OFF remoto	-	2701450
-	Comando a filo parete	-	1604053
	Valvola 2 vie on/off *	V23	1601081
	Modulo predisposizione da incasso senza scarico condensa	MP1	1601090
	Modulo predisposizione da incasso con scarico condensa destra e sinistra	MP4	1601093
	Modulo predisposizione da incasso con sifone integrato (reversibile)	MP6	1601095

* Fornita a corredo (non montate a bordo)

FSW e FSWE ventilconvettori canalizzabili

I climatizzatori canalizzabili della serie FSW sono adatti per applicazioni in piccoli e medi ambienti residenziali, commerciali o industriali.

Le dimensioni contenute delle unità e la modularità degli accessori semplificano l'installazione in piccoli spazi e forniscono una vasta gamma di soluzioni per soddisfare tutte le esigenze.

Le serie FSW è costituita da 7 grandezze che coprono una gamma di portate che va da 930 m³/h a 4200 m³/h.

Le unità sono offerte a partire da moduli base completi di batteria ad acqua e di elettroventilatore estraibile dal basso per l'ispezione e disponibile anche con motorizzazione EC a basso consumo (FSWE).

Sono disponibili due versioni:

- **orizzontale**, denominata FSW / 0
- **verticale**, con sigla FSW / V



FSW ventilconvettore canalizzabile



FSW e FSWE ventilconvettori canalizzabili

- Struttura lamiera Aluzink rivestita internamente;
- Scambiatore realizzato con batteria in rame alettato a 3 o 4 ranghi e bacinella inox;
- FSW: Elettroventilatore centrifugo AC a 3 velocità bilanciate a bassa emissione sonora;
- FSWE: Elettroventilatore centrifugo accoppiato a motore elettrico EC 0-10V a basso consumo;



MODELLO FSW / FSWE		100	100 E	170	170 E	200	200 E	220	220 E	250	250 E	350	350 E	450	450 E
Portata aria nominale	m³/h	900		1500		1600		2100		2400		3600		4200	
Pressione statica utile ¹	Pa	95	95	100	100	85	80	110	125	105	110	120	90	115	100
VENTILATORE															
Alimentazione elettrica	V/ph/Hz	230/150		230/150		230/150		230/150		230/150		230/150		230/150	
Corrente assorbita nom. ¹	A	0,7	0,5	1,2	1,7	1,2	1,9	1,5	2,6	1,7	3,1	3,3	2,2	4,7	3,3
Corrente assorbita massima	A	1,1	1,2	1,5	2,0	1,5	2,0	2,0	3,7	2,1	3,7	4,0	2,7	5,1	3,5
Potenza assorbita nom. ²	W	170	153	216	213	225	230	325	330	375	400	640	500	910	760
Potenza assorbita massima	W	230	154	305	245	295	245	435	465	450	465	770	610	990	800
n° vel. o tipo regolazione ³		3	0÷10V	3	0÷10V	3	0÷10V	3	0÷10V	3	0÷10V	3	0÷10V	3	0÷10V
Livello di pressione sonora ⁴	db	50		51		52		55		55		58		58	
BATTERIA AD ACQUA															
Ranghi	n°	3		3		4		3		3		3		4	
RAFFRESCAMENTO ⁵															
Potenza frigorifera totale	W	4600		7450		9070		10500		13100		15700		20700	
Perdita di carico lato acqua	kPa	16		19		21		17		21		22		26	
Portata acqua	m³/h	0,72		1,20		1,55		1,60		1,90		2,60		3,60	
RISCALDAMENTO ⁶															
Potenza termica	W	9800		15500		19700		21600		25900		35500		46300	
Perdita di carico lato acqua	kPa	13		19		21		18		22		22		25	
Portata acqua	m³/h	0,88		1,40		1,76		1,90		2,30		3,20		4,20	

(1) Riferita alla portata nominale alla massima velocità

(2) Selezionabili con comandi SV o PCU

(3) Regolabile elettronicamente con comando PC10R

(4) Livello di pressione sonora: valori riferiti ad 1,5 m dall'aspirazione della macchina in campo libero alla portata nominale. Il livello di rumore operativo si discosta in genere dai valori indicati a seconda delle condizioni di funzionamento, del rumore riflesso e del rumore periferico.

(5) Temperatura aria ingresso 27°C BS, 19° BU. temperatura acqua ingresso/uscita 7/12°C. Valori riferiti alla portata aria nominale.

(6) Temperatura aria ingresso 20°C BS. Temperatura acqua ingresso/uscita 70/60°C. Valori riferiti alla portata aria nominale.

MODELLO FSW	100	170	200	220	250	350	450
CODICE V.ORIZZONTALE	0003321	0003322	0003323	0003324	0003325	0003326	0003327
CODICE V.VERTICALE	0003331	0003332	0003333	0003334	0003335	0003336	0003337

MODELLO FSWE	100	170	200	220	250	350	450
CODICE V.ORIZZONTALE	0003321E	0003322E	0003323E	0003324E	0003325E	0003326E	0003327E
CODICE V.VERTICALE	0003331E	0003332E	0003333E	0003334E	0003335E	0003336E	0003337E

FSW e FSWE - Accessori

MODELLO	Sigla
Batteria acqua	BWS
Bocchette di mandata	BMS
Doppia resistenza elettrica	RE2S
Flangia attacco canale	FCS
Griglia di ripresa	GRAS
Plenum di aspirazione	PLAS
Plenum canali flessibili	PCFS
Plenum di mandata	PMS
Resistenza elettrica	RES
Sezione filtrante	FAS
Sezione miscelatrice	MIS
Selettore di velocità	SV
Pann.contr. unitàAC con bypass	PCU

CFC Ventilconvettore cassetta

Le cassette ad acqua serie CFC sono unità di distribuzione dell'aria adatte all'installazione in controssoffitti dove sono richieste un'estetica gradevole e minor ingombro.

Si abbinano alle soluzioni in pompa di calore per la climatizzazione estiva ed invernale degli ambienti.

Sono disponibili in 6 taglie di potenza, dotate di motore elettrico AC a 3 velocità e sono ideali per impianti a 2 tubi.

Le dimensioni sono estremamente compatte, la manutenzione è facilitata dalla possibilità di accedere a tutti i componenti rimuovendo semplicemente il pannello frontale.



Cassetta CFC



CFC Ventilconvettore cassetta

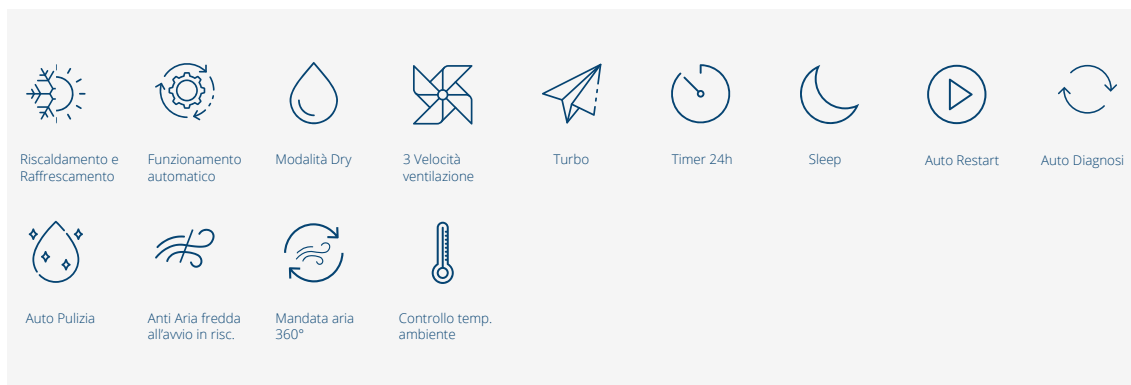

I Plus

- Pompa scarico condensa incorporata;
- Alette motorizzate;
- Filtri in Naylon lavabili facilmente accessibili;
- Dimensioni compatte;
- Elettronica predisposta per il collegamento con comando remoto a parete (optional);
- Telecomando di serie;

MODELLO		CFC300	CFC400	CFC450	CFC520	CFC600
Potenza termica	max - kW	3,80	5,40	6,10	6,90	8,40
	med - kW	3,12	4,53	5,36	5,82	7,45
	bassa - kW	2,59	4,12	4,92	5,29	7,21
Portata d'acqua	l/h	540	780	930	1.000	1.290
Perdita di carico max in riscaldamento	kPa	38	37	46	32	38
Potenza frigorifera Totale-Sensibile	max - kW	3,30 - 2,70	4,50 - 3,13	5,00 - 3,60	6,00 - 4,31	7,40 - 5,44
	med - kW	2,69 - 1,99	3,88 - 2,80	4,59 - 3,33	5,20 - 3,81	6,61 - 5,01
	min - kW	2,24 - 1,60	3,55 - 2,53	4,22 - 3,05	2,69 - 3,41	6,40 - 4,84
Portata d'acqua	l/h	460	670	790	890	1.140
Perdita di carico max in raffrescamento	kPa	30	27	34	21	30
Alimentazione elettrica		230/1/50	230/1/50	230/1/50	230/1/50	230/1/50
Potenza assorbita (min-max)	W	39-78	51-81	68-110	79-105	119-143
Portata d'aria	max - m³/h	660	800	940	1090	1400
	med - m³/h	560	665	770	860	1160
	bassa - m³/h	460	590	670	760	1000
Pressione sonora (min-max)	dB(A)	33-46	35-39	35-49	38-43	44-50
Potenza sonora (min-max)	dB(A)	41-53	49-54	50-55	46-52	51-54
Temperatura acqua in ingresso (min-max)	°C	5-60	5-60	5-60	5-60	5-60
Pressione operativa max	bar	16	16	16	16	16
Temperatura ambiente min-max	°C	16-40	16-40	16-40	16-40	16-40
Peso Netto	kg	20	25	25	27	27
Dimensioni (LxPxA)	mm	664x596x240	840x840x190	840x840x190	840x840x240	840x840x240
Dimensioni apertura soffitto	mm	596x596	890x890	890x890	890x890	890x890
Dimensioni pannello cassetta (LxPxA)	mm	670x670x60	950x950x85	950x950x85	950x950x85	950x950x85
Peso netto pannello cassetta	kg	3,5	7	7	7	7
Connessioni idrauliche	∅			3/4"		
CODICE		1603051	1603052	1603053	1603054	1603055
CODICE GRIGLIA		1604050		1604051		

Raffrescamento: Temperatura aria ambiente 27°C B.S. / 19°C B.U., Temperatura acqua ingresso 7°C, uscita 12°C;
 Riscaldamento: Temperatura aria ambiente 20°C B.S., Temperatura acqua ingresso 45°C, uscita 40°C;

ACCESSORI OPTIONAL	Codice
Comando remoto a parete	1604052
Scheda ON-OFF Remoto (da abbinare con comando a parete)	2701450

Ventilconvettori **Pavimento / Soffitto / Incasso**



Le componenti di qualità affidabile e garantita, la silenziosità e la versatilità d'applicazione fanno di questo ventilconvettore un eccellente prodotto per il riscaldamento e il condizionamento di ogni tipo d'ambiente.

Il **nuovo mantello dalla colorazione uniforme e leggera con una nuova griglia di aspirazione** e l'ampio range di accessori completano l'offerta di prodotto per l'applicazione in tutte le tipologie di impianto.



PVGO
Pavimento verticale
con griglie orientabile



PVAF
Pavimento verticale con
aspirazione frontale



SOGO
Soffitto orizzontale con
griglie orientabili



SOAF
Soffitto orizzontale con
aspirazione frontale



IVAV
Incasso verticale con
aspirazione dal basso



IVMF
Incasso verticale con mandata
frontale e aspirazione dal basso



IOAV
Incasso orizzontale con
aspirazione posteriore



IVAF
Incasso verticale con mandata
e aspirazione frontale



Pavimento Soffitto / Incasso - **VERSIONE AC**

PVAF

MODELLO AC		316	320	628	634	840	847	1250	1260	1575	1885
Portata aria max	m ³ /h	332	332	522	522	692	692	1060	1060	1359	1744
Potenza frigorifera totale max ⁽¹⁾	kW	1,65	2,04	2,66	3,06	3,82	4,39	5,13	6,03	7,52	9,76
Potenzialità frig. sensibile max ⁽¹⁾	kW	1,21	1,44	1,92	2,24	2,62	3,05	3,50	4,17	5,29	6,77
Portata acqua max (1)	l/h	283	350	457	525	655	753	880	1060	1359	1744
Potenza termica max (2)	kW	3,83	4,39	6,10	6,89	8,26	9,29	11,28	13,00	16,57	21,10
Potenza termica max (3)	kW	2,25	2,60	3,56	4,04	4,88	5,51	6,64	7,67	9,76	12,46
Portata acqua (3)	l/h	283	350	457	525	655	753	880	1060	1359	1744
Potenza assorbita	W	33	33	43	43	87	87	140	140	147	184
Dimensioni PVGO (LxAxP)	mm	860x486 x222	860x486 x222	1120x486 x222	1120x486 x222	1380x486 x222	1380x486 x222	1380x486 x222	1380x486 x222	1640x486 x222	1900x586 x222
Peso netto (PVGO-PVAF-SOGO-SOAF)	kg	17	18	22	23	27,5	29	27,5	29	35	38
Peso netto (IVAV-IVMF-IVAF-IOAV)	kg	15	16	19	20	23	24	23	24	29	32
Connessioni idrauliche		GFØ=1/2"									

(1) Temperatura ambiente: 27°C - 47% UR - T. acqua (in/out): 7 / 12°C

(2) Temperatura ambiente: 20°C - T. acqua (in/out): 70 / 60°C

(3) Temperatura ambiente: 20°C - T. acqua (in/out): 50°C - stessa portata acqua raffreddamento

MODELLO PVGO		316	320	628	634	840	847	1250	1260	1575	1885
CODICE		1502001	1502002	1502003	1502004	1502005	1502006	1502007	1502008	1502009	1502010
MODELLO PVAF		316	320	628	634	840	847	1250	1260	1575	1885
CODICE		1502101	1502102	1502103	1502104	1502105	1502106	1502107	1502108	1502109	1502110
MODELLO SOGO		316	320	628	634	840	847	1250	1260	1575	1885
CODICE		1502201	1502202	1502203	1502204	1502205	1502206	1502207	1502208	1502209	1502210
MODELLO SOAF		316	320	628	634	840	847	1250	1260	1575	1885
CODICE		1502301	1502302	1502303	1502304	1502305	1502306	1502307	1502308	1502309	1502310
MODELLO IVAV		316	320	628	634	840	847	1250	1260	1575	1885
CODICE		1502401	1502402	1502403	1502404	1502405	1502406	1502407	1502408	1502409	1502410
MODELLO IVMF		316	320	628	634	840	847	1250	1260	1575	1885
CODICE		1502501	1502502	1502503	1502504	1502505	1502506	1502507	1502508	1502509	1502510
MODELLO IOAV		316	320	628	634	840	847	1250	1260	1575	1885
CODICE		1502601	1502602	1502603	1502604	1502605	1502606	1502607	1502608	1502609	1502610
MODELLO IVAF		316	320	628	634	840	847	1250	1260	1575	1885
CODICE		1502701	1502702	1502703	1502704	1502705	1502706	1502707	1502708	1502709	1502710

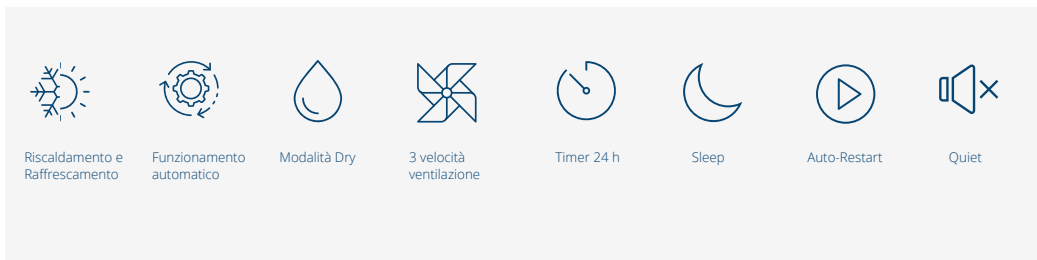
Pavimento Soffitto / Incasso - **VERSIONE EC**

PVAF

MOD. EC con motore Brushless		316	320	628	634	840	847	1250	1260	1575	1885
Portata aria max	m³/h	368	368	535	535	850	850	1004	1004	1364	1473
Potenza frigorifera totale max ⁽¹⁾	kW	1,81	2,22	2,72	3,12	4,37	5,11	4,94	5,82	7,54	8,66
Potenzialità frig. sensibile max ⁽¹⁾	kW	1,30	1,56	1,95	2,29	3,02	3,55	3,38	4,00	5,31	5,99
Portata acqua max (1)	l/h	310	380	466	535	750	877	847	999	1294	1486
Potenza termica max (2)	kW	4,16	4,78	6,20	7,02	9,58	10,93	10,88	12,48	16,60	18,54
Potenza termica max (3)	kW	2,44	2,83	6,62	4,12	5,65	6,48	6,39	7,37	9,77	10,97
Portata acqua (3)	l/h	310	380	466	535	750	877	847	999	1294	1486
Potenza assorbita	W	16	16	19	19	35	35	58	58	107	108
Dimensioni PVGO (LxAxP)	mm	860x486 x222	860x486 x222	1120x486 x222	1120x486 x222	1380x486 x222	1380x486 x222	1380x486 x222	1380x486 x222	1640x486 x222	1900x586 x222
Peso netto (PVGO-PVAF-SOGO-SOAF)	kg	17	18	22	23	27,5	29	27,5	29	35	38
Peso netto (IVAV-IVMF-IOAV)	kg	15	16	19	20	23	24	23	24	29	32
Connessioni idrauliche		GFØ=1/2"									

























(1) Temperatura ambiente: 27°C - 47% UR - T. acqua (in/out): 7 / 12°C

(2) Temperatura ambiente: 20°C - T. acqua (in/out): 70 / 60°C

(3) Temperatura ambiente: 20°C - T. acqua (in/out): 50°C - stessa portata acqua raffreddamento

MODELLO PVGO		316	320	628	634	840	847	1250	1260	1575	1885
CODICE		1502011	1502012	1502013	1502014	1502015	1502016	1502017	1502018	1502019	1502020
MODELLO PVAF		316	320	628	634	840	847	1250	1260	1575	1885
CODICE		1502111	1502112	1502113	1502114	1502115	1502116	1502117	1502118	1502119	1502120
MODELLO SOGO		316	320	628	634	840	847	1250	1260	1575	1885
CODICE		1502211	1502212	1502213	1502214	1502215	1502216	1502217	1502218	1502219	1502220
MODELLO SOAF		316	320	628	634	840	847	1250	1260	1575	1885
CODICE		1502311	1502312	1502313	1502314	1502315	1502316	1502317	1502318	1502319	1502320
MODELLO IVAV		316	320	628	634	840	847	1250	1260	1575	1885
CODICE		1502411	1502412	1502413	1502414	1502415	1502416	1502417	1502418	1502419	1502420
MODELLO IVMF		316	320	628	634	840	847	1250	1260	1575	1885
CODICE		1502511	1502512	1502513	1502514	1502515	1502516	1502517	1502518	1502519	1502520
MODELLO IOAV		316	320	628	634	840	847	1250	1260	1575	1885
CODICE		1502611	1502612	1502613	1502614	1502615	1502616	1502617	1502618	1502619	1502620
MODELLO IVAF		316	320	628	634	840	847	1250	1260	1575	1885
CODICE		1502711	1502712	1502713	1502714	1502715	1502716	1502717	1502718	1502719	1502720

Pavimento Soffitto / Incasso - **ACCESSORI**

	MODELLO	sigla
COMANDI ANALOGICI		
	Comando di velocità E/I a parete	CVP
	Comando di velocità E/I a bordo macchina	CVB
	Termostato ambiente elettromeccanico a parete con selettore di velocità ed E/I	TP3
	Termostato ambiente elettromeccanico a bordo con selettore di velocità ed E/I	TB3
	Relays montato a bordo per master/slave 2,5A	ETBN
	Scheda controllo EC da comando analogico 3VEL	SC3
COMANDI DIGITALI EVOLUTI		
	Terminale digitale a parete ⁽¹⁾	REP3
	Terminale digitale a bordo macchina ⁽¹⁾	REB3
	Scheda unità slave SP3	SP3
	Modulo modbus SP3	BMS-SP3
ACCESSORI CIRCUITO IDRAULICO		
	Termostato di minima	TM
	Sonda acqua	SND
	Riscaldatore elettrico	EH+EHR
	Valvola 3 vie 4 porte on/off ⁽²⁾	V23
	Valvola 2 on-off per impianti a due tubi ⁽²⁾	V22
	Detentori 2 vie ⁽⁴⁾	DET2
	Tubi flessibili ⁽⁴⁾	FLEX2
	Pompa scarico condensa ⁽⁴⁾	PSCZ
ALTRI ACCESSORI		
	Coppia piedini ⁽²⁾	CZ
	Flangia di ripresa con estrazione filtro dal basso	FRAB
	Flangia per connessione canale (di ripresa o di mandata)	FM
	Plenum con attacchi circolari per mandata e ripresa ⁽⁵⁾	PS
	Plenum a 90° per mandata e ripresa ⁽⁵⁾	P90
	Plenum a 90° con griglia di ripresa e filtro	PA90GF
	Raccordo telescopico per mandata e ripresa ⁽⁵⁾	RT
	Coibentazione Plenum PS,P90,RT	COIB
	Filtro in fibra sintetica (ex G3) ⁽⁶⁾	FAG3
	Filtro in fibra sintetica antibatterico (ex G3) ⁽⁶⁾	FASAN
	Griglia fissa di ripresa (in alluminio) RAL 9016	GR
	Griglia di mandata con doppia regolazione in alluminio RAL 9016	GM2
ACCESSORI IVAF		
	Controcassa in metallo IVAF (nicchia LxPxX)	CCM
	Pannello tamponamento in metallo RAL9010	MPK

⁽¹⁾ Include scheda SP3 e sonda acqua SND

⁽²⁾ solo PVGO, SOGO

⁽³⁾ kit montato e cablato

⁽⁴⁾ kit non montato

⁽⁵⁾ fornito enza coibentazione

⁽⁶⁾ filtro non lavabile

Nota: su preventivo sono disponibili:

- Accessori idraulici per impianti a 4tubi;

- Valvole acqua modulanti 0-10V e valvole di bilanciamento;

- Valvole di bilanciamento dinamico;

- Pannelli estetici di tamponamento per installazioni "stand-alone"



TRATTAMENTO ARIA



Linea Residenziale



DRY RADIANT EVO
DEUMIDIFICATORE IMPIANTI RADIANTI



HFR
UNITÀ ORIZZONTALI A SOFFITTO



HFRM
UNITÀ VERTICALI A PARETE

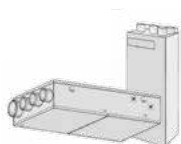

DRI
DEUMIDIFICATORE CON RECUPERO DI CALORE

Linea Commerciale



HRS+ e HRSE+
RECUPERATORE DI CALORE

I vantaggi di una corretta **ventilazione**

Un impianto di ventilazione meccanica controllata con recupero di calore è un sistema concepito per il **ricambio continuo dell'aria** in casa e in tutti gli ambienti indoor in generale che permette di estrarre l'aria viziata e sostituirla con aria nuova proveniente dall'esterno, ricca di ossigeno.

La scelta di integrare, in un edificio, un impianto di ventilazione permette di assicurare un corretto ricambio d'aria nei locali chiusi in tutte le situazioni in cui non è possibile gestirlo aprendo le finestre. Questa è una condizione essenziale per favorire l'evacuazione degli inquinanti che si accumulano negli spazi indoor garantendo **maggiore comfort e salubrità** in casa o negli uffici.

La ventilazione meccanica è inoltre fondamentale in tutte le moderne abitazioni o edifici ad elevata efficienza energetica e con alta percentuale di isolamento, per evitare problemi di umidità e muffe.

I sistemi VMC più evoluti integrano un sistema di **recupero del calore**: l'energia termica dell'aria in uscita che è stata riscaldata o raffrescata, viene trattenuta nello scambiatore e, in seguito, ceduta all'aria in entrata, che sarà perciò più calda nella stagione invernale e più fredda in quella estiva, rispetto all'aria esterna.

I Plus

- Gestione costante ed uniforme della temperatura;
- Controllo della percentuale di umidità negli ambienti;
- Filtraggio avanzato dell'aria;
- Contenimento dei rumori esterni;
- Minimizza la dispersione di energia.



Dry Radiant EVO - Deumidificatore impianti radianti

- Struttura robusta autoportante realizzata in lamiera di acciaio zincato impedisce le vibrazioni ed include le staffe di fissaggio per installazione a controsoffitto o a parete. L'accessibilità ai componenti interni è garantita aprendo il pannello frontale di facile accesso. Il filtro può essere rimosso senza dover rimuovere i pannelli.
- Filtro di classe ISO COARSE con efficienze ePM10 <50% (ISO 16890), spessore 6mm, in materiale sintetico lavabile.
- Ventilatori in materiale plastico a pale curve avanti direttamente accoppiate a motore montato su cuscinetti a sfera privi di manutenzione. Per la taglia 80 il motore è AC a tre livelli di velocità grado di protezione IP20. Per la taglia 160 il motore è EC a basso consumo;
- Batteria di scambio realizzata con tubo di rame e alette in alluminio corrugato ad elevata efficienza, con trattamento idrofilico per aumentare lo scambio termico anche in presenza di elevata umidità.
- Isolamento termico e acustico in polietilene reticolato espanso 3mm per taglia 80, poliuretano 10mm per taglia 160.
- Circuito frigorifero completo di compressore ermetico, condensatore, batteria evaporante, filtro, organo di espansione, sensori posizionati in aspirazione e mandata, tubi in rame con isolamento termico, prese di pressione. Refrigerante precaricato in fabbrica.



DRY RADIANT EVO



Umidostato meccanico

Versioni:

VERSIONE D: Provista di compressore a bordo, funzionamento Estivo con acqua tra i 15 e 20°C. Grazie alla batteria di post-riscaldamento, durante la deumidificazione estiva l'aria viene immessa in ambiente a temperatura neutra. In inverno, alimentando la batteria con acqua calda è possibile integrare il funzionamento dell'impianto radiante.

VERSIONE I: Provista di compressore a bordo, funzionamento Estivo con acqua tra i 15 e 20°C. Grazie alla batteria di post-riscaldamento e alle valvole deviatrici del circuito interno, durante la deumidificazione estiva l'aria può essere immessa in ambiente a temperatura neutra (deumidificazione isoterma) oppure a temperatura inferiore (deumidificazione con integrazione). In inverno, alimentando la batteria con acqua calda, è possibile integrare il funzionamento dell'impianto radiante.

Modello	Versione	DRE 80 V		DRE 80 H		DRE 160 H	
		I	D	I	D	I	D
Capacità di deumidificazione	l/24h	20,4	20,4	20,4	20,4	48,1	48,1
Potenza frigorifera totale (1)	W	1270	nd	1270	nd	2820	nd
Potenza termica totale (acqua in 50°C) (2)	W	1400	850	1400	850	2840	1690
Potenza termica totale (acqua in 35°C) (2)	W	690	425	690	425	1400	850
Alimentazione	V-Hz	230V-50Hz		230V-50Hz		230V-50Hz	
Potenza assorbita compressore	W	300	300	300	300	600	600
Portata acqua batteria	l/h	210	150	210	150	430	320
Perdite di carico circuito idraulico	kPa	21	9	21	9	24	14
Portata d'aria mandata	mc/h	260		260		520	
Massima corrente assorbita	A	2,7	2,7	2,7	2,7	5,3	5,3
Gas refrigerante		R134a	R134a	R134a	R134a	R410a	
Peso versione orizzontale (H)	kg	39		39		55	
Peso versione verticale (V)	kg	36		36		-	
Potenza sonora	dB(A)	48	48	48	48	52	52
Pressione sonora (3)	dB(A)	39	39	39	39	43	43

Versione scheda evoluta (I)

CODICE	2005022	2005020	2005027	2005023	2005032	2005030
--------	---------	---------	---------	---------	---------	---------

Versione scheda base (B)

CODICE	nd	2005021	nd	2005025	nd	nd
--------	----	---------	----	---------	----	----

(1) Temperatura ambiente 26°C; umidità relativa 65%; Temperatura ingresso acqua 15°C (per entrambe le versioni D e I)

(2) Temperatura ambiente 20°C; umidità relativa 50%; Temperatura ingresso acqua vedi dati in tabella;

(3) Pressione sonora alle seguenti condizioni, misurata a 1,5m di distanza

Versione 80 V: velocità media del ventilatore

Versione 80 H: velocità minima del ventilatore

Versione 160 H: velocità minima del ventilatore

ACCESSORI OPTIONAL	Codice
Umidostato a parete HCP Dry Radiant	2005053
Controcassa CCM kit smontato DRE 80 V	2005040
Pannello frontale MPK metallo RAL9003	2005041
Plenum di ripresa SBC - DRE H 80	2005042
Plenum di ripresa SBC - DRE H 160	2005043
Plenum mandata SBC DRE 80 V	2005044

HFR - Unità orizzontali a soffitto

Le **unità di rinnovo dell'aria** per applicazione residenziale della serie HFR sono caratterizzate dall'elevatissima efficienza di recupero del calore, leggerezza e compattezza, facile ed agevole installazione.

Il recupero di calore, realizzato mediante dispositivo totalmente in polistirene, rende superfluo l'impiego di sistemi di post-trattamento dell'aria di ricambio.

Possono essere forniti in abbinamento ad un sistema di ionizzazione dell'aria, il quale ha lo scopo di sanificare e deodorizzare l'aria e le superfici della macchina, delle canalizzazioni e degli ambienti confinanti.

- Conforme alla normativa ERP 2016-2018,
- Ventilatori EC a basso consumo,
- Sistema di By pass integrato,
- Compatto ed ultra leggero,
- Pannello comandi a radio-onde senza cablaggio.(optional)
- Filtri e PM10 50%



Pannello di controllo PCUS/PCUSM

Recuperatore di calore HFR

MODELLO		HFR17	HFR33
Alimentazione elettrica	V/ph/Hz	230/1/50	
Portata aria nominale	m³/h	100	200
Portata aria massima	m³/h	175	330
Portata statica nominale	Pa	210	250
Peso	kg	12	17
Livello pressione sonora(1)	dB (A)	46	50
Limiti di funzionamento	°C	-15 ÷ 45	
VENTILATORI			
Corrente assorbita max	A	0,52	1,50
Potenza assorbita max	W	54	170
Grado di protezione	IP	54	
Segnale di controllo		0÷10 Vdc	
RECUPERATORE DI CALORE REGIME INVERNALE⁽²⁾			
Efficienza	%	92,1	90,0
Potenza recuperata	W	778	1520
Aria immessa	°C/%	18,0 / 16	17,4 / 17
RECUPERATORE DI CALORE REGIME ESTIVO⁽³⁾			
Efficienza	%	87,5	83,9
Potenza recuperata	W	174	334
Aria immessa	°C/%	26,8 / 68	27,0 / 67
CODICE		0006401	0006402

(1) valori riferiti a 1 metro dall'unità nel condotto di immissione alla portata d'aria nominale; il livello di rumore operativo si discosta in genere dai valori indicati a seconda delle condizioni di funzionamento del rumore riflesso e del rumore periferico

(2) Condizioni nom. invernali aria esterna -5°C, aria ambiente 20°C

(3) Condizioni nom. estive aria esterna 32°C, aria ambiente 26°C

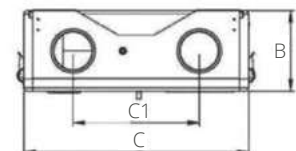
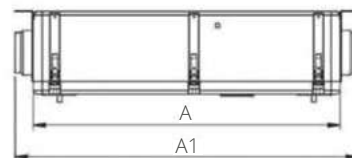
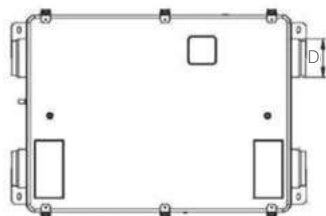

DIMENSIONI MODELLO		HFR17	HFR33
A	mm	874	874
A1	mm	972	972
B	mm	240	300
C	mm	655	655
C1	mm	360	360
D	mm	125	125
D1	mm	16	16

HFRM - Unità verticali a parete

Le **unità di rinnovo dell'aria** per applicazione residenziale della serie HFRM sono caratterizzate dall'elevatissima efficienza di recupero del calore, dalla leggerezza e dalla compattezza, facile ed agevole installazione.

Il recupero di calore, realizzato mediante dispositivo totalmente in polistirene, rende praticamente superfluo l'impiego di sistemi di post-trattamento dell'aria di ricambio. Possono essere forniti in abbinamento ad un sistema di ionizzazione dell'aria, il quale ha lo scopo di sanificare e deodorizzare l'aria e le superfici della macchina, delle canalizzazioni e degli ambienti confinanti.

- Conforme alla normativa ERP 2016-2018,
- Ventilatori EC a basso consumo,
- Sistema di By pass integrato,
- Compatto ed ultra leggero,
- Filtrazione F7 in ripresa,
- Filtrazione G4 in espulsione.



Pannello di controllo PCUS/PCUSM



Recuperatore di calore HFRM

MODELLO		HFRM15	HFRM25	HFRM35	HFRM50	HFRM60
Alimentazione elettrica	V/ph/Hz	230/1/50				
Portata aria nominale massima 100Pa	m³/h	152	250	352	500	610
Portata aria statica nominale	Pa	300	100	280	100	100
Dimensioni	mm	700x800x390	700x800x390	905x1030x600	905x1030x600	905x1030x600
Peso	kg	15	18	28	30	35
Livello pressione sonora ⁽¹⁾	dB (A)	49	52	54	55	55
Limiti di temperatura/umidità esterne	°C	- 5 ... + 45 / 5...95%				
Limiti di temperatura/umidità interne	°C	+ 10 ... + 35 / 10...90%				
VENTILATORI						
Corrente assorbita nominale totale	A	0,60	1,30	1,30	1,70	1,30
Potenza assorbita nominale totale	W	64	58	58	86	153
Potenza elettrica assorbita max	W	136	136	196	196	340
Corrente assorbita massima totale	A	1,30	1,30	1,70	1,70	3,40
RECUPERATORE DI CALORE REGIME INVERNALE						
Efficienza termica ⁽¹⁾	%	87,2	87,0	85,7	88,2	84,8
Temperatura aria mandata ⁽¹⁾	°C	17,0	22,0	16,4	17,0	16,2
RECUPERATORE DI CALORE REGIME ESTIVO						
Efficienza termica ⁽²⁾	%	82,4	79,9	80,4	81,0	79,2
Temperatura aria mandata ⁽²⁾	°C	27,1	27,2	27,2	27,1	27,2
CODICE		0006451	0006452	0006453	0006454	0006455

(1) Aria esterna -5°C 80% UR; aria ambiente 20°C 50% UR
 (2) Aria esterna 32°C 50% UR; aria ambiente 26°C 50% UR

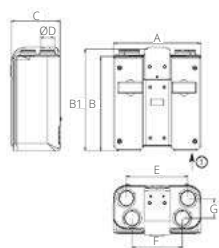

HFRM 15 - 25

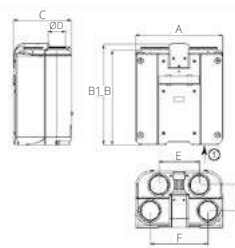
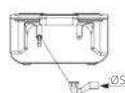

HFRM 35 - 60

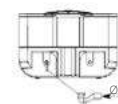

DIMENSIONI MODELLO		HFRM15	HFRM25	HFRM35	HFRM50	HFRM60
A	mm	700	700	905	905	905
B	mm	740	740	970	970	970
B1	mm	800	800	1030	1030	1030
C	mm	390	390	600	600	600
E	mm	490	490	418	418	418
F	mm	400	400	600	600	600
G	mm	155	155	265	265	265
ØD	mm	125	125	200	200	200
ØS	mm			20		

Accessori - HFR e HFRM



PCUS/PCUSM



BW1-BW2



BHC



ION



USW

MODELLO	Sigla
Pre-riscald. Elettrico	BE1
Post-riscaldamento Elettrico	BE2
Batteria Pre riscaldamento ad acqua	BW1
Batteria Post raffreddamento ad acqua	BW2
Batteria Post raffr.-risc. acqua	BHC
Kit valvola 2 vie ON-OFF	V20
Kit valvola 3 vie MODULANTE	V3M
Filtro ePM1 70%	F7CF
ACCESSORI REGOLAZIONE	
Pannello di controllo PCUS	PCUS
Pannello di controllo PCUSM (modbus)	PCUSM
Sonda CO2 a parete	QSW
Sonda umidità a parete	USW
Bridge di rete ethernet	BDG
Modulo ionizzatore	Ion

Accessori distribuzione aria - HFR, HFRM e HRH

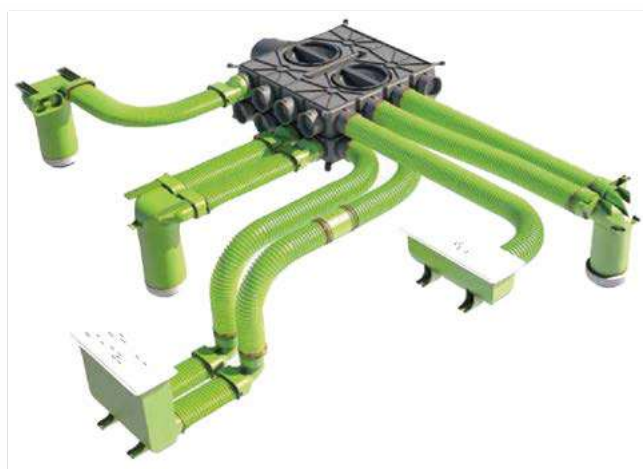

Su preventivo sono disponibili sistemi distribuzione aria per ventilazione meccanica controllata.

DRI - Deumidificatore con recupero di calore

Le unità della serie DRI sono progettate per il condizionamento nel settore residenziale e commerciale, sono studiate per essere utilizzate in impianti radianti e svolgono le seguenti funzioni:

- Rinnovo con recupero di calore ad alta efficienza (>90%);
- Integrazione termica invernale ed estiva;
- Deumidificazione isoterma estiva;
- Gestione della valvola miscelatrice e dei principali componenti dell'impianto radiante;
- Funzionamento da contatti puliti (da centralina esterna) o con regolazione autonoma.

Tramite l'interfaccia utente (console compresa in dotazione) sono possibili le seguenti funzioni:

- Visualizzare e impostare la temperatura e l'umidità ambiente; questi valori vengono utilizzati per attivare la deumidificazione e/o l'integrazione ad aria, oltre che a calcolare il punto di rugiada;
- Visualizzare lo stato dell'unità e gli allarmi;
- Impostare la stagione (è comunque possibile anche selezionare la stagione da contatto pulito);
- Impostare il cronoprogramma settimanale per il rinnovo;
- Accedere (tramite password di primo e secondo livello) ai parametri riservati all'installatore e al centro assistenza.



Deumidificatore con recupero di calore DRI versione orizzontale e verticale

TAGLIA:
80 - 160

ORIENTAMENTO:
V=verticale
H=orizzontale

VERSIONE:
W=batteria ad acqua, senza compressore
D=deumidificazione isoterma
I= deumidificazione isoterma + integrazione

MODELLO	VERSIONE	DRI 80			DRI 160		
		I	D	W	I	D	W
Capacità di deumidificazione	l/24h	26,5			62,4		
Potenza frigorifera totale	W	1590	nd	2280	3500	nd	4510
Potenza termica totale (acqua in 50°C)	W	1550	940	2120	3150	1880	4220
Potenza termica totale (acqua in 35 °C)	W	760	470	1050	1550	940	2100
Efficienza nominale inverno recuperatore	%	93			91		
Efficienza nominale estate recuperatore	%	89			85		
Alimentazione	V-Hz	230V-50Hz			230V-50Hz		
Potenza assorbita compressore	W	300	nd	nd	600	nd	nd
Prevalenza utile ventilatore mandata (*)	Pa	170			230		
Prevalenza utile ventilatore espulsione (*)	Pa	140			195		
Portata acqua batteria	l/h	230	390	390	480	770	770
Portata aria esterna	mc/h	130			260		
Portata d'aria mandata in solo rinnovo	mc/h	130			260		
Portata d'aria mandata in rinnovo + ricircolo	mc/h	260			520		
Massima corrente assorbita	A	3,6	1,1	1,1	6,5	2,2	2,2
Gas refrigerante	-	R134a		nd	R410a		nd
Peso versione orizzontale (H)	kg	100			130		
Peso versione verticale (V)	kg	120			150		
Pressione sonora (**)	dB(A)	38		37	43		42
VERSIONE VERTICALE	CODICE	2005221	2005211	2005201	2005222	2005212	2005202
VERSIONE ORIZZONTALE	CODICE	2005223	2005213	2005203	2005224	2005214	2005204

(*) Dati riferiti ai ventilatori tarati a 8V (su una scala con massimo 10V) alla portata d'aria nominale (**) Pressione sonora alle condizioni come sopra, misurata a 1m di distanza
 Le prestazioni sono riferite alle seguenti condizioni: ESTATE: Temp. ambiente 26°C; umidità relativa 65%; Temp. aria esterna 35%, umidità relativa 50%; Temp. ingresso acqua 15°C (per versione D e I), temperatura ingresso acqua 7 °C (per versione W). INVERNO: Temp. aria esterna -5°C, umidità relativa 80%; Temp. ambiente 20°C, umidità relativa 50%, Temp. ingresso acqua: vedi dati in tabella.

ACCESSORI	SIGLA	MOD.80	MOD.160
		CODICE	CODICE
Sensore qualità aria CO2	AQS	2005230	2005230
Sonda umidità ambiente AHS	AHS	2005231	2005231
Sez. Bocchette circolare mandata PS DRI	PS80	2005232	2005233
Valvola 2 vie on-off 230V kit V22K	V22K-80	2005234	2005235
Valvola 3 vie on-off 230V kit V23K	V23K-80	2005236	2005237
Valvola 2 vie on-off 230V kit V22MIK	V22MIK-80	2005238	2005239
Valvola 3 vie on-off 230V kit V23MIK	V23MIK-80	2005240	2005241
Pompa scarico condensa kit PSC	PSC	2005242	2005242
Supporto con sonda temp. massetto sup	SUP	2005243	2005243
Alimentatore 12VDC sonda umidità AL12	AL12	2005244	2005244
Sensore di flusso portata acqua	WFSK	2005245	2005245
Modulo gestione BMS (modbus) BMS-DRI	BMS-DRI	2005246	2005246
Filtro aria ricambio DRI orizzontale	FS-H	2005247	2005248
Filtro aria ricambio DRI verticale	FS-V	2005249	2005250

HRS+ e HRSE+ Recuperatori di calore

I recuperatori di calore HRS+ e HRSE+, per applicazioni di tipo commerciale, permettono di coniugare il massimo comfort ambientale con un sicuro risparmio energetico.

Il principio costruttivo dei recuperatori termici HRS+ HRSE+ permette di risparmiare più del 50% dell'energia che altrimenti andrebbe perduta con l'aria viziata espulsa.

È indicato per essere posto a controsoffitto e può essere canalizzato per consentire l'immissione ed il prelievo dell'aria direttamente dall'ambiente.

- Struttura in lamiera zincata con pannelli sp. 25mm, isolamento in poliuretano iniettato,
- Filtri aria classe di efficienza F7 sul flusso aria di rinnovo e M5 sul flusso di estrazione,
- By pass per free cooling integrato,
- Nuovi ventilatori AC conformi a direttive UE 1253/2014.
- Pressostato per funzione allarme filtri sporchi.



Recuperatore di calore HRS+

Versione A

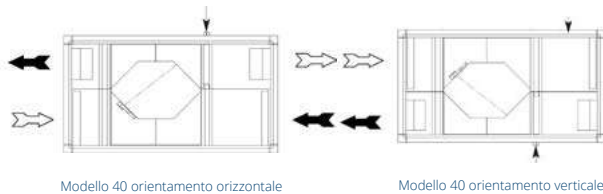

Versione B

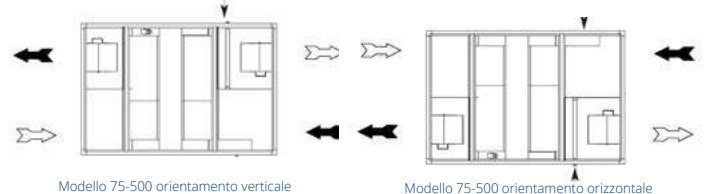

- ◄ ARIA ESPULSA
- ◄ ARIA DI RINNOVO

Gli orientamenti raffigurati sono relativi alla macchina vista dall'alto

Versione AC

MODELLO		HRS+40	HRS+75	HRS+100	HRS+150	HRS+200	HRS+320
Alimentazione elettrica	V/f/Hz	230/1/50					
Portata aria massima	m³/h	400	750	1000	1500	2050	3200
Pressione statica utile massima	Pa	160	120	130	160	120	180
Dimensioni L/H/P	mm	1480x380x800	1940x480x990	1940x480x990	2200x550x1000	2200x550x1400	2500x680x1400
Efficienza invernale	%	83,6	82,9	81,6	83,3	83,7	86,8
Efficienza estiva	%	75,5	75,9	74,5	75,1	75,6	78,0
CODICE	vers.A	0006551	0006553	0006555	0006557	0006559	0006561
	vers.B	0006552	0006554	0006556	0006558	0006560	0006562

Versione EC

MODELLO		HRSE+40	HRSE+75	HRSE+100	HRSE+150	HRSE+200	HRSE+320	HRSE+400	HRSE+500
Alimentazione elettrica	V/f/Hz	230/1/50							
Portata aria massima	m³/h	400	750	1000	1500	2050	3200	3800	4700
Pressione statica utile massima	Pa	160	120	130	160	120	180	200	200
Dimensioni L/H/P	mm	1480x380x800	1940x480x990	1940x480x990	2200x550x1000	2200x550x1400	2500x680x1400	2500x680x1400	2500x680x1700
Efficienza invernale	%	83,6	82,9	81,6	83,3	83,7	86,8	84,1	84,2
Efficienza estiva	%	75,5	75,9	74,5	75,1	75,6	78,0	75,0	75,1
CODICE	vers.A	0006551E	0006553E	0006555E	0006557E	0006559E	0006561E	0006563E	0006565E
	vers.B	0006552E	0006554E	0006556E	0006558E	0006560E	0006562E	0006564E	0006566E

HRS+ e HRSE+ Accessori

MODELLO	HRS+ / HRSE+
	SIGLA
Batteria elettrica post riscaldamento	BE
Batteria Post riscaldamento acqua (interna)	BW
Sezione con batteria ad acqua caldo/freddo	SBFR
Filtro ripresa classe F7	F7CF
Sezione di Post Filtrazione F7	DSF7
Sezione di Post Filtrazione F9	DSF9
Serranda di regolazione	SR
Sezione 3 serrande per miscela/ricircolo	RMS
Servomotore per serranda SR	SM
Servomotore per serranda SR con ritorno a molla	SMR
Servomotori per serrande sbrin. RMS	3SM230
Servomotori per serrande sbrin. RMS con ritorno a molla	3SMR230
Kit bypass free cooling automatico	KBP
Sezione bocchette circ.	SBC
Silenziatori da canale	SSC
Kit lampade di segnalazione	KLS
Pressostato per segnalazione filtri sporchi	PS
Termostato antigelo	ATG
Kit valvola a 2 vie con servomotore on-off (BW-SBFR)	V2O
Kit valvola a 3 vie con servomotore modulante (BW-SBFR)	V3M
Modulo ionizzatore	ION
Kit installazione da esterno	EXT
Kit cuffie aria esterna	CPA
REGOLAZIONI HRS+	
Pannello di controllo unità AC con bypass	PCU
Selettore di velocità unità AC	SV
REGOLAZIONI HRSE+	
Pannello di controllo unità AC con bypass	PCUE
Pannello controllo unità con scheda Modbus	PCUEM
Pannello controllo unità con scheda 0-10V	MCUE
Pannello controllo unità con scheda 0-10V e scheda Modbus	MCUEM
Ventilatori a portata costante	VSD
REGOLAZIONI EVOLUTE HRS+ / HRSE+	
Sistema gestione con quadro a parete	SIGQ
Sistema gestione con quadro a bordo macchina	SIGB
Scheda seriale Modbus	SCMB
Sonda CO2 da canale	QSC
Sonda CO2 da parete	QSA
Sonda umidità da canale	USD
Sonda umidità da parete	USW

POMPE DI CALORE REVERSIBILI

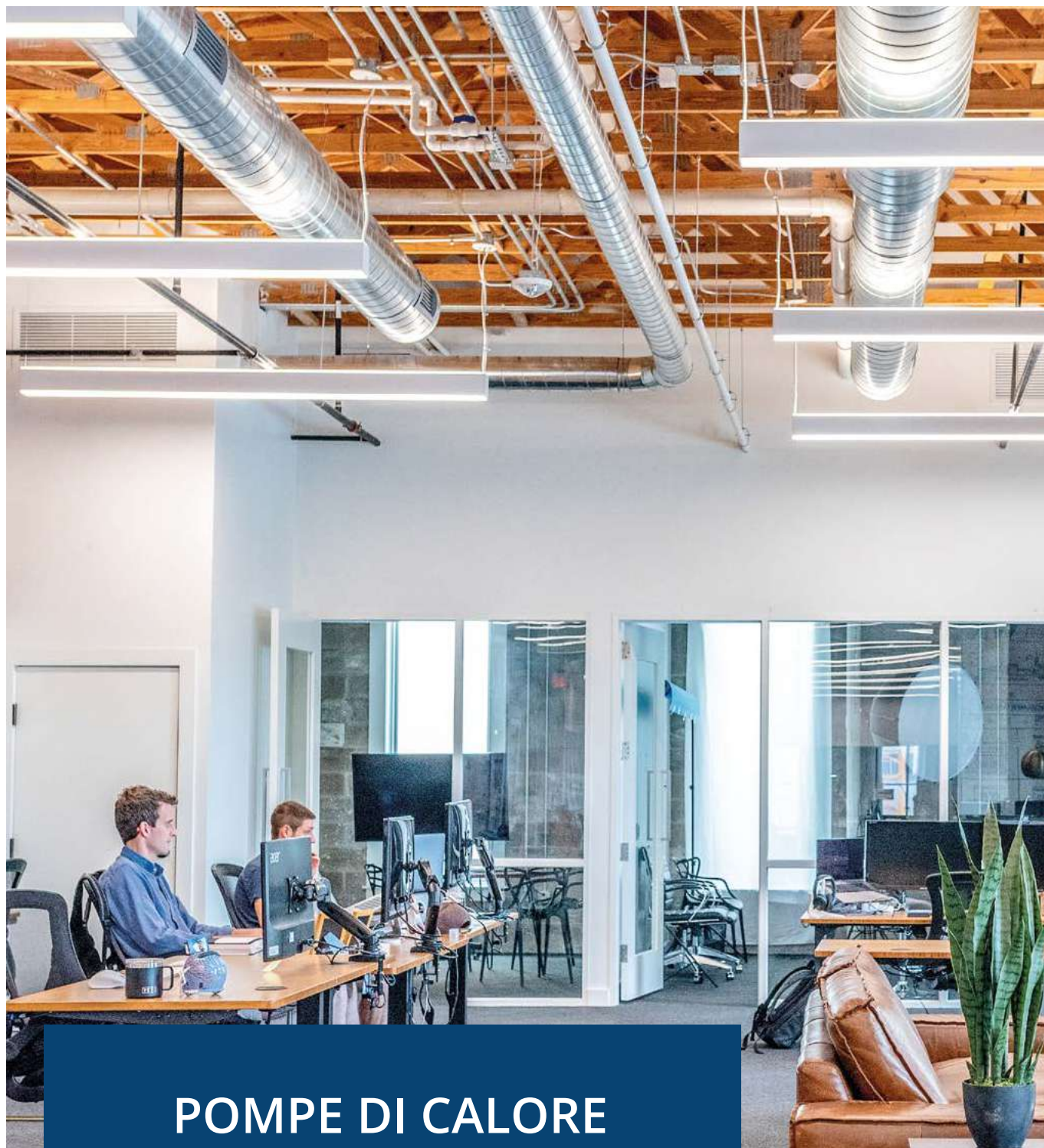

POMPE DI CALORE REVERSIBILI

POMPE DI CALORE REVERSIBILI



BWHE-S

POMPE DI CALORE ARIA / ACQUA DA 20 kW A 42 kW



BWHE-Si

POMPE DI CALORE ARIA / ACQUA INVERTER DA 20 kW A 42 kW



BWHE-ZS

POMPE DI CALORE ARIA / ACQUA DA 46 kW A 182 kW

Pompe di calore aria-acqua ECA Technology

Il nostro obiettivo da oltre 40 anni è mettere a disposizione dei nostri clienti la nostra esperienza nella realizzazione del comfort interno degli **ambienti lavorativi come uffici, open space e sale meeting** che richiedono un clima neutro, sicuro e climatizzato per il benessere e la produttività di chi lo vive quotidianamente.

La nuova serie di pompe di calore reversibili aria/acqua BWHE di ECA Technology sono sviluppate con gas refrigerante R32 (GWP675) a basso impatto ambientale in conformità alle nuove normative F-Gas.

Offrono prestazioni ancora più efficienti, disponibili nella versione **inverter per le taglie da 20 a 42kW**, sono perfettamente applicabili in sostituzione ai tradizionali impianti a combustione ed in abbinamento alla gamma di terminali idronici in grado di garantire prestazioni ottimali e comfort assoluto.

Versioni

BWHE-S

Pompe di calore aria/acqua da 20 a 42kw

BWHE-Si

Pompe di calore aria/acqua INVERTER da 20 a 42kw

BWHE-ZS

Pompe di calore aria/acqua da 46 a 182 kw



POMPE DI CALORE REVERSIBILI

BWHE-S / BWHE-Si Pompe di calore aria-acqua

Nuova gamma di pompe di calore aria/acqua monoblocco da esterni serie BWHE in gas ecologico R32, adatti sia ad applicazioni comfort che di processo, progettate per fornire il miglior comfort ed il massimo rispetto dell'ambiente.

Disponibili in due versioni:

BWHE S pompa di calore reversibile

BWHE Si pompa di calore reversibile con compressore inverter

Le versioni standard con compressore ermetico scroll completo di supporti antivibranti in gomma. I compressori on-off sono dotati di serie di riscaldatore del carter.

Le versioni con compressore inverter con motore brushless a magneti permanenti e velocità variabile sono progettate per massimizzare l'efficienza stagionale e ridurre la totale corrente di spunto in quanto il suo avviamento avviene sempre con una rampa di accelerazione.

Batteria lato sorgente in rame alettato in alluminio ad elevata superficie di scambio con passo alette dimensionato per massimizzare lo scambio termico e ridurre l'impatto acustico e trattamento idrofilico per agevolare il drenaggio dell'acqua di condensa della batteria.

Ventilatori elicoidali direttamente accoppiati al motore elettrico 6 poli a rotore esterno, grado di protezione IP 54 con griglia di protezione antinfortunistica; Scambiatore lato utenza a piastre saldobrasate in acciaio inox AISI 316 coibentato;



L'unità comprende:

- Dispositivo di sezionamento generale e protezione dei circuiti ausiliari e potenza,
- Flussostato (a corredo)
- Controllo Avanzato
- Interruttori automatici
- Rete protezione batteria,
- Selezione Estate/Inverno e On/Off da ingresso digitale
- Vaschetta raccogli condensa
- Valvola termostatica elettronica
- Batteria Cu/Al con trattamento idrofilico
- Porta seriale per connessione BMS di tipo RS485 o TCP/IP
- Controllo di condensazione con regolatore di giri



n.3 BWHE 28 kW in cascata



DATI TECNICI

BWHE-S Pompa di calore aria-acqua da 20 kW a 42 kW



MODELLO		S18	S24	S30	S36	S45
Alimentazione elettrica	V/f/Hz	400/3+N/50	400/3+N/50	400/3+N/50	400/3+N/50	400/3+N/50
Potenza frigorifera (1)	kW	17,1	21,3	26,0	28,7	36,2
EER (1)		2,77	2,88	2,98	2,83	2,68
Potenza Termica (2)	kW	19,9	24,5	30,3	33,6	42,5
COP (2)		3,24	3,31	3,34	3,29	3,19
n. compressori/ circuiti	N°	1/1	1/1	1/1	1/1	1/1
Numero ventilatori	N°	1	2	2	2	2
Portata aria	m3/h	9500	10400	18800	18900	18700
Portata acqua scamb.utenza	m3/h	2,99	3,78	5,21	5,78	7,31
Perdita di carico scamb.utenza	kPa	13,2	17,2	20,4	24,8	17,7
Prevalenza utile pompa (opz)	kPa	60	109	101	135	181
Capacità serbatoio (opz)	Lt	130	130	130	130	130
Dimensioni (v.base) LxPxA	mm	1110*750*1370	1300*720*1580	1800*750*1610	1800*750*1610	1800*750*1610
Peso in funzione (v.base)	Kg	235	250	305	315	320
Refrigerante / Q.tà	tipo / q.tà	R32 / 2,8	R32 / 3,85	R32 / 4,2	R32 / 4,2	R32 / 4,4
Tons CO2	tons	1,890	2,599	2,835	2,835	2,970

(1) Temperatura aria esterna 35°C; temperatura acqua ingresso/uscita scambiatore utenza 12/7°C. Valori conformi allo standard EN 14511.
 (2) Temperatura aria esterna 7°C BS, 6°C BU; temperatura acqua ingresso/uscita condensatore 40/45°C. Valori conformi allo standard EN 14511
 NOTA: I PRODOTTI SOPRA INDICATI, ERMETICAMENTE SIGILLATI, CONTENGONO GAS FLUORURATI AD EFFETTO SERRA DISCIPLINATI DAL PROTOCOLLO DI KYOTO;

BWHE - Accessori

ACCESSORI CIRCUITO IDRAULICO		S18	S24	S30	S36	S45
Pompa	1P	-	-	-	-	-
Pompa standard lato utenza con serbatoio	1PS	-	-	-	-	-
Gruppo riempimento con manometro	GRPC	-	-	-	-	-
Resistenza antigelo (per unità senza pompe)	RA	(s)	(s)	(s)	(s)	(s)
Resistenza antigelo (per unità con pompe)	RA	-	-	-	-	-
Resistenza antigelo (per unità con pompa e serbatoio)	RA	-	-	-	-	-
Filtro acqua	FW	-	-	-	-	-
ACCESSORI ELETTRICI						
Controllo avanzato	CA	(s)	(s)	(s)	(s)	(s)
Controllo condensazione regolatore di giri	CRG	(s)	(s)	(s)	(s)	(s)
Terminale utente remotato	TERM	-	-	-	-	-
Singoli contatti puliti di funzionamento	CP	-	-	-	-	-
Arresto dell'unità per temp. inferiori al limite di funzionamento	ARU	(s)	(s)	(s)	(s)	(s)
Compensazione del set point in funz. della temp. aria esterna	CSP	(s)	(s)	(s)	(s)	(s)
Doppio set point da ingresso digitale	SETD	(s)	(s)	(s)	(s)	(s)
Relè di gestione di 1 pompa esterna	RE1P	-	-	-	-	-
ACCESSORI VARI						
Antivibranti in gomma	AG	-	-	-	-	-
Batteria in alluminio preverniciato	ALPR	-	-	-	-	-
Batteria trattata con vernici anticorrosione	ANTC	-	-	-	-	-
Vaschetta raccogli condensa	VASC	(s)	(s)	(s)	(s)	(s)
Resistenza antigelo per vaschetta raccogli condensa	RAV	-	-	-	-	-
Rete di protezione batteria	RETE	(s)	(s)	(s)	(s)	(s)

Per altri accessori o configurazioni si prega di contattare l'uff.tecnico Eca Technology

DATI TECNICI

BWHE Si Pompa di calore aria-acqua con compressore **inverter** da 20 kW a 42 kW



MODELLO		Si18	Si24	Si30	Si36	Si45
Alimentazione elettrica	V/f/Hz	400/3+N/50	400/3+N/50	400/3+N/50	400/3+N/50	400/3+N/50
Potenza frigorifera (1)	kW	18,1	22,1	30,2	36,4	42,5
EER (1)		2,92	2,99	3,19	3,01	2,74
Potenza Termica (2)	kW	19,4	23,5	31,5	38,4	45,0
COP (2)		3,24	3,21	3,36	3,29	3,05
n. compressori/ circuiti	N°	1/1	1/1	1/1	1/1	1/1
Numero ventilatori	N°	1	2	2	2	2
Portata aria	m3/h	9500	10400	18800	18900	18700
Portata acqua scamb.utenza	m3/h	3,34	4,04	5,42	6,59	7,73
Perdita di carico scamb.utenza	kPa	16,1	20,1	22,7	32,2	20,7
Prevalenza utile pompa (opz)	kPa	59	109	89	109	173
Capacità serbatoio (opz)	Lt	130	130	130	130	130
Dimensioni (v.base) LxPxA	mm	1110*750*1370	1300*720*1580	1800*750*1610	1800*750*1610	1800*750*1610
Peso in funzione (v.base)	Kg	239	257	310	323	330
Refrigerante / Q.tà	tipo / q.tà	R32 / 2,8	R32 / 3,85	R32 / 4,2	R32 / 4,2	R32 / 4,4
Refrigerante / Q.tà	tons CO2	1,890	2,599	2,835	2,835	2,970

(1) Temperatura aria esterna 35°C; temperatura acqua ingresso/uscita scambiatore utenza 12/7°C. Valori conformi allo standard EN 14511.
 (2) Temperatura aria esterna 7°C BS, 6°C BU; temperatura acqua ingresso/uscita condensatore 40/45°C. Valori conformi allo standard EN 14511
 NOTA: I PRODOTTI SOPRA INDICATI, ERMETICAMENTE SIGILLATI, CONTENGONO GAS FLUORURATI AD EFFETTO SERRA DISCIPLINATI DAL PROTOCOLLO DI KYOTO;

BWHE Si - Accessori

ACCESSORI CIRCUITO IDRAULICO		Si18	Si24	Si30	Si36	Si45
Pompa	1P	-	-	-	-	-
Pompa standard lato utenza con serbatoio	1PS	-	-	-	-	-
Gruppo riempimento con manometro	GRPC	-	-	-	-	-
Resistenza antigelo (per unità senza pompe)	RA	(s)	(s)	(s)	(s)	(s)
Resistenza antigelo (per unità con pompe)	RA	-	-	-	-	-
Resistenza antigelo (per unità con pompa e serbatoio)	RA	-	-	-	-	-
Filtro acqua	FW	-	-	-	-	-
ACCESSORI ELETTRICI						
Controllo avanzato	CA	(s)	(s)	(s)	(s)	(s)
Controllo condensazione regolatore di giri	CRG	(s)	(s)	(s)	(s)	(s)
Terminale utente remotato	TERM	-	-	-	-	-
Singoli contatti puliti di funzionamento	CP	-	-	-	-	-
Arresto dell'unità per temp. inferiori al limite di funzionamento	ARU	(s)	(s)	(s)	(s)	(s)
Compensazione del set point in funz. della temp. aria esterna	CSP	(s)	(s)	(s)	(s)	(s)
Doppio set point da ingresso digitale	SETD	(s)	(s)	(s)	(s)	(s)
Relè di gestione di 1 pompa esterna	RE1P	-	-	-	-	-
ACCESSORI VARI						
Antivibranti in gomma	AG	-	-	-	-	-
Batteria in alluminio preverniciato	ALPR	-	-	-	-	-
Batteria trattata con vernici anticorrosione	ANTC	-	-	-	-	-
Vaschetta raccogli condensa	VASC	(s)	(s)	(s)	(s)	(s)
Resistenza antigelo per vaschetta raccogli condensa	RAV	-	-	-	-	-
Rete di protezione batteria	RETE	(s)	(s)	(s)	(s)	(s)

Per altri accessori o configurazioni si prega di contattare l'uff.tecnico Eca Technology

BWHE-ZS Pompa di calore aria-acqua da 46 kW a 182 kW

Nuova gamma di pompe di calore aria/acqua monoblocco da esterni serie BWHE-ZS in gas ecologico R32, , adatti sia ad applicazioni comfort chdi processo, progettate per fornire il miglior comfort ed il massimo rispetto dell'ambiente;

Una delle unità con dimensioni più compatte sul mercato nella sua gamma, ildeale sia per le ristrutturazioni che per le nuove installazioni con ampio spazio per i circuiti idronici e gli scambiatori;

Unità dotate di n.2 compressori ermetici scroll collegati in tandem completi di supporti antivibranti, linea di equalizzazione dell'olio e di riscaldatore del carter;

I compressori sono racchiusi in un vano tecnico dedicato a cui si può accedere tramite l'asportazione di apposite pannellature che permettono di effettuare le operazioni di manutenzione anche con unità in funzione:

Gli scambiatori sono realizzati con batterie a pacco alettato con tubi in rame e alettatura in alluminio. Le batterie hanno un passo alette maggiorato per ridurre la formazione di brina e per facilitare il deflusso dell'acqua di condensa nelle fasi di sbrinamento.

Sono disponibili trattamenti anticorrosivi per l'installazione in ambienti con atmosfera particolarmente aggressiva o in zone costiere o altamente industrializzate.

Ventilatori elicoidali direttamente accoppiati al motore elettrico 6 poli a rotore esterno, grado di protezione IP 54 con griglia di protezione antinfortunistica; Scambiatore lato utenza a piastre saldobrasate in acciaio inox AISI 316 coibentato;



L'unità comprende

- Valvola solenoide linea del liquido con valvola termostatica meccanica;
- Resistenza antigelo (unità base senza pompe e serb.)
- Flussostato o pressostato differenziale montato
- Fusibili per circuiti ausiliari e ventilatori
- Interruttori automatici compressori a taratura fissa
- Rete protezione batteria,
- Singoli contatti puliti di funzionamento
- Porta seriale per connessione BMS di tipo RS485
- Controllo temperatura acqua ingresso
- Controllo di condensazione con regolatore di giri



BWHE-ZS Pompa di calore aria-acqua da 46 kW a 182 kW



MODELLO		ZS32	ZS42	ZS52	ZS62	ZS72	ZS82	ZS92	ZS102	ZS122	ZS132	ZS152	ZS172
Alimentazione elettrica	V/f/Hz	400/3+N/50											
Potenza frigorifera (1)	kW	44,7	49,3	53,2	62,2	75,5	80,9	99,8	110,5	120,4	139,8	157,9	178,6
EER (1)		3,34	3,12	3,06	3,27	3,28	3,21	3,29	3,25	3,03	3,36	3,24	3,20
Potenza Termica (2)	kW	46,10	50,80	54,70	64,10	75,50	81,90	102,20	112,80	123,20	142,50	161,90	183,00
COP (2)		3,42	3,34	3,36	3,41	3,34	3,34	3,36	3,44	3,43	3,40	3,39	3,38
n. compressori/ circuiti	N°	2/1	2/1	2/1	2/1	2/1	2/1	2/1	2/1	2/1	2/1	2/1	2/1
Numero ventilatori	N°	2	2	2	2	2	3	2	2	2	3	3	3
Portata aria	m ³ /h	18.000	18.000	18.000	20.000	28.000	28.000	42.000	42.000	42.000	59.000	59.000	59.000
Prevalenza utile pompa (opz)	kPa	125	149	151	142	140	181	155	154	177	170	162	174
Capacità serbatoio (opz)	Lt	165	165	165	200	200	390	390	390	700	700	700	700
Dimensioni (v.base) LxPxA	cm	226*103*180			326*113*180			326*113*238			426*113*238		
Peso in funzione (v.base)	Kg	543	567	578	823	880	883	1088	1116	1167	1384	1452	1480
Refrigerante	tipo	R32											
Refrigerante	q.tà	7,7	7,7	7,7	11	12,2	13	14,6	15,6	18	23,1	23,1	24,5

(1) Temperatura aria esterna 35°C; temperatura acqua ingresso/uscita scambiatore utenza 12/7°C. Valori conformi allo standard EN 14511.
 (2) Temperatura aria esterna 7°C BS, 6°C BU; temperatura acqua ingresso/uscita condensatore 40/45°C. Valori conformi allo standard EN 14511
 NOTA: I PRODOTTI SOPRA INDICATI, ERMETICAMENTE SIGILLATI, CONTENGONO GAS FLUORURATI AD EFFETTO SERRA DISCIPLINATI DAL PROTOCOLLO DI KYOTO;

BWHE-ZS - Accessori

MODELLO		ZS32	ZS42	ZS52	ZS62	ZS72	ZS82	ZS92	ZS102	ZS122	ZS132	ZS152	ZS172
VERSIONI ACCESSORIE													
Versione silenziata	LN	-	-	-	-	-	-	-	-	-	-	-	-
Versione supersilenziata	SLN	-	-	-	-	-	-	-	-	-	-	-	-
ACCESSORI MODULO IDRAULICO													
Pompa	1P	-	-	-	-	-	-	-	-	-	-	-	-
Pompa e serbatoio	1PS	-	-	-	-	-	-	-	-	-	-	-	-
Res. antigelo (v. pompa) (b)	RA1P	-	-	-	-	-	-	-	-	-	-	-	-
Res. antigelo (v.pompa e serb.) (b)	RA1PS	-	-	-	-	-	-	-	-	-	-	-	-
Valvola sicurezza lato acqua	VSIW	-	-	-	-	-	-	-	-	-	-	-	-
Filtro acqua (a)	FW	-	-	-	-	-	-	-	-	-	-	-	-
ACCESSORI CIRCUITO FRIGORIFERO													
Controllo condens. regolatore giri	RG	(s)	(s)	(s)	(s)	(s)	(s)	(s)	(s)	(s)	(s)	(s)	(s)
Manometri	MAFR	-	-	-	-	-	-	-	-	-	-	-	-
Valvola termostatica elettronica	VTE	-	-	-	-	-	-	-	-	-	-	-	-
ACCESSORI ELETTRICI													
Controllo avanzato	CA	-	-	-	-	-	-	-	-	-	-	-	-
Soft starter elettron.	SOFT	-	-	-	-	-	-	-	-	-	-	-	-
Interruttori aut. (al posto fusibili)	IACV	-	-	-	-	-	-	-	-	-	-	-	-
Singoli contatti puliti di funziona.	CP	(s)	(s)	(s)	(s)	(s)	(s)	(s)	(s)	(s)	(s)	(s)	(s)
Term.utente rem. (contr. base)	TERMB	-	-	-	-	-	-	-	-	-	-	-	-
Term.utente rem. (contr. avanzato)	TERMA	-	-	-	-	-	-	-	-	-	-	-	-
Conness. seriale RS485 Modbus	SERI	(s)	(s)	(s)	(s)	(s)	(s)	(s)	(s)	(s)	(s)	(s)	(s)
ACCESSORI VARI													
Antivibranti in gomma	AG	-	-	-	-	-	-	-	-	-	-	-	-
Rete di protezione batteria	RETE	(s)	(s)	(s)	(s)	(s)	(s)	(s)	(s)	(s)	(s)	(s)	(s)
Tratt. anticorrosione batteria	ANTC	-	-	-	-	-	-	-	-	-	-	-	-
Vaschetta raccogli condensa	VASC	-	-	-	-	-	-	-	-	-	-	-	-

Per altri accessori o configurazioni si prega di contattare l'uff.tecnico Eca Technology



ACCESSORI CLIMA

ACCESSORI CLIMATIZZAZIONE

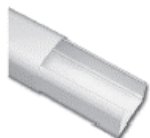

Canaline



Rame frigorifero isolato



Accessori scarico condensa



Supporti per unità esterne



Distribuzione aria



Sistemi di regolazione modulari



Attrezzature frigorifere

Soluzioni d'installazione - **CANALINE** e **ACCESSORI**

 Monosplit **65x50 mm** e Multisplit **90x65mm**

	CODICE	DESCRIZIONE	CONFEZIONI
	6501001 6502001	Canalina 65x50 Canalina 90x65 - barre da 2 mt-	24 MT 16 MT
	6501005 6502005	Curva esterna 65x50 Curva esterna 90x65	8 PZ 6 PZ
	6501004 6502004	Curva interna 65x50 Curva interna 90x65	8 PZ 6 PZ
	6501003 6502003	Curva piana 65x50 Curva piana 90x65	12 PZ 8 PZ
	6501006 6502006	Raccordo a "T" 65x50 Raccordo a "T" 90x65	4 PZ 3 PZ
	6501002 6502002	Terminale standard 65x50 Terminale standard 90x65	16 PZ 12 PZ
	6501007	Terminale con rosone 65x50	16 PZ
	6501008	Fascetta Cop 65x50	30 PZ
	6501009	Rosone a muro 65x50	15 PZ
	6502008	Raccordi ridotti di collegamento 90x65 - 65x50	6 PZ
	65010101	Raccordo flessibile di collegamento 65x50	6 PZ







Soluzioni d'installazione - **RAME FRIGORIFERO ISOLATO**

	CODICE	DESCRIZIONE	CONFEZIONI
	6303001S	Rame frigorifero con SILVER (anti UV) Ø 6,35	50 MT
	6303002S	Rame frigorifero con SILVER (anti UV) Ø 9,52	50 MT
	6303003S	Rame frigorifero con SILVER (anti UV) Ø 12,70	50 MT
	6303004S	Rame frigorifero con SILVER (anti UV) Ø 15,80	25 MT
	6303005S	Rame frigorifero con SILVER (anti UV) Ø 19,05	25 MT
	6303001	Rame frigorifero isolamento liscio Ø 6,35	50 MT
	6303002	Rame frigorifero isolamento liscio Ø 9,52	50 MT
	6303003	Rame frigorifero isolamento liscio Ø 12,70	50 MT
	6303004	Rame frigorifero isolamento liscio Ø 15,80	25 MT
	6303005	Rame frigorifero isolamento liscio Ø 19,05	25 MT
	6302004	Rame frigorifero isol. corrugato Ø 15,80	25 MT

 Soluzioni d'installazione - **RACCORDI**

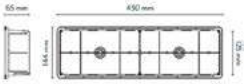
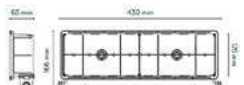
	CODICE	DESCRIZIONE	CONFEZIONI
	6702141	Cappuccio in rame 1/4 (Ø 6,35)	100 PZ
	6702142	Cappuccio in rame 3/8 (Ø 9,52)	100 PZ
	6702143	Cappuccio in rame 1/2 (Ø 12,7)	100 PZ
	6702144	Cappuccio in rame 5/8 (Ø 15,8)	100 PZ
	6702145	Cappuccio in rame 3/4 (Ø 19,05)	50 PZ
	6702151	Guarnizione in rame 1/4 (Ø 6,35)	100 PZ
	6702152	Guarnizione in rame 3/8 (Ø 9,52)	100 PZ
	6702153	Guarnizione in rame 1/2 (Ø 12,7)	100 PZ
	6702154	Guarnizione in rame 5/8 (Ø 15,8)	100 PZ
	6702155	Guarnizione in rame 3/4 (Ø 19,05)	50 PZ
	6702001	Bocchettone 1/4 (Ø 6,35)	20 PZ
	6702002	Bocchettone 3/8 (Ø 9,52)	20 PZ
	6702003	Bocchettone 1/2 (Ø 12,7)	20 PZ
	6702004	Bocchettone 5/8 (Ø 15,8)	10 PZ
	6702005	Bocchettone 3/4 (Ø 19,05)	10 PZ
	6702101	Giunto doppia cartella 1/4 (Ø 6,35)	20 PZ
	6702102	Giunto doppia cartella 3/8 (Ø 9,52)	20 PZ
	6702103	Giunto doppia cartella 1/2 (Ø 12,7)	20 PZ
	6702104	Giunto doppia cartella 5/8 (Ø 15,8)	10 PZ
	6702105	Giunto doppia cartella 3/4 (Ø 19,05)	10 PZ
	6702121	Riduttore 3/8M-1/4F	20 PZ
	6702122	Riduttore 1/2M-3/8F	20 PZ
	6702123	Riduttore 5/8M-1/2F	10 PZ
	6702125	Riduttore 3/4M-5/8F	10 PZ
	6702131	Incrementatore 1/4M-3/8F	20 PZ
	6702136	Incrementatore 3/8M-1/2F	10 PZ
	6702134	Incrementatore 1/2M-5/8F	10 PZ







Soluzioni d'installazione - **ACCESSORI SCARICO CONDENSA**

	CODICE	DESCRIZIONE	CONFEZIONI
	6801001	Tubo scarico condensa TSC160	50 MT
	6801002	Raccordo 2 vie RC2 ø 15/18	10 PZ
	6801013	PSC - Mini Pompa lunga 15lt/hr	1 PZ
	1601090	Modulo predisposizione da incasso senza scarico condensa	1 PZ
	1601093	Modulo predisposizione da incasso con scarico condensa destra e sinistra	1 PZ
	1601095	Modulo predisposizione da incasso con sifone integrato (reversibile)	1 PZ
	6801005	KIT sifone per scarico condensa (antiodore)	1 PZ
	6801006	Dispositivo apribuchi condensa	1 PZ
	6701001	Copri rubinetto isolante Drain Stop	20 COPPIE

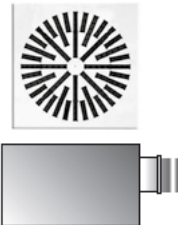

Soluzioni d'installazione - **SUPPORTI PER UNITA' ESTERNE**

	CODICE	DESCRIZIONE	CONFEZIONI
	6401057	Base in gomma 250x150x h95 mm - max.100Kg	1PZ
	6401058	Base in gomma 400x150x h95 mm - max.200Kg	1PZ
	6401059	Base in gomma 600x150x h95 mm - max.500Kg	1PZ
	6401060	Base in gomma 1000x150x h95 mm - max.500Kg	1PZ
	6401061	Base in gomma 1200x150x h95 mm - max.500Kg	1PZ
		Bulloneria zincata M10 inclusa	
	6401062	Base in gomma 600x200x h150 mm - max.500Kg	1PZ
	6401063	Base in gomma 1200x200x h150 mm - max.500Kg	1PZ
		Bulloneria zincata M10 inclusa	
	6401052K	Staffe MX480 con bulloneria inox e gommini Portata tot. 160 Kg - 480x420x850 mm	1 PZ
	6401053K	Staffe EME420 con bulloneria zincata, livella e gommini Portata tot. 120 Kg - 420x400x800 mm	1 PZ
	6401054	Staffe MA560 con bulloneria zincata e gommini Portata tot. 160 Kg - 600x600x1000 mm - Premontata	1 PZ
	6401056	Staffe superlong SL640 con bulloneria zincata e gommini Portata tot. 300 Kg - fornita con prolunghe regolabili	1 PZ
	6401023	Staffe SA400 pre montate con bulloneria zincata e gommini Portata tot. 100 Kg - 400x400 mm	4 COPPIE
	6401055	Staffe da tetto 15° (80 Kg) - 30° (150 Kg) regolabile con bulloneria zincata e gommini - 520x850 mm	1 PZ
	6401105	Supporto a terra telescopico - (LxPxA) 450-730x450x250 mm con bulloneria inox e gommini	1 PZ
	6401106	Supporto a terra telescopico - (LxPxA) 450-730x450x400 mm con bulloneria inox e gommini	1 PZ
	6401021A	Supporto a pavimento FSE350 - 80x80x350 mm PVC rigido e bulloneria zincata	1 PZ
	6401022A	Supporto a pavimento FSE450 - 80x80x450 mm PVC rigido e bulloneria zincata	1 PZ
	6701101	KIT 4 Supporti regolabili a pavimento (raccomandato per gruppi VRV/VRF e chillers) Altezza da 9 a 14 CM - Portata fino a 3000 KG	8 KIT
	6701102	Chiave per supporti regolabili M/M 40x30	1 PZ
	6701054	Piedini antivibranti in gomma M/M 30x20	1 KIT
	6701055	Piedini antivibranti in gomma M/M 40x40	1 KIT
	6701056	Piedini antivibranti in gomma M 40x40	1 KIT

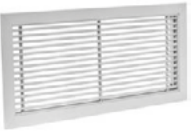
Soluzioni d'installazione - **DISTRIBUZIONE ARIA**

	CODICE	DESCRIZIONE	CONFEZIONI
	70010080 700100P1 700100P2 700100P3 7001004 7001005 7001006	ALUTERMOFLEX PL tubo flessibile isolato sp.isol. 25mm Ø100 mm ALUTERMOFLEX PL tubo flessibile isolato sp.isol. 25mm Ø125 mm ALUTERMOFLEX PL tubo flessibile isolato sp.isol. 25mm Ø160 mm ALUTERMOFLEX PL tubo flessibile isolato sp.isol. 25mm Ø200 mm ALUTERMOFLEX tubo flessibile isolato sp.isol. 25mm Ø250 mm ALUTERMOFLEX tubo flessibile isolato sp.isol. 25mm Ø315 mm ALUTERMOFLEX tubo flessibile isolato sp.isol. 25mm Ø355 mm	10 MT 10 MT 10 MT 10 MT 10 MT 10 MT 10 MT
	7001007 7001008 7001009 7001010 7001011 7001012	FLEXAL tubo flessibile Ø125 mm FLEXAL tubo flessibile Ø160 mm FLEXAL tubo flessibile Ø200 mm FLEXAL tubo flessibile Ø250 mm FLEXAL tubo flessibile Ø315 mm FLEXAL tubo flessibile Ø355 mm	10 MT 10 MT 10 MT 10 MT 10 MT 10 MT
	7001077 7001092	Diffusore EBK in acciaio verniciato - 595x595 mm per applicazioni a soffitto, colore bianco ral 9010 PLENUM PBQ isolato per diffusore EBK H.250 mm Attacco laterale Ø 200 mm	1 PZ 1 PZ
	7001078 7001079 7001090A 7001091A	Diffusore EFC Ø 150 mm, in alluminio anodizzato ral 9016 Diffusore EFC Ø 200 mm, in alluminio anodizzato ral 9016 - necessario prevedere collarino ECL - Collarino di montaggio ECL in policarbonato Ø150 L100 Collarino di montaggio ECL in policarbonato Ø200 L100	1 PZ 1 PZ 1 PZ 1 PZ
	7001088M 7001089M 7001088 7001089	Valvola di mandata EEAVCM acciaio smaltato ral 9010 - Ø 150 mm Valvola di mandata EEAVCM acciaio smaltato ral 9010 - Ø 200 mm Valvola di estrazione EEAVCR acciaio smaltato ral 9010 - Ø 150 mm Valvola di estrazione EEAVCR acciaio smaltato ral 9010 - Ø 200 mm	1 PZ 1 PZ 1 PZ 1 PZ
	7001022 7001023 7001024 7001076	Bocchetta di mandata a 2 ordini di alette colore alluminio anodizzato, complete di serranda di taratura, alette orientabili passo 20 mm, fori per viti 200x100 mm 300x100 mm 300x150 mm 400x150 mm	1 PZ 1 PZ 1 PZ 1 PZ
	7001080 7001081 7001082	Bocchetta di mandata lineare a 2 ordini di alette colore alluminio anodizzato, alette orizz. fisse 25° e alette posteriori vert. regolabili, complete di serranda di taratura, fori per viti 300x100 mm 300x150 mm 400x150 mm	1 PZ 1 PZ 1 PZ
	7001085 7001086 7001087	Griglia di ripresa aria ambiente colore alluminio anodizzato, alette orizz. fisse 15°, con filtro, fori per viti 300x100 mm 300x150 mm 400x150 mm	1 PZ 1 PZ 1 PZ



Soluzioni d'installazione - **DISTRIBUZIONE ARIA**

	CODICE	DESCRIZIONE	CONFEZIONI
 	700DLN51F08	Diffusore lineare a feritoia in alluminio completo di deflettore, serranda a scorrimento, e distributore forato	
	700DLN51F10	Diffusore lineare a 1 feritoria L.800 RAL9010	1 PZ
	700DLN51F15	Diffusore lineare a 1 feritoria L.1000 RAL9010	1 PZ
	700DLN51F20	Diffusore lineare a 1 feritoria L.1500 RAL9010	1 PZ
 	700PDLI1F08	Plenum di raccordo in acciaio zincato con isolamento esterno e fissaggio diffusore a mezzo molle	
	700PDLI1F10	Plenum isolato L.800 H.250 1xØ160	Plenum 1 PZ
	700PDLI1F15	isolato L.1000 H.250 1xØ160	Plenum isolato 1 PZ
	700PDLI1F20	L.1500 H.250 2xØ160 Plenum isolato L.2000 H.250 2xØ160	1 PZ 1 PZ
	7001124	Griglia di ripresa aria ambiente colore bianco RAL 9010, completa di controtelaio e filtro, alette orizz. fisse 45° passo 25mm, chiusura con calamite per l'alloggiamento e sostituzione del filtro	
	7001127	800x200 mm fino a 750 mc/hr	1 PZ
	7001128	800x300 mm fino a 1150 mc/hr	1 PZ
	7001125	800x400 mm fino a 1550 mc/hr	1 PZ
		1000x400 mm fino a 2500 mc/hr	1 PZ
	7001025	Cassetta di calma isolata in lamiera zincata	
	7001030	215 x h.115 x 250 Ø160	1 PZ
	7001027	315 x h.115 x 250 Ø160	1 PZ
	70010271	315 x h.165 x 250 Ø200	1 PZ
	7001075	315 x h.165 x 250 Ø160	1 PZ
	70010751	415 x h.165 x 250 Ø200 415 x h.165 x 250 Ø160	1 PZ 1 PZ
	7001059	Riduzione conica Ø160 - Ø125	1 PZ
	7001060	Riduzione conica Ø200 - Ø160	1 PZ
	7001053	Raccordo maschio Ø125	1 PZ
	7001054	Raccordo maschio Ø160	1 PZ
	7001055	Raccordo maschio Ø200	1 PZ
	700106A	Raccordo a "Y" Ø125	1 PZ
	7001065	Raccordo a "Y" Ø160	1 PZ
	7001066	Raccordo a "Y" Ø200	1 PZ
	7001067	Raccordo a "Y" Ø200 - Ø160 - Ø160	1 PZ
	7001061	Raccordo a "T" Ø125	1 PZ
	7001062	Raccordo a "T" Ø160	1 PZ
	7001063	Raccordo a "T" Ø200	1 PZ
	7001032	Nastro adesivo alluminio	50 MT
	7001035	Fascette stringi tubo in acciaio (Ø 60-215mm)	10 PZ
	7001036	Fascette stringi tubo in acciaio (Ø 60-270mm)	10 PZ



Soluzioni d'installazione - **DISTRIBUZIONE ARIA MODULAIR**

	CODICE	DESCRIZIONE	CONFEZIONI
	7002001	Serranda elettronica modulair Ø152	1 PZ
	7002002	Serranda elettronica modulair Ø203	1 PZ
	7002007	Motore serranda modulair	1PZ
	7002017	Motore serranda modulair RJ45 (per sistema WIRELESS)	1PZ











 Soluzioni d'installazione - **MODULAIR WIRELESS**

	CODICE	DESCRIZIONE	CONFEZIONI
	7002014	Centralina wireless con unità di alimentazione, controlla massimo 5 serrande e 1 serranda di bypass; Comando ON-OFF remoto per climatizzatori	1 PZ
	7002013	Termostato modulair a parete wireless	1 PZ
	7002015	Motore by-pass per serranda con cavo di collegamento RJ11 6mt	1 PZ

 Soluzioni d'installazione - **MODULAIR CABLATO**

	CODICE	DESCRIZIONE	CONFEZIONI
	7002003	Termostato modulair a parete con cavo di collegamento RJ11 6mt	1 PZ
	7002003D	Termostato modulair digitale ad incasso con cavo di collegamento RJ11 6mt	1 PZ
	7002004	Trasformatore modulair 1 zona	1 PZ
	7002005	Trasformatore modulair 2 zone	1 PZ
	7002006	Trasformatore modulair 4 zone	1 PZ

Soluzioni d'installazione - **ATTREZZATURE FRIGORIFERE**

	CODICE	DESCRIZIONE	CONFEZIONI
	6903022	Recuperatore di gas universale compatibile con gas CFC, HCFC, HFC	1PZ
	6903015	Filtro per recuperatore di gas universale N.B. va acquistato un filtro per ogni tipo di gas utilizzato	1PZ
	6901002	KIT gruppo manometrico e sistema di carica R410A	1 PZ
	6901003	KIT gruppo manometrico e sistema di carica R407C	1 PZ
	6902054	Bombola non ricaricabile - R407C gr750	1PZ
	6903013	Raccordo per pompa da 3/8 A 5/16	1PZ
	6903016	Raccordo di carica per bombola R407C	1PZ
	6903017	Raccordo curvo 1/4 F - 5/16 M	1 PZ
	69030040	SET chiavi dinamometriche 17-22-24-26-27-29	1 PZ
	6903011	Cerca fughe universale	1 PZ
	6903010	Valigia set piega tubi 3/8"-1/2"-5/8"-3/4"-7/8"	1 PZ

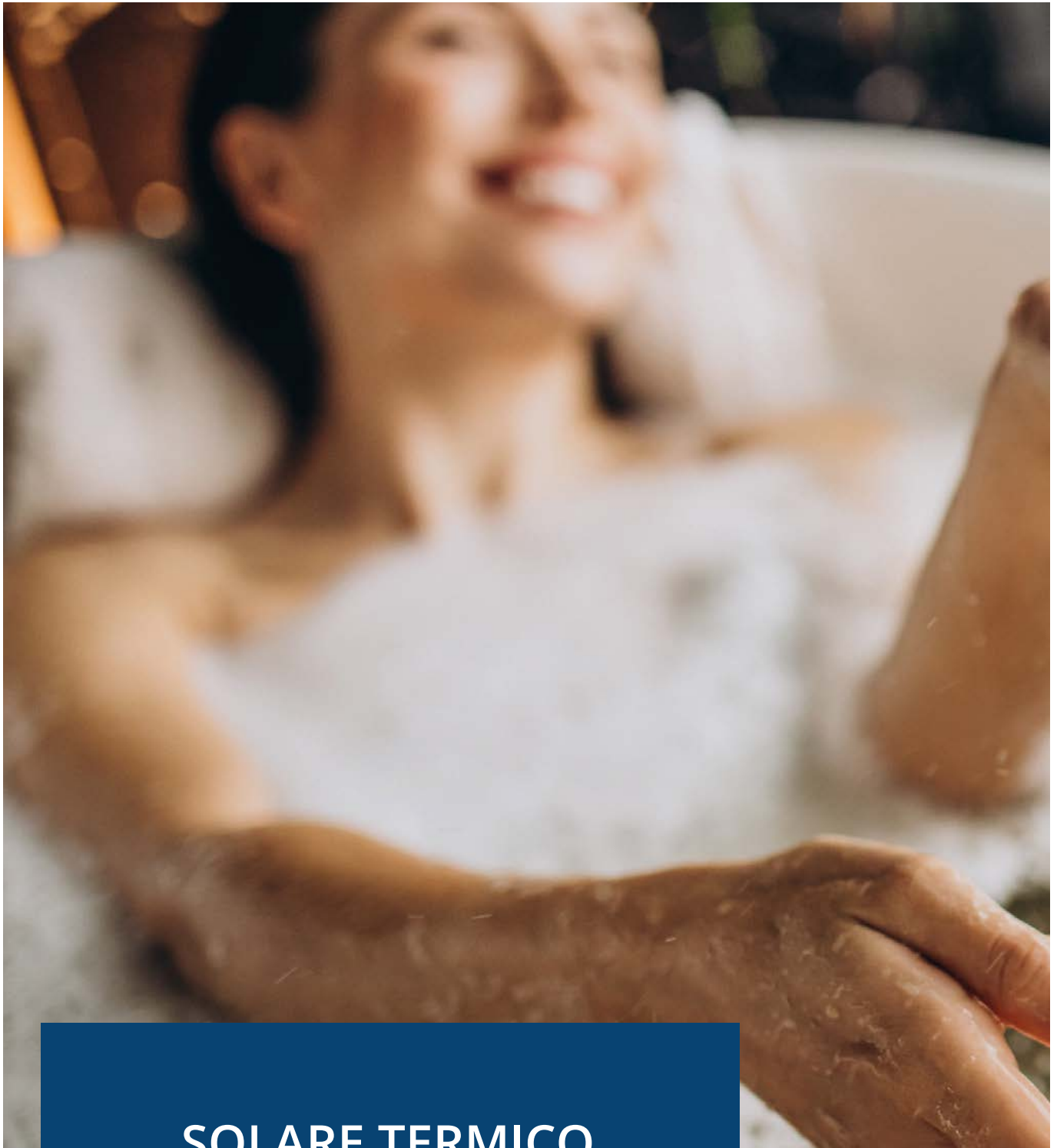

SOLARE TERMICO



Circolazione Naturale

KIT COMPLETO SOLARE TERMICO CIRCOLAZIONE NATURALE



Circolazione Forzata

KIT COMPLETO SOLARE TERMICO CIRCOLAZIONE FORZATA

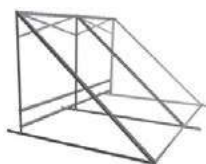

Componenti circolazione forzata

COLLETTORI, BOLLITORI, ACCESSORI

Impianto **Solare Termico**

ECA Technology porta il calore del sole dentro casa attraverso energie rinnovabili ad alta efficienza tecnologica. L'impianto solare termico permette infatti di catturare l'energia solare, immagazzinarla e utilizzarla per **soddisfare il fabbisogno di acqua calda sanitaria e di riscaldamento** in modo ecologico e conveniente.

Il comfort che deriva dall'impianto solare termico si misura in termini di benefici per l'ambiente e per la bolletta!

L'impianto è progettabile con **circolazione naturale** installando un boiler appena al di sopra del pannello solare, accumulando il calore raccolto dal fluido che circola nel circuito in maniera naturale.

Nel caso in cui fossero necessarie quantità maggiori di acqua o non è possibile posizionare il serbatoio sopra i pannelli, è possibile progettare un impianto a **circolazione forzata**, il quale mediante uno scambiatore di calore, trasferisce il calore raccolto al serbatoio dell'acqua sanitaria.

I vantaggi

- Risparmio energetico ed economico di almeno il 50%;
- Integrabile ad impianto già esistente o nuovo;
- Aumento della classe energetica dell'immobile;
- Riduzione emissioni di CO₂.



Circolazione **Naturale**

I sistemi a circolazione naturale costituiscono la più semplice applicazione di impianti solari per la produzione di acqua calda sanitaria. In questi sistemi, il bollitore è installato in prossimità del collettore nella posizione più alta. Sono forniti in kit completi con struttura portante in acciaio zincato, in modelli adatti alle più svariate esigenze.

Il Kit comprende:

- Collettore solare selettivo con vetro temperato prismatico,
- Serbatoio in vetro smaltato a 850°C,
- Carter copertura tubazioni,
- Kit raccordi e tubazioni di circolazione fluido e accessori di collegamento,
- Tanica glicole,
- Profili in acciaio zincato per la struttura di montaggio,
- Struttura di supporto in acciaio zincato a caldo,
- Valvole di sicurezza,
- Resistenza elettrica tonda da 2 kW con termostato.



Solare Termico circolazione naturale

DATI TECNICI

MODELLO		ESK120MR	ESK160MR	ESK160SR	ESK200SR	ESK300SR
Collettore	mod.	ESPS210	ESPS210	ESPS260		ESPS210
Quantità	n°	1	1	1	1	2
Dimensioni	AxLxP	2050x1012x90	2050x1012x90	2050x1279x90		2050x1012x90 (x2)
Superficie	m ²	2,08	2,08	2,62		2,08 (x2)
Area apertura	m ²	1,80	1,80	2,33		1,80 (x2)
Peso collettore	kg	36	36	45		36 (x2)
Serbatoio	mod.	EBN120R	EBN160R	EBN160R	EBN200R	EBN300R
Capacità nominale	l	120	160	160	200	300
Dimensioni	Ø / L	530x1100	530x1320	530x1320	570x1320	570x2050
Peso	kg	48	59	59	65	110
Classe energetica		C	C	C	C	C
Dispersione		68 W	68 W	68 W	65 W	87 W
Struttura di supporto (Peso)	kg	24	24	24	24	32
Codice		19010090	1901010	1901011	1901012	1901014

SOLARE TERMICO

Circolazione **Forzata**

I sistemi a circolazione forzata sono impianti modulari che possono essere installati in posizioni diverse rispetto ai collettori solari.

Tali impianti sono completi di pompa idraulica e centralina elettronica, che permettono il totale controllo del sistema.

Il Kit comprende:

- collettore solare selettivo con vetro temperato prismatico,
- bollitore in acciaio smaltato,
- gruppo idraulico completo di pompa, degasatore, valvola
- centralino di controllo,
- carter di copertura tubazioni,
- kit raccordi di circolazione fluido e accessori collegamento,
- tanica glicole,
- profili in acciaio zincato per struttura di montaggio,
- struttura di supporto in acciaio zincato a caldo,
- valvole di sicurezza.



Collettore EPS e Bollitore EBF

DATI TECNICI

MODELLO		ESM151S	ESM1/201S	ESM2/201S	ESM1/301S	ESM2/301S	ESM1/501S	ESM2/501S
Collettore	mod.	ESPS260	ESPS210		ESPS260		ESPS210	
Quantità	n°	1	2		2		3	
Dimensioni	AxLxP	2050x1279x90	2050x1012x90 (x2)		2050x1279x90 (x2)		2050x1012x90 (x3)	
Superficie	m ²	2,62	2,08 (x2)		2,62 (x2)		2,08 (x3)	
Area apertura	m ²	2,33	1,80 (x2)		2,33 (x2)		2,33 (x3)	
Peso collettore	kg	45	36 (x2)		45 (x2)		36 (x3)	
Bollitore	mod.	EBF150/1S	EBF200/1S	EBF200/2S	EBF300/1S	EBF300/2S	EBF500/1S	EBF500/2S
Capacità nominale	l	150	200	200	300	300	500	500
Dimensioni	Ø / L	603x1050	603x1400	603x1400	603x1930	603x1930	730x1970	730x1970
Peso	kg	64	85	93	108	128	165	182
Classe energetica		C	C	C	E	E	E	E
Dispersione	W	76	85	85	136 W	136 W	169 W	169 W
Codice		1902011	1902012	1902013	1902014	1902015	1902018	1902019

N.B. Sono disponibili a preventivo kit a circolazione forzata con serbatoio in acciaio inox Aisi 316L

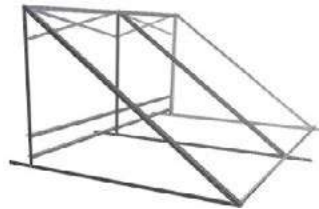

Supporto per collettori



MTDC



Gruppo Idraulico



Vaso di espansione

COLLETTORI	CODICE
Collettore selettivo ESPS210 telaio alluminio anodizzato	1901100
Collettore selettivo ESPS260 telaio alluminio anodizzato	1901101

BOLLITORI IN ACCIAIO SMALTATO	CODICE
Bollitore 1 serpentina EBF150/1S	1902201
Bollitore 1 serpentina EBF200/1S	1902202
Bollitore 2 serpentine EBF200/2S	1902203
Bollitore 1 serpentina EBF300/1S	1902204
Bollitore 2 serpentine EBF300/2S	1902205
Bollitore 1 serpentina EBF420/1S	1902206
Bollitore 2 serpentine EBF420/2S	1902207
Bollitore 1 serpentina EBF500/1S	1902208
Bollitore 2 serpentine EBF500/2S	1902209

ACCESSORI	CODICE
Gruppo idraulico completo di pompa, degasatore, valvola per MTDC	1902299
Valvola 3 vie per gruppo idraulico	1902298
Centralina di controllo mod. MTDC	1902103
Vaso di espansione 18 lt	1902302
Tubo di collegamento vaso di espansione	1902601
Base supporto vaso espansione	1902602
Tanica Glicole 10 lt	1901502
Supporto collettore (per modelli con 1 collettore)	1902500
Supporto collettore (per modelli con 2 collettori)	1902501
Accessori collegamento idraulico (per modelli con 1/2 collettori)	1902401
Accessori collegamento idraulico (per modelli con 3 collettori)	1902402
Resistenza elettrica 3 kW con termostato	1903000



**SOLARE FOTOVOLTAICO
e STAZIONI DI RICARICA**

SOLARE FOTOVOLTAICO

Affidare la produzione di energia elettrica a fonti di energia rinnovabile decarbonizzando il sistema elettrico è l'obiettivo che ECA Technology condivide e promuove a pieno. Per questo motivo garantisce ed incentiva l'installazione di sistemi fotovoltaici progettati su misura per qualsiasi tipo di edificio, siano essi abitazioni private, edifici pubblici o impianti produttivi.



Pannelli monocristallini tecnologia half-cut

POTENZE DA 430Wp FINO A 580Wp



Convertitori Fronius

FRONIUS PRIMO - SYMO - ECO - GEN 24 PLUS



Convertitori SMA

SMA MONOFASE - TRIFASE



Convertitori Kostal

MONOFASE - TRIFASE - HYBRID



Batterie

BATTERIE BYD PREMIUM HVS e HVM - LG CHEM RESU



Convertitori e Batterie EnSolar

ON-GRID MONOFASE - TRIFASE - HYBRID



Stazioni ricarica auto

STAZIONI DI RICARICA AUTO RESIDENZIALE E COMMERCIALE

La tecnologia **half-cut**

I moduli con tecnologia Half-Cut prevedono un doppio numero di celle rispetto ai moduli tradizionali, pertanto i pannelli avranno 108, 132 e 144 mezza celle.

La tecnologia Half-Cut permette di **aumentare la potenza media del modulo mantenendo le stesse dimensioni**, poichè essendo di fatto ogni cella tagliata a metà, la corrente che la attraversa risulta minore, di conseguenza, si riduce la perdita di potenza ed aumentano le prestazioni.

I vantaggi:

- Le celle, essendo più piccole, subiscono stress meccanici ridotti e conseguentemente c'è una minore possibilità che si spezzino;
- Grazie all'elevata potenza dei moduli con celle half-cut, la potenza di targa dell'impianto risulta maggiore a parità di superficie occupata;
- La metà superiore e quella inferiore del modulo sono indipendenti e questo garantisce una minore perdita di energia in caso di ombreggiamenti parziali. Infatti, se la metà inferiore del modulo è in ombra, la metà superiore continua a produrre;
- Nelle celle half-cut essendo la superficie metà rispetto alle celle intere, la corrente prodotta viene dimezzata, quindi la temperatura del modulo sarà più bassa, aumentando così la producibilità.



Pannelli Monocristallini **430Wp** con tecnologia **half-cut**

I pannelli fotovoltaici LONGI, proposti da ECA Technology, sono tra i migliori del mercato ed offrono elevati rendimenti, qualità e durata nel tempo.

Design solido e resistente dato dai materiali di cui è composto: vetro temperato povero di ferro con trattamento antiriflesso dello spessore di 3,2 mm, cornice nera e telaio a camera cava.

Tecnologia HPBC (passivazione ibrida del contatto posteriore) di nuova generazione, che migliora le capacità di assorbimento della luce e di conversione fotoelettrica della cella, aumentando il rendimento del modulo anche in condizioni di alte temperature e di bassa irradiazione. Inoltre i due circuiti indipendenti della tecnologia HALF-CUT permettono, in caso di ombreggiamenti e/o presenza di sporco, una minore perdita di energia.



Il Modulo

- 108 celle monocristalline di prima classe half-cut con tecnologia HPBC (Hybrid Passivated Back Contact);
- design privo di busbar sul lato anteriore, che consente di avere un lato libero da contatti metallici in ombra;
- saldatura del contatto posteriore mono-linea per migliorare la resistenza del modulo alle rotture;
- Tolleranza di potenza 0 /+3%;
- Solida resistenza al PID assicurata dall'ottimizzazione del processo delle celle solari e da un'attenta selezione dei moduli;
- Ridotto rischio di hot spot con progettazione elettrica ottimizzata e corrente di funzionamento inferiore;
- Cornice alluminio anodizzato, telaio a camera cava;
- Spessore vetro 3,2 mm;
- Garanzia sul prodotto: 15 anni;
- Certificazioni IEC 61215 / IEC 61730;
- Classe di reazione al fuoco 1.



Pannello monocristallino 430 Wp

DATI TECNICI

MODELLO		430M
Potenza nominale PMPP	Wp	430
Tolleranza Potenza		0 / +3%
Tensione nominale VMPP	V	32,84
Corrente nominale IMPP	A	13,10
Tensione a vuoto VOC	V	39,13
Corrente di corto circuito ISC	A	14,15
Efficienza modulo	%	22
NOCT	°C	45 ± 2°C
Massima tensione di sistema	V	1500 DC
Coefficiente temperatura ISC	%/°C	+0,050
Coefficiente temperatura VOC	%/°C	-0,230
Coefficiente temperatura PMPP	%/°C	-0,290
Dimensioni AxLxP	mm	1722x1134x30
Peso	Kg	20,8
Max carico neve	Pa/m ²	5400

Condizioni Test Standard (STC): Intensità di irraggiamento 1000 W/m²; distribuzione spettrale AM 1.5; temperatura cella 25 °C.

Pannelli Monocristallini **525 e 580 Wp** con tecnologia **half-cut**

I pannelli fotovoltaici LONGI, proposti da ECA Technology, sono tra i migliori del mercato ed offrono elevati rendimenti, qualità e durata nel tempo.

Design solido e resistente dato dai materiali di cui è composto: Vetro temperato povero di ferro con trattamento antiriflesso dello spessore di 3,2 mm, cornice nera e telaio a camera cava.

Tecnologia HPBC (passivazione ibrida del contatto posteriore) di nuova generazione, che migliora le capacità di assorbimento della luce e di conversione fotoelettrica della cella, aumentando il rendimento del modulo anche in condizioni di alte temperature e di bassa irradiazione.

Inoltre i due circuiti indipendenti della tecnologia HALF-CUT permettono, in caso di ombreggiamenti e/o presenza di sporco, una minore perdita di energia.



Pannello monocristallino 525Wp

Il Modulo

- 132 celle monocristalline (per pannello 525Wp) - 144 celle monocristalline (per pannello 580Wp) di prima classe half-cut con tecnologia HPBC (Hybrid Passivated Back Contact);
- design privo di busbar sul lato anteriore, che consente di avere un lato libero da contatti metallici in ombra;
- saldatura del contatto posteriore mono-linea per migliorare la resistenza del modulo alle rotture;
- Tolleranza di potenza 0 /+3%;
- Solida resistenza al PID assicurata dall'ottimizzazione del processo delle celle solari e da un'attenta selezione dei moduli;
- Ridotto rischio di hot spot con progettazione elettrica ottimizzata e corrente di funzionamento inferiore;
- Cornice alluminio anodizzato, telaio a camera cava;
- Spessore vetro 3,2 mm;
- Garanzia sul prodotto: 15 anni;
- Certificazioni IEC 61215 / IEC 61730;
- Classe di reazione al fuoco 1.

DATI TECNICI

MODELLO		525M	580M
Potenza nominale PMPP	Wp	525	580
Tolleranza Potenza		0 / +3%	0 / +3%
Tensione nominale VMPP	V	40,06	44,06
Corrente nominale IMPP	A	13,11	13,17
Tensione a vuoto VOC	V	47,73	52,21
Corrente di corto circuito ISC	A	14,12	14,20
Efficienza modulo	%	22,1	22,5
NOCT	°C	45 ± 2°C	45 ± 2°C
Massima tensione di sistema	V	1500 DC	1500 DC
Coefficiente temperatura ISC	%/°C	+0,050	+0,050
Coefficiente temperatura VOC	%/°C	-0,230	-0,230
Coefficiente temperatura PMPP	%/°C	-0,290	-0,290
Dimensioni AxLxP	mm	2094x1134x35	2278x1134x35
Peso	Kg	26	27,5
Max carico neve	Pa/m ²	5400	5400

Condizioni Test Standard (STC): Intensità di irraggiamento 1000 W/m²; distribuzione spettrale AM 1.5; temperatura cella 25 °C.

Convertitori **FRONIUS**

Convertitore monofase Fronius PRIMO

Disponibile nelle classi di potenza **da 3,0 a 8,2 kW**.

L'inverter monofase perfetto per impianti fotovoltaici domestici, poiché associa massima flessibilità di configurazione.

Fronius Primo semplifica al massimo l'installazione e la manutenzione e può essere usato sia per impianti nuovi sia esistenti. Il pacchetto di comunicazione dotato di WLAN e gestione energetica integrato di serie.



Fronius Primo

Convertitore trifase Fronius SYMO

Disponibile nelle classi di potenza **da 3,0 a 20,0 kW**.

Fronius Symo è l'inverter trifase senza trasformatore adatto ad impianti di qualsiasi dimensione, grazie alla tensione massima di 1.000V, l'ampio range di funzionamento ed il doppio MPPT.

L'algoritmo adattivo Dynamic Peak Manager permette di ottenere la massima producibilità dal sistema, anche con fenomeni di ombreggiamento localizzati. La connessione a Internet mediante WLAN o Ethernet e la semplicità di integrazione di componenti di terzi, rendono Fronius Symo uno degli inverter più comunicativi disponibili sul mercato.



Fronius Symo

Convertitore trifase Fronius ECO

Disponibile nelle classi di potenza **25,0 e 27,0 kW**.

L'inverter trifase Fronius Eco, soddisfa alla perfezione i requisiti degli impianti di grandi dimensioni. Il peso ridotto e il sistema di montaggio SnapInverter consentono di installare l'apparecchio trifase in maniera semplice e rapida sia all'interno che all'esterno. Inoltre, i portafusibili delle stringhe integrati su tutti i poli e il fusibile CC opzionale eliminano la necessità di impiegare box di raggruppamento delle stringhe.



Fronius ECO

Convertitore ibrido Fronius GEN 24 PLUS

Fronius **Primo GEN24 Plus**, monofase nelle classi di potenza da **3.0 a 6.0 kW**, e Fronius **Symo GEN24 Plus**, trifase nelle classi di potenza da **6.0 a 10.0 kW**.

Grazie alle numerose funzioni integrate di serie, tra cui le opzioni di gestione energetica, il collegamento di serie alla rete WLAN, l'interfaccia Ethernet e la semplicissima integrazione di componenti di terze parti, questi apparecchi si adattano facilmente alle diverse esigenze dei clienti.

Ampia modularità della funzione storage in accoppiamento con batterie ad alta tensione BYD.



Fronius GEN24PLUS Primo

Convertitore trifase Fronius TAURO

L'inverter trifase Fronius Tauro, disponibile nelle classi di potenza **50 e 100 kW**, presenta la soluzione ideale per impianti commerciali grazie alla flessibilità di configurazione e ai ridotti costi d'installazione. Inoltre l'innovativo sistema di montaggio e il sistema di ventilazione meccanica permettono a Fronius Tauro di mantenere un'elevata produzione di energia, anche se esposto direttamente ai raggi solari.

Gli scaricatori a bordo dell'inverter non richiedono l'integrazione di ulteriori componenti e la connessione a catena lato AC riduce il numero di quadri AC.

Garanzia prodotto: 2 anni (salvo "registrazione a cura dell'utente finale" su www.solarweb.com per estensione gratuita a 5 o 7 anni)



Fronius TAURO

Convertitori **SMA**

Convertitore monofase Sunny Boy

Convertitore monofase SMA Sunny Boy

Inverter monofase per impianti residenziali con monitoraggio avanzato nelle classi di potenza da 3.0 a 6.0 kW.

Rendimenti ottimizzati anche in situazioni di ombreggiamento, grazie alla soluzione SMA Shadefix integrata direttamente nell'inverter senza costi aggiuntivi.



Convertitore Sunny Boy

Convertitore trifase Sunny Tripower

SMA Sunny Tripower

Inverter trifase con monitoraggio avanzato nelle classi di potenza da 3.0 a 10.0 kW.

- Dispositivo di interfaccia integrato nella macchina;
- Rendimenti ottimizzati anche in situazioni di ombreggiamento, grazie alla soluzione SMA Shadefix integrata direttamente nell'inverter senza costi aggiuntivi.



Convertitore Sunny Tripower

Convertitore trifase Smart Energy

SMA Sunny Tripower Smart Energy

Inverter trifase ibrido per impianti residenziali nelle classi di potenza da 5.0 a 10.0 kW.

- Compatibile con le batterie ad alta tensione dei maggiori produttori;
- Soluzione compatta con installazione rapida ed intuitiva tramite app;
- Funzione di backup integrata che garantisce approvvigionamento anche in caso di blackout della rete elettrica;



Convertitore Smart Energy

Convertitore trifase Sunny Tripower

SMA Sunny Tripower X 12 / 15 / 20 / 25

Inverter trifase per Impianti PV residenziali e commerciali di grandi dimensioni nelle classi di potenza da 12.0 a 25.0 kW.

- Monitoraggio fino a 5 inverter SMA (max. 135kVA) e un meter, grazie alla funzione System Manager integrata con accesso diretto a Sunny Portal powered by ennexOS;
- SMA Dynamic Power Control per una regolazione dinamica della potenza attiva e reattiva;
- Protezione contro le sovratensioni in CC;
- Alta corrente di ingresso per moduli fotovoltaici ad elevate prestazioni;
- Possibilità di espansione a future funzioni di gestione dell'energia grazie al design modulare;



Convertitore Sunny Tripower

Convertitore trifase Sunny Tripower

SMA Sunny Tripower CORE2 STP110-60

Inverter per grandi impianti decentralizzati nell'ordine del megawatt
I vostri vantaggi

- 12 inseguitori MPPT per la massima flessibilità in fase di progettazione dell'impianto;
- Commissioning facilitato attraverso il Data Manager M e monitoraggio con Sunny Portal;
- Resa degli impianti ottimizzata grazie alla soluzione software integrata e brevettata SMA Shadefix.



Convertitore Sunny Tripower CORE2

Convertitori **KOSTAL PIKO**

Convertitore monofase Kostal Piko MP Plus

Il PIKO MP plus è l'inverter ibrido monofase ideale per piccoli impianti ed è disponibile nelle classi di potenza da **1,5 a 5 kW**. Può essere accoppiato, anche in un secondo momento, alle batterie ad alta tensione BYD

- Ideale per il revamping grazie all'ampio range di tensione MPPT.
- Sezionatore DC integrato e display grafico per una facile configurazione di set-up.
- Monitoraggio gratuito dell'impianto FV tramite KOSTAL Solar Portal, KOSTAL Solar App e Webserver integrato.



Kostal Piko MP Plus

Convertitore trifase Kostal Piko

Inverter trifase, disponibile nelle classi di potenza da **10 a 20 kW**, con ampi range di corrente e tensione in ingresso, oltre che una configurazione flessibile delle stringhe. Gli inseguitori MPPT indipendenti garantiscono una gestione dell'impianto sempre ottimale con quasi tutte le combinazioni. Il PIKO è l'ideale per tetti molto estesi ed edifici commerciali.



Kostal Piko

Convertitore trifase ibrido Plenticore Plus

Il PLENTICORE plus è un inverter ibrido trifase che dispone di 3 inseguitori MPPT e con le sue classi di potenza da **3 a 10 kW** può essere utilizzato in modo flessibile a seconda delle esigenze.

- Inverter ibrido con ingresso batteria attivabile su richiesta sfruttando uno dei 3 MPPT indipendenti.
- Ideale per il revamping grazie all'elevata flessibilità di configurazione.
- Ampia modularità della funzione storage, grazie a cinque taglie di potenza e cinque taglie di capacità di accumulo (in accoppiamento con batterie ad alta tensione BYD).
- Comunicazione smart assicurata dal monitoraggio su un unico portale/web app.



Plenticore Plus

Convertitore Kostal Piko CI

I nuovi inverter PIKO CI (Commercial Inverter) nelle classi di potenza **30, 50, 60 e 100 kW** offrono numerose opzioni adatte alle esigenze dei grandi impianti fotovoltaici.

- Progettazione ottimizzata del generatore attraverso tensione di sistema fino a 1100 V.
- Installazione in DC semplice ed economica senza quadri di stringa.
- Disinserimento del generatore in loco attraverso il sezionatore DC integrato.
- Configurazione flessibile del generatore grazie a una sovrassegnazione fino al 50% (da DC ad AC).
- KOSTAL Smart AC Switch integrato che sostituisce l'interruttore coordinato esterno.
- Comunicazione semplice (daisy chain) tramite doppia interfaccia LAN (RJ45) con switch integrato.
- Comunicazione comprovata tramite bus RS485 integrato di serie.
- Informazioni sull'impianto disponibili in qualsiasi momento grazie al datalogger integrato.



Piko CI

Garanzia prodotto: 2 anni (salvo "registrazione a cura dell'utente finale" sul KOSTAL Solar Webshop per estensione gratuita a 5 anni)

Batterie per Convertitori **Fronius, SMA e Kostal**

Le Batterie BYD al Litio Ferro Fosfato (LFP) senza cobalto sono **compatibili con inverter monofase e trifase.**

- Funzioni di backup in caso di emergenza e funzionamento off-grid.
- Massima Efficienza grazie a una connessione in serie reale ad alta tensione.
- Connessione Plugin senza cavi interni che consente la massima flessibilità e facilità d'uso.
- Due versioni disponibili per soddisfare ogni esigenza.

Garanzia prodotto 10 anni

BYD Battery-Box Premium HVM

Sistema di accumulo ad alta tensione composto **da 3 fino a 8 moduli** batteria HVM da 2,76 kWh collegati in serie per ottenere una **capacità utilizzabile da 8.3 a 22.1 kWh**. La connessione parallela di fino a 3 torri uguali consente una capacità massima di 66.2 kWh.

BYD Battery-Box Premium HVS

Sistema di accumulo ad alta tensione composto **da 2 fino a 5 moduli** batteria HVS da 2,56 kWh collegati in serie per ottenere una **capacità utilizzabile da 5.1 a 12.8 kWh**. La connessione parallela di fino a 3 torri uguali consente una capacità massima di 38.4 kWh.



Battery BID



Convertitori **ENTRADE**

Convertitore ON-GRID HYBRID

Modelli ENR-H (monofase fino a 5 kW):

Inverter ibrido monofase con gestione accumulo al Litio-LFP, dotato di serie della funzione di emergenza/UPS in caso di black out di rete con potenza fino a 3 kW e della funzione di Blocco Anti-Immissione che consente di massimizzare l'autoconsumo senza immissione in rete dell'energia eccedente.

Monitoraggio Wi-Fi + App e monitoraggio remoto LAN/Wi-Fi con Datalogger.

Garanzia prodotto: 5 anni



Entrade ONGRID HYBRID modello ENR-H

Modelli ENR-J1H (monofase fino a 6 kW) e ENR-J3H (trifase fino a 30.0 kW)

Inverter ibrido con gestione accumulo al Litio-LFP, dotato di serie della funzione Blocco Anti-Immissione che consente di massimizzare l'autoconsumo senza immissione in rete dell'energia eccedente.

Doppio MPPT e parallelabile fino a 6 unità. Monitoraggio Wi-Fi + App di serie.

Garanzia prodotto: 10 anni



Entrade ONGRID HYBRID modelli ENR-J1H e ENR-J3H

Batterie per Convertitori **ENTRADE**

Batterie US3000 e US5000

Batteria al litio-LFP da 3,55 kWh e da 4,8 kWh nominali, 6000 cicli

Garanzia di prodotto 10 anni



BAT-US3000



BAT-US5000

Armadi Porta Batterie

Armadio porta batterie (fino a 8 batterie US3000 e 6 batterie US5000)



La **ricarica auto** intelligente

ECA Technology, nel perseguire la sua mission di coniugare il benessere dell'uomo e il rispetto ambientale, ha ideato un sistema di ricarica auto.

Grazie alla continua innovazione tecnologica, sono state progettate **soluzioni per la ricarica di veicoli elettrici** facilmente installabili e comodamente gestibili. ECA Technology offre la miglior esperienza di ricarica per tutti i veicoli elettrici.



Stazione di ricarica Commerciale

Stazione di ricarica Residenziale

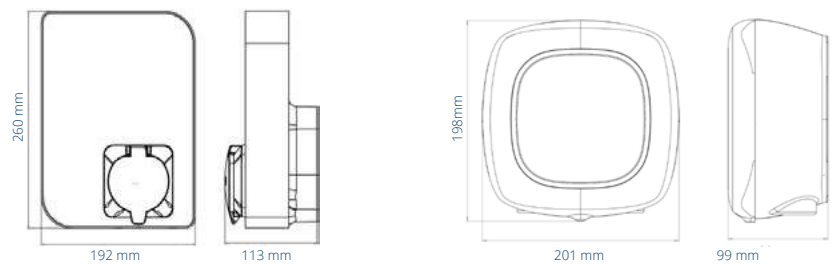

Soluzione **residenziale**

MODELLO		Stazione di ricarica Residenziale	
Uscita massima	kW	22	
Tensione in ingresso	V	400	
Corrente massima	A (3P)	32 A (3P)	
Sezione del cavo	mm ²	5 x 10	
Corrente di ricarica configurabile		tra 6 A e uscita massima	
Frequenza di rete	Hz	50 / 60	
Presa		tipo 2	
Grado di protezione		IP55 / IK10	
Categoria di sovratensione		III	
Rilevamento della corrente residua		DC 6 mA	
Interruttore magnetotermico differenziale		Obbligatorio interruttore esterno (tipo A o B in base alle normative locali)	
Modalità di carica		Modo 3	
Dimensioni (LxAxP)	mm	198x201x99	
Peso netto senza cavo	kg	1	
Temperatura di funzionamento	°C	-25 - +40 senza irraggiamento solare diretto	
Temperatura di stoccaggio	°C	-10 / +70	
Montaggio		a parete o su piedistallo	
INTERFACCIA UTENTE E COMUNICAZIONE			
Connettività		Wi-Fi / Bluetooth	
Identificazione utente		App / Web Portal	
Interfaccia utente		App / Web Portal	
Informazioni sullo stato del caricatore		RGB LED / App / Web Portal	
Funzioni incluse			
Funzioni opzionali		Connettività 3G-4G / Power Boost	
SUPPORTO A TERRA (COLONNINA)			
Dimensioni (LxAxP)	mm	350 x 1705,5 x 135	
Peso netto	kg	30	
Temperatura di stoccaggio	°C	-40 - +70	
Classe protezione		IP55 / IK10	
Materiale		Struttura: galvanizzata + tinta Coperchi: SUS 430 + tinta	



Stazione di ricarica residenziale

MONOFASE	
N. 1	Stazione di ricarica Wallbox Pulsar Max con cavo tipo 2 da 5 mt incluso, potenza di carica max. 7,4 kW (monofase), protocollo OCCP, versione nera monofase fino a 32A, corrente di ricarica configurabile da 6A fino a max 32A, rilevamento della corrente residua DC 6 mA, rilevamento sovracorrente Cat III, con connettività WiFi / Bluetooth, informazioni sullo stato del caricatore tramite RGB LED e App / Web Portal, incl. funzione Power Sharing Smart
N. 1	Power Boost - Meter monofase da installare nel quadro generale

TRIFASE	
N. 1	Stazione di ricarica Wallbox Pulsar Max con cavo tipo 2 da 5 mt incluso, potenza di carica max. 22kW (trifase), protocollo OCCP, versione nera trifase fino a 32A, corrente di ricarica configurabile da 6A fino a max 32A, rilevamento della corrente residua DC 6 mA, rilevamento sovracorrente Cat III, con connettività WiFi / Bluetooth, informazioni sullo stato del caricatore tramite RGB LED e App / Web Portal, incl. funzione Power Sharing Smart
N. 1	Power Boost - Meter trifase da installare nel quadro generale

ACCESSORI OPTIONAL		CODICE
Supporto a parete per cavo		1802934
Supporto a terra		1802937
Copertura protettiva intemperie per supporto a terra in alluminio preverniciato (particolarmente consigliata per installazioni esterne)		-

Soluzione **commerciale** - Installazione **a muro**

MODELLO		Stazione di ricarica Commerciale
Uscita massima	kW	22
Tensione in ingresso	V	400
Corrente massima	A (3P)	32 A (3P)
Sezione del cavo	mm ²	5 x 10
Corrente di ricarica configurabile		tra 6 A e uscita massima
Frequenza di rete	Hz	50 / 60
Presa		tipo 2
Grado di protezione		IP54 / IK08
Categoria di sovratensione		III
Rilevamento della corrente residua		DC 6 mA
Interruttore magnetotermico differenziale		Obbligatorio interruttore magnetotermico esterno 3P+N 6kA 40A + differenziale Tipo A 4M.
Modalità di carica		Modo 3
Dimensioni (LxAxP)	mm	192x260x113
Peso netto senza cavo	kg	2
Temperatura di funzionamento	°C	-25 - +40 senza irraggiamento solare diretto
Temperatura di stoccaggio	°C	-40 - +70
Montaggio		a parete o su piedistallo
INTERFACCIA UTENTE E COMUNICAZIONE		
Connettività		Wi-Fi / Ethernet / Bluetooth
Identificazione utente		App / RFID / Web Portal
Interfaccia utente		App / Web Portal
Informazioni sullo stato del caricatore		RGB LED / App / Web Portal
Funzioni incluse		Power Sharing Smart
Funzioni opzionali		Connettività 3G-4G / Power Boost



Stazione di ricarica commerciale

MONOFASE	
N. 1	Stazione di ricarica Wallbox COPPER SB nera con presa di corrente tipo 2, potenza di carica max. 7,4kW (monofase), corrente di ricarica configurabile da 6A fino a max 32A, con connettività WiFi / Ethernet / Bluetooth, informazioni sullo stato del caricatore tramite RGB LED e Wallbox App / myWallbox Portal, incl. funzione Power Sharing Smart, autenticazione RFID, OCPP
N. 1	Power Boost - Meter monofase da installare nel quadro generale

TRIFASE	
N. 1	1 Stazione di ricarica Wallbox COPPER SB nera con presa di corrente tipo 2, potenza di carica max. 22kW (trifase), corrente di ricarica configurabile da 6A fino a max 32A, con connettività WiFi / Ethernet / Bluetooth, informazioni sullo stato del caricatore tramite RGB LED e Wallbox App / myWallbox Portal, incl. funzione Power Sharing Smart, autenticazione RFID, OCPP
N. 1	Power Boost - Meter trifase da installare nel quadro generale

ACCESSORI OPTIONAL		CODICE
Cavo di ricarica scame tipo 2 - 5 mt, 3PH, 32A		1802933S
Supporto a parete per cavo		1802934
Confezione 10 RFID Card		1802932

Soluzione **commerciale** - Installazione su **supporto a terra**



SUPPORTO A TERRA (COLONNINA)		
Dimensioni (LxAxP)	mm	350x1705,5x135
Peso netto	kg	30
Temperatura di stoccaggio	°C	-40 - +70
Classe protezione		IK10
Materiale		Struttura: galvanizzata + tinta Coperchi: SUS 430 + tinta



Stazione di ricarica commerciale con supporto a terra utile per l'installazione di 2 punti di ricarica

TRIFASE CON 1 CARICATORE

N. 1	Stazione di ricarica Wallbox COPPER SB nera con presa di corrente tipo 2, potenza di carica max. 22kW (trifase), corrente di ricarica configurabile da 6A fino a max 32A, con connettività WiFi / Ethernet Bluetooth, informazioni sullo stato del caricatore tramite RGB LED e Wallbox App / myWallbox Portal, incl. funzione Power Sharing Smart, autenticazione RFID, OCPP
N. 1	Supporto a terra
N. 1	Contenitore quadro elettrico interno
N. 1	Power Boost - Meter trifase da installare nel quadro generale

TRIFASE CON 2 CARICATORI

N. 2	Stazioni di ricarica Wallbox COPPER SB nera con presa di corrente tipo 2, potenza di carica max. 22kW (trifase), corrente di ricarica configurabile da 6A fino a max 32A, con connettività WiFi / Ethernet Bluetooth, informazioni sullo stato del caricatore tramite RGB LED e Wallbox App / myWallbox Portal, incl. funzione Power Sharing Smart, autenticazione RFID, OCPP
N. 1	Supporto a terra
N. 1	Piastra di fissaggio secondo caricatore
N. 1	Contenitore quadro elettrico interno
N. 1	Power Boost - Meter trifase da installare nel quadro generale

ACCESSORI OPTIONAL		CODICE
Cavo di ricarica scame tipo 2 - 5 mt, 3PH, 32A		1802933S
Confezione 10 RFID Card		1802932
Copertura protettiva intemperie per supporto a terra in alluminio preverniciato (particolarmente consigliata per installazioni esterne)		-

CONDIZIONI GENERALI DI VENDITA

ORDINI:

Tutti gli ordini o gli impegni assunti dalla rete vendita sono soggetti all'approvazione della società ECA Technology Srl e sono validi unicamente a seguito di accettazione della stessa e conferma ordine formale. Attraverso la ricezione della conferma d'ordine il cliente riconosce di aver preso conoscenza e di aver accettato le condizioni generali di vendita.

PREZZI:

I prezzi sono stabiliti dal listino ufficiale in vigore all'atto della consegna della merce e non comprendono prestazioni ed oneri non menzionati. I prezzi indicati nel listino ufficiale si intendono in Euro, Eco contributo RAEE ed IVA esclusi e possono comunque subire variazioni anche senza preavviso.

PAGAMENTI:

I pagamenti dovranno essere effettuati nelle modalità riportate in conferma ordine, alla scadenza stabilita. In caso di pagamento dilazionato, la mancata osservanza anche di una sola scadenza comporta l'immediata sospensione delle forniture, l'automatica decadenza del termine e la decorrenza immediata di interessi di mora e rivalutazione monetaria.

La fattura riporta le condizioni di pagamento indicate in conferma d'ordine.

TERMINI DI CONSEGNA:

I termini di consegna indicati nell'ordine o copie commissioni sono da intendersi puramente indicativi e non vincolanti per ECA Technology Srl, la quale non sarà responsabile di eventuali ritardi. In particolare non è responsabile per ritardata o omessa consegna, totale o parziale, imputabile ad eventi che siano fuori dal suo controllo, quali tra gli altri, in via indicativa e non esaustiva, scioperi aziendali e del trasporto, mancata o ritardata ricezione di materia prima, limitazioni negli spostamenti delle persone e/o dei trasporti locali e/o internazionali, anche se solo temporanei per qualsiasi ragione, ammanchi e furti dei materiali ecc.

Eventuali ritardi non possono dar luogo, da parte del Cliente, a pretese di refusioni di danno o penalità, né a risoluzione, anche se parziale, del contratto.

Le disponibilità di magazzino debbono sempre intendersi "salvo il venduto".

SPEDIZIONI:

La resa della merce, si intende sempre venduta franco magazzino ECA Technology Srl, imballo escluso, salvo diversa indicazione scritta. La merce non è mai assicurata, salvo richiesta scritta del cliente, e viaggia sempre a rischio e pericolo del cliente anche se venduta franco destino.

La merce potrà essere fatturata non al momento della presa in carico del trasportatore per la consegna al cliente, bensì in data "Termine di consegna", ovvero la data di approntamento relativa al versamento in magazzino dei prodotti disponibili per la vendita. In tal caso la merce è da considerarsi di proprietà dell'acquirente e verrà custodita in appositi spazi c/o i nostri magazzini in attesa del Vostro prelievo.

RECLAMI:

Il Cliente, all'atto del ricevimento della merce, è tenuto a controllare attentamente la rispondenza con quanto riportato sul documento di trasporto e a verificare l'integrità degli imballi. In caso di ammanchi o difetti immediatamente rilevabili, deve fare riserva scritta sulla bolla stessa, facendone controfirmare la copia al vettore, ed inviare comunicazione anche ad ECA Technology Srl entro 24 ore dal ricevimento della merce.

Le merci devono comunque essere successivamente controllate con la massima accuratezza, per accertare la loro idoneità all'uso. Qualsiasi reclamo deve, sotto pena di decadenza, essere segnalato ad ECA Technology Srl per iscritto entro 8 (otto) giorni dal ricevimento della merce, allegando informazione fotografica.

Le merci riscontrate difettose devono essere tenute a disposizione di ECA Technology Srl. Il Cliente non potrà farne uso o manometterle, neppure in parte, senza l'autorizzazione della nostra Azienda, pena la decadenza del diritto di reclamo. Quando ECA Technology Srl riconosce fondata la contestazione, essa può essere tenuta ad accomodare o sostituire parzialmente o totalmente il materiale venduto compatibilmente con le disponibilità del momento, con esonero da qualsiasi ulteriore responsabilità, pertanto il Cliente non può pretendere nessun altro risarcimento per danni diretti e indiretti conseguenti.

Le merci da sostituire, dovranno essere restituite totalmente integre, con il mezzo ritenuto più conveniente dalla nostra Azienda.

RESI:

Non si accettano restituzioni di merci trascorsi 15 giorni dalla data di consegna e se non preventivamente autorizzati da ECA Technology Srl, per iscritto ed inviati mezzo apposito modulo sottoscritto. I resi autorizzati dovranno essere inviati a ECA Technology Srl SOLO SE accompagnati da regolare documento di trasporto e degli estremi di acquisto. La merce verrà accreditata al prezzo di acquisto decurtato del 10% calcolato sul valore netto di vendita e regolarizzato alle stesse condizioni di vendita.

DOCUMENTAZIONE E DATI TECNICI:

Le descrizioni ed i dati tecnici indicati in depliant, offerte, circolari, preventivi, prospetti, listini prezzi ecc. hanno carattere indicativo ed informativo e possono subire variazioni senza preavviso.

FORO COMPETENTE E GIURISDIZIONE:

Per ogni controversia dovesse insorgere, le parti indicano quale Foro competente in via esclusiva, quello di Vicenza. Al presente contratto si applica in via esclusiva la legislazione italiana.

Il presente catalogo annulla e sostituisce i precedenti, entra in vigore il 2/04/2024
VERSIONE APRILE 2024

I dati potranno essere modificati senza preavviso;

Non è consentita la pubblicazione o divulgazione del presente documento su social network o siti web senza autorizzazione scritta di ECA Technology.

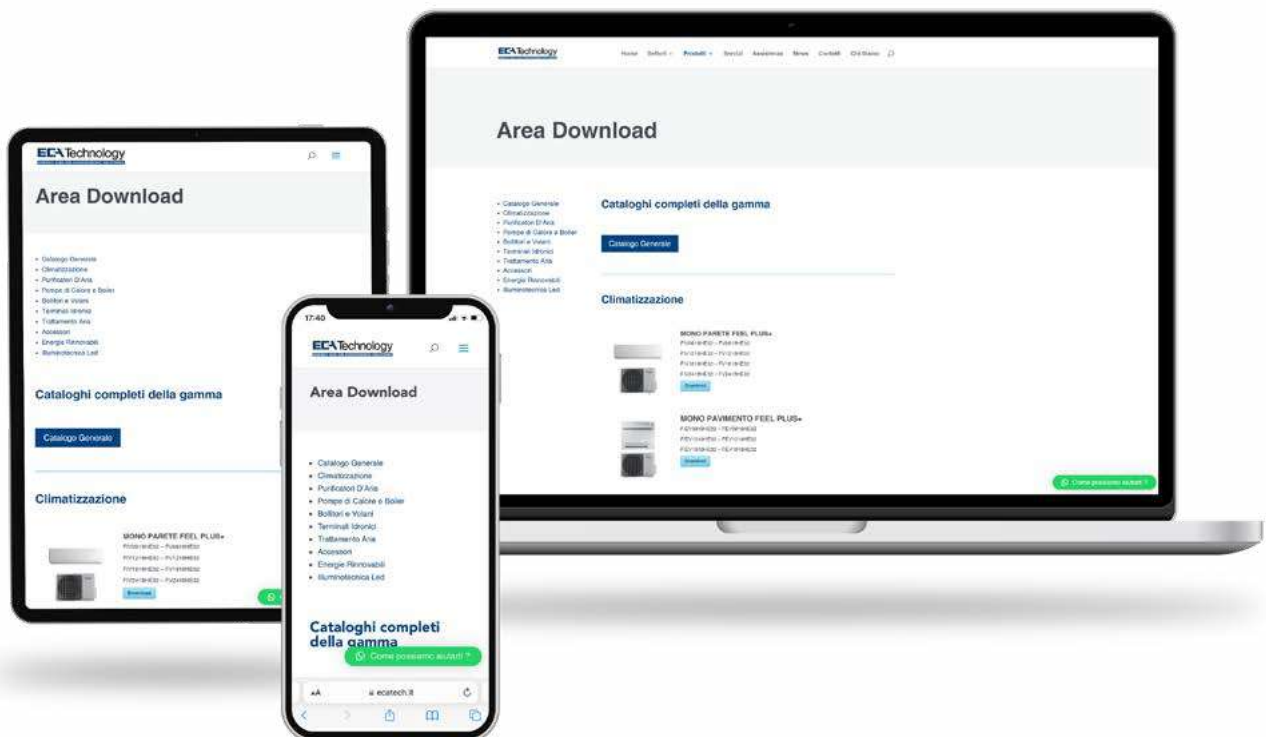

Scarica il **catalogo completo** e le **schede tecniche** di tutti i prodotti ECA Technology nell'**area download** del sito

www.ecatech.it



Inquadra il **QR Code** e accedi ai contenuti

Affiancamento e supporto tecnico

Ti aiutiamo nella realizzazione di impianti tecnologici all'avanguardia, organizzando consegne pianificate dei prodotti, assistenza tecnica e burocratica con aggiornamento sulle novità delle normative vigenti. Completa l'offerta un servizio di post vendita veloce, personalizzato e affidabile. Infatti, oltre ad un magazzino di prodotti in pronta consegna, l'azienda garantisce un fornito magazzino ricambi sempre disponibili.

Fornitura diretta senza intermediari

La scelta vincente è quella di non proporre i prodotti ECA Technology a grossisti e rivenditori appartenenti alla grande distribuzione: la politica commerciale, sin dagli inizi, si è sviluppata in maniera diretta nel rispetto delle agenzie mandatarie e delle concessionarie di zona che effettuano l'acquisto direttamente dalla sede.

Corsi di formazione

ECA Technology organizza corsi di formazione tecnici e commerciali, ed aggiornamenti personalizzati per darti la possibilità di conoscere tutte le nuove normative e tecnologie presenti sul mercato.

Sostegno del tuo sviluppo nel mercato

Accompagnamo la tua crescita progettando per te prodotti di alta qualità che utilizzano tecnologie innovative e competitive, adatti ad ogni tipo di esigenza, sottoponendoti proposte commerciali incentivanti, rispettando e favorendo la tua zona di competenza.

Pianificare iniziative promozionali

Creiamo per te operazioni di mailing e materiale pubblicitario personalizzato o ti aiutiamo a realizzarlo secondo le tue esigenze. Ti offriamo una promozione offline e online efficace rivolta alla tua zona di competenza che possa incrementare le tua capacità di proposta e rendere la tua immagine aziendale affidabile e garantita.





Diventa **Partner**
ECA Technology!



CATALOGO

Aprile 2024

ECA TECHNOLOGY SRL

Via dell'industria 51, 36040 Grisignano di Zocco (VI)
Tel 0444 418388 - eca@ecatech.it - www.ecatech.it

SEGUI [@ecatechnology](https://www.instagram.com/ecatechnology)



Dati tecnici indicativi, consultare cataloghi commerciali e manuali tecnici aggiornati - ECA Technology s.r.l.